



MARQUE: BOSE
REFERENCE: SOUNDTOUCH 300 BLACK
CODiC: 4239539



NOTICE



BOSE

SOUNDTOUCH® 300 SOUNDBAR



OWNER'S GUIDE • BRUGERVEJLEDNING
BEDIENUNGSANLEITUNG • GEBRUIKERSHANDLEIDING
GUÍA DEL USUARIO • KÄYTTÖOHJE • NOTICE D'UTILISATION
MANUALE DI ISTRUZIONI • KEZELÉSI ÚTMUTATÓ
BRUKERVEILEDNING • PODRĘCZNIK UŻYTKOWNIKA
MANUAL DO PROPRIETÁRIO • BRUKSANVISNING

คู่มือผู้ใช้ • 사용자 안내서 • 用户指南 • 使用者指南 • 取扱説明書 • دليل المالك

INSTRUCTIONS IMPORTANTES RELATIVES À LA SÉCURITÉ

Lisez toutes les consignes de sécurité et les instructions d'utilisation, et conservez-les en lieu sûr.

Instructions importantes relatives à la sécurité

1. Lisez attentivement ces instructions.
2. Conservez ces instructions.
3. Respectez tous les avertissements.
4. Suivez toutes les instructions.
5. N'utilisez pas cet appareil à proximité d'eau ou d'une source d'humidité.
6. Utilisez uniquement un chiffon sec pour le nettoyage.
7. Ne bloquez jamais les orifices d'aération. Suivez les instructions d'installation du fabricant.
8. N'installez pas cet appareil à proximité d'une quelconque source de chaleur, telle qu'un radiateur, une arrivée d'air chaud, un four ou tout autre appareil (notamment des amplificateurs) produisant de la chaleur.
9. Protégez le cordon d'alimentation contre les risques de piétinement ou de pincement, notamment au niveau des fiches, des prises de courant et des branchements à l'appareil.
10. Utilisez uniquement les accessoires spécifiés par le fabricant.
11. Débranchez cet appareil pendant un orage ou en cas d'inutilisation prolongée.
12. Confiez toute réparation à du personnel qualifié. Une réparation est nécessaire lorsque l'appareil a été endommagé de quelque façon que ce soit (endommagement du cordon d'alimentation ou de la fiche électrique, renversement d'un liquide ou de tout objet sur l'appareil, exposition de l'appareil à la pluie ou à l'humidité, mauvais fonctionnement, chute de l'appareil, etc.).

INSTRUCTIONS IMPORTANTES RELATIVES À LA SÉCURITÉ

AVERTISSEMENTS/PRÉCAUTIONS



Ce symbole signale la présence d'une tension dangereuse non isolée à l'intérieur de l'appareil susceptible de constituer un risque de secousse électrique.



Ce symbole indique que cette notice contient d'importantes instructions d'utilisation et de maintenance.



Ce produit est doté d'une surface en verre trempé. Manipulez-le avec précaution pour éviter les impacts. En cas de rupture, veillez à ne pas vous blesser avec les bris de verre.



Certaines pièces présentent un risque de suffocation. Ne les laissez pas à la portée des enfants de moins de 3 ans.



Ce produit contient des composants magnétiques. Consultez votre médecin afin de savoir si ces composants peuvent avoir une incidence sur un dispositif médical implantable.

- Afin de limiter les risques d'incendie ou d'électrocution, veillez à NE PAS exposer ce produit à la pluie ou à l'humidité.
- Protégez l'appareil de tout risque de ruissellement ou d'éclaboussure. Ne placez pas d'objets contenant des liquides, tels que des vases, sur l'appareil ou à proximité.
- Tenez le produit à l'écart du feu et des sources de chaleur. Veillez à NE PAS placer d'objets enflammés, tels que des bougies allumées, sur l'appareil.
- Veillez à NE PAS effectuer de modifications non autorisées sur ce produit.
- Veillez à NE PAS utiliser un convertisseur continu-alternatif avec ce produit.
- Veillez à NE PAS utiliser cet appareil dans des véhicules ou des bateaux.



仅适用于 2000m 以下地区安全使用

Utilisez ce produit uniquement à une altitude inférieure à 2 000 mètres.

- Le kit de montage mural WB-300 est uniquement destiné à être utilisé avec la barre de son SoundTouch® 300.
- Utilisez uniquement les accessoires de montage fournis avec ce produit.
- N'installez pas l'appareil sur des surfaces peu résistantes ou dans lesquelles peuvent être intégrés des fils électriques ou des tuyaux de plomberie. En cas de doute, faites appel à un installateur professionnel. Veillez à installer le support conformément aux normes de construction locales.
- Pour assurer une ventilation correcte, Bose déconseille de placer ce produit dans un espace confiné tel qu'une cavité murale ou un placard fermé.
- N'installez pas le support ou le produit à proximité d'une source de chaleur, telle qu'un radiateur, une arrivée d'air chaud, un four ou tout autre appareil (notamment des amplificateurs) produisant de la chaleur.
- L'étiquette d'identification du produit est située à l'arrière de la barre de son.

INFORMATIONS RÉGLEMENTAIRES

REMARQUE : cet appareil a fait l'objet de tests prouvant sa conformité aux limites imposées aux appareils numériques de classe B, conformément à la partie 15 des réglementations de la FCC. Ces limites sont conçues pour offrir une protection raisonnable contre les interférences nuisibles dans une installation résidentielle. Cet appareil génère, utilise et est susceptible d'émettre de l'énergie à des fréquences radio. À ce titre, s'il n'est pas installé ou utilisé conformément aux instructions, il est susceptible de perturber les communications radio. Cependant, il n'est nullement garanti que de telles perturbations ne se produisent pas dans une installation donnée. Si cet appareil perturbe effectivement la réception de la radio ou de la télévision (ce qui peut être vérifié en allumant et en éteignant l'appareil), vous êtes invité à tenter de remédier au problème en prenant une ou plusieurs des mesures ci-dessous :

- Réorientez ou déplacez l'antenne de réception.
- Augmentez la distance séparant le matériel du récepteur.
- Connectez l'appareil à une prise reliée à un circuit différent de celui auquel est connecté l'amplificateur.
- Consultez votre revendeur ou un technicien radio/TV expérimenté pour obtenir de l'aide.

Toute modification non autorisée expressément par Bose Corporation est susceptible d'annuler le droit de l'utilisateur d'utiliser cet appareil.

Cet appareil est conforme à la partie 15 de la réglementation de la FCC, ainsi qu'aux normes RSS exemptes de licence d'Industrie Canada. L'utilisation de cet appareil est soumise aux conditions suivantes : (1) cet appareil ne doit pas provoquer d'interférences et (2) cet appareil doit tolérer les interférences externes, y compris celles susceptibles de provoquer un dysfonctionnement.

Cet appareil est conforme aux réglementations de la FCC et d'Industrie Canada sur les limites d'exposition aux rayonnements électromagnétiques pour le grand public. Cet appareil doit être installé et utilisé en préservant une distance minimale de 20 cm entre le corps rayonnant et votre corps. Il ne doit pas être installé ni utilisé avec un autre émetteur radio ou son antenne.

Lorsqu'il est utilisé dans la bande 5150 à 5250 MHz, cet appareil est destiné à une utilisation en intérieur afin de réduire les interférences potentiellement nuisibles avec les systèmes satellites mobiles qui partagent le même canal.

W52/W53 - Utilisation en intérieur uniquement

Règles de gestion relatives aux appareils à radiofréquences de faible puissance

Article XII

Conformément aux « Règles de gestion relatives aux appareils à radiofréquences de faible puissance », en l'absence d'autorisation de la NCC, les organisations, entreprises ou utilisateurs ne sont pas autorisés à modifier la fréquence, à améliorer la puissance de transmission ou à altérer les caractéristiques d'origine et les performances d'un appareil à radiofréquences de faible puissance approuvé.

Article XIV

Les appareils à radiofréquences de faible puissance ne doivent avoir aucune incidence sur la sécurité des avions ni provoquer d'interférences avec les communications légales ; dans le cas contraire, l'utilisateur devra immédiatement cesser d'utiliser l'appareil jusqu'à l'absence complète d'interférences. Par communications légales nous entendons les communications radio établies conformément au Telecommunications Act.

Les appareils à radiofréquences de faible puissance peuvent être sensibles aux interférences des communications légales ou aux appareils émettant des ondes radio ISM.

 Bose Corporation déclare que ce produit est conforme aux critères essentiels et autres dispositions de la Directive 1999/5/CE et des autres directives européennes applicables. L'attestation complète de conformité est disponible à l'adresse : www.Bose.com/compliance



Ce symbole signifie que le produit ne doit pas être jeté avec les déchets ménagers, mais doit être déposé dans un centre de collecte approprié pour recyclage. Une mise au rebut et un recyclage adéquats permettent de protéger les ressources naturelles, la santé humaine et l'environnement. Pour plus d'informations sur l'élimination et le recyclage de ce produit, contactez votre mairie, votre service de ramassage des ordures ou le magasin où vous avez acheté ce produit.

Noms et quantités des substances ou éléments toxiques ou dangereux						
Substances ou éléments toxiques ou dangereux						
Nom	Plomb (Pb)	Mercure (Hg)	Cadmium (Cd)	Chrome hexavalent (CR(VI))	Biphényle polybromé (PBB)	Éther de diphényle polybromé (PBDE)
Cartes de circuits imprimés	X	0	0	0	0	0
Pièces métalliques	X	0	0	0	0	0
Pièces en plastique	0	0	0	0	0	0
Enceintes	X	0	0	0	0	0
Câbles	X	0	0	0	0	0
Les données de ce tableau sont conformes aux dispositions de la norme SJ/T 11364. O : indique que la quantité de cette substance toxique ou dangereuse contenue dans tous les composants homogènes de cette pièce est inférieure à la limite définie dans GB/T 26572. X : indique que la quantité de cette substance toxique ou dangereuse contenue dans au moins un des composants homogènes de cette pièce est supérieure à la limite définie dans GB/T 26572.						

Date de fabrication : le huitième chiffre du numéro de série indique l'année de fabrication ; par exemple, « 6 » correspond à 2006 ou à 2016.

Amazon, Kindle, Fire et tous les logos associés sont des marques de commerce d'Amazon, Inc., ou de ses filiales.

Apple et le logo Apple sont des marques de commerce d'Apple Inc., déposées aux États-Unis et dans d'autres pays. App Store est une marque de service d'Apple Inc.

Android, Google Play et le logo Google Play sont des marques de commerce de Google Inc.

La marque verbale et les logos *Bluetooth*® sont des marques déposées de Bluetooth SIG, Inc., et leur utilisation par Bose Corporation fait l'objet d'un accord de licence.

DOLBY AUDIO™ Dolby, Dolby Audio et le symbole du double D sont des marques de commerce de Dolby Laboratories.

HDMI™ Les termes HDMI et HDMI High-Definition Multimedia Interface (Interface multimédia haute définition) et le logo HDMI sont des marques de commerce ou des marques déposées de HDMI Licensing LLC aux États-Unis et dans d'autres pays.

Ce produit contient le service iHeartRadio, une marque déposée de iHeartMedia, Inc.

Ce produit est protégé par certains droits de propriété intellectuelle de Microsoft. L'utilisation ou la distribution de cette technologie en dehors de ce produit est interdite sans une licence de Microsoft.

La marque N est une marque de commerce ou une marque déposée de NFC Forum, Inc., aux États-Unis et dans d'autres pays.

SoundTouch et le design « wireless note » sont des marques de commerce de Bose Corporation aux États-Unis et dans d'autres pays.

Ce produit incorpore le logiciel Spotify, qui fait l'objet des licences tierces indiquées sur la page suivante : www.spotify.com/connect/third-party-licenses

Spotify est une marque déposée de Spotify AB.

Conçu avec la technologie UEI Technology™. Sous licence de Universal Electronics, Inc. © UEI 2000-2016

Wi-Fi est une marque déposée de Wi-Fi Alliance®.

©2016 Bose Corporation. Toute reproduction, modification, distribution ou autre utilisation, même partielle, de ce document est interdite sans autorisation écrite préalable.

SOMMAIRE

Prise en main

Mise en place de votre système home cinéma.....	10
Déballage	10
Conseils de positionnement	11
Installation de la barre de son.....	12

Installation de la barre de son

Câbles disponibles.....	13
Raccordement de la barre de son au téléviseur	14
Option 1 : HDMI™ ARC (recommandé).....	14
Option 2 : Câble optique.....	15
Raccordement à la prise secteur	16
Mise en place des piles de la télécommande	17
Mise sous tension de la barre de son	17
Jumelage de la barre de son à un module de graves ou à des enceintes surround (en option).....	18

Fin de la configuration de la barre de son

Désactivation des haut-parleurs du téléviseur	19
Vérification du son.....	19
À propos du système d'étalonnage audio ADAPTiQ®.....	20
Exécution de l'étalonnage audio ADAPTiQ®.....	20

Configuration de la télécommande universelle

Touches de la télécommande universelle.....	22
Programmation de la télécommande universelle.....	23
Personnalisation de la touche d'alimentation.....	24
Resynchronisation de votre source et du téléviseur.....	24
Programmation d'une télécommande d'une autre marque que Bose.....	24

Configuration de SoundTouch®

Ajout de la barre de son à votre réseau Wi-Fi®.....	25
Téléchargement et installation de l'application SoundTouch®.....	26
Connexion de la barre de son à votre réseau Wi-Fi®.....	26
Ajout de la barre de son à un compte SoundTouch® existant.....	27
Connexion de la barre de son à un nouveau réseau.....	27

Utilisation de l'application SoundTouch®

Principe de fonctionnement des présélections.....	28
Points importants.....	28
Définition d'une présélection.....	28
Écoute d'une présélection.....	29
Pour obtenir de l'aide.....	30
Rubriques d'aide de l'application.....	30
Contrôle de la barre de son à partir d'un autre smartphone ou d'une autre tablette.....	30

SOMMAIRE





Utilisation de la barre de son

Sélection d'une source.....	31
Réglage du volume	31
Paramétrage des graves.....	32
Réinitialisation du réglage des graves	32
Touches de fonction.....	33
Mode Dialogues.....	33
Sortie de veille automatique.....	33

Technologie **Bluetooth**[®]

Sélection de la méthode de jumelage	34
Jumelage de votre appareil mobile	35
Jumelage de votre appareil mobile via la technologie NFC	36
Connexion à un appareil jumelé.....	37
Si vous ne pouvez pas écouter la musique enregistrée sur un appareil jumelé.....	37
Déconnexion d'un appareil mobile.....	37
Reconnexion d'un appareil mobile.....	38
Effacement de la liste de jumelage de la barre de son	38

Obtention des informations système

Voyants d'état du système	39
Voyant Wi-Fi [®] 	39
Voyant TV 	39
Voyant SoundTouch [®] 	40
Voyant Bluetooth [®] 	40
Voyant de connectivité 	40

Fonctionnalités avancées

Mise à jour logicielle du système	41
Désactivation de la fonctionnalité Wi-Fi®	42
Réactivation de la fonctionnalité Wi-Fi®	42
Réinitialisation de la barre de son	43

Méthode d'installation alternative

Méthodes de configuration alternatives	44
Raccordement d'une source à la barre de son.....	44
Lecture audio directement à partir d'une source raccordée à la barre de son.....	45
Configuration de votre barre de son à l'aide d'un ordinateur	46

Entretien

Nettoyage	47
Service client	47
Garantie limitée.....	47
Caractéristiques techniques	47

Résolution des problèmes

Solutions aux problèmes courants.....	48
Messages d'erreur lors de l'étalonnage audio ADAPTIQ®	52

Mise en place de votre système home cinéma

La barre de son SoundTouch® 300, qui fait partie d'un système home cinéma modulaire, est compatible avec le module de graves sans fil Acoustimass® 300 et les enceintes surround sans fil Virtually Invisible® 300 (non fournis). Vous pouvez à tout moment jumeler le module de graves et les enceintes surround à la barre de son pour obtenir un son encore plus riche et profond.

Pour acheter le module de graves ou les enceintes surround, contactez votre représentant Bose® local ou consultez le site www.Bose.com

Déballage

Déballiez les éléments avec précaution et vérifiez la présence de tous les composants décrits ci-dessous :

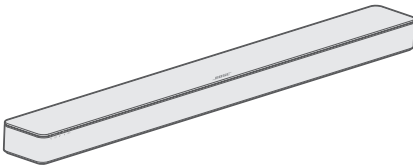

Barre de son SoundTouch® 300 (1)

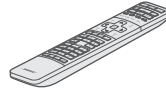

Télécommande universelle (1)



Piles AAA (2)

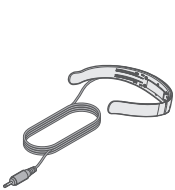

Casque ADAPTiQ® (1)

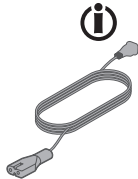

Cordon d'alimentation (1)

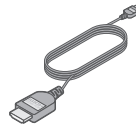

Câble HDMI™ (1)



Câble optique (1)

i L'appareil peut être livré avec plusieurs cordons d'alimentation. Utilisez le cordon d'alimentation approprié à votre pays.

Remarque : si l'une des pièces est endommagée ou si le verre de la barre de son est brisé, n'utilisez pas ces composants. Contactez immédiatement votre revendeur Bose agréé ou le service client de Bose. Consultez la liste d'adresses incluse dans le carton d'emballage.

Conseils de positionnement

Pour éviter les interférences hertziennes, éloignez les autres appareils sans fil de 0,3 à 0,9 m du système. Placez le système à l'écart d'étagères métalliques, d'autres appareils audio/vidéo et des sources de chaleur directe.

- Placez la barre de son directement sous (recommandé) ou sur votre téléviseur en positionnant la grille de l'enceinte face à la pièce.
- Placez la barre de son sur ses pieds en caoutchouc sur une surface stable et plane. Pour une stabilité optimale, les deux pieds doivent être appuyés sur la surface. La barre de son risque de bouger sous l'effet des vibrations, en particulier si elle est placée sur une surface lisse telle que du marbre, du verre ou du bois ciré.
- Éloignez l'arrière de la barre de son d'au moins 1 cm de toute autre surface. L'obstruction des ports sur ce côté de la barre de son risque de détériorer les performances acoustiques.
- Veillez à ne PAS placer d'objets sur la barre de son.
- Placez la barre de son à proximité d'une prise électrique.
- Pour obtenir un son de qualité, il est déconseillé de placer la barre de son dans un meuble fermé ou en diagonale dans un angle.
- Si vous placez la barre de son dans un meuble fermé, sur une étagère ou sur un meuble TV, positionnez la face avant de la barre de son aussi près que possible du bord avant de l'étagère pour obtenir des performances acoustiques optimales.

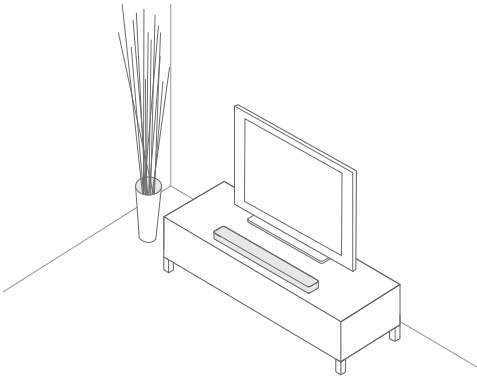

ATTENTION : lorsque vous utilisez la barre de son, veillez à ne pas la poser sur sa face avant ou arrière, ou à l'envers.

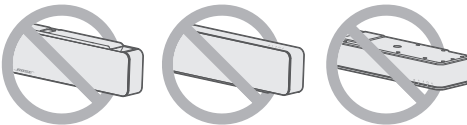

Installation de la barre de son

Vous pouvez installer la barre de son sur un mur. Pour acheter le support mural WB-300, contactez votre représentant local Bose® ou consultez le site www.Bose.com.

ATTENTION : n'utilisez aucun autre support pour fixer la barre de son.

Câbles disponibles

Raccordez la barre de son au téléviseur à l'aide d'un des câbles suivants :

- Option 1 : HDMI™ ARC (recommandé)
- Option 2 : Câble optique

Remarque : il est recommandé de raccorder la barre de son à la prise HDMI ARC ou Audio Return Channel de votre téléviseur à l'aide du câble HDMI.

1. À l'arrière de votre téléviseur, localisez les panneaux de connexion **HDMI IN** et **Audio OUT** (numérique).

Le panneau de connecteurs de votre téléviseur peut être différent. Basez-vous sur la forme du connecteur.

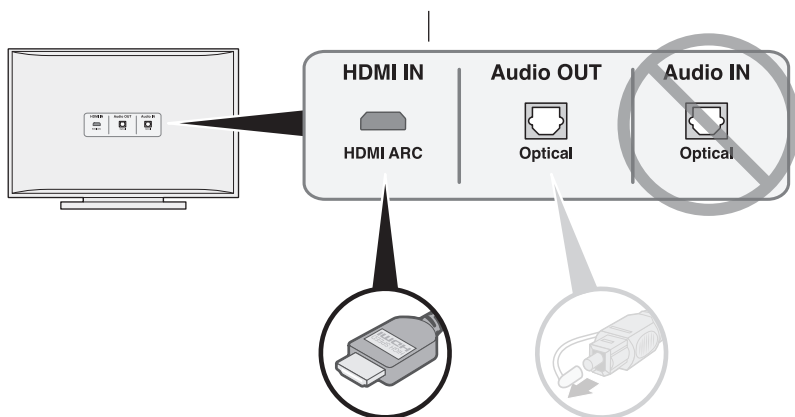

Option 1 : HDMI™ ARC (recommandée)
Utilisez le câble HDMI pour cette connexion.

Option 2 : Optical
Si votre téléviseur n'est pas muni d'une prise HDMI ARC, utilisez le câble optique pour cette connexion.

2. Sélection d'un câble audio.

Remarque : si votre téléviseur n'est pas muni d'une prise HDMI ARC ou d'une prise optique, reportez-vous à la section « Résolution des problèmes », page 48.

Raccordement de la barre de son au téléviseur

Après avoir sélectionné un câble audio, raccordez la barre de son au téléviseur.

Option 1 : HDMI™ ARC (recommandé)

1. Branchez une extrémité du câble HDMI™ dans la prise **HDMI ARC** de votre téléviseur.

Remarque : si vous ne raccordez pas le câble à la prise **HDMI ARC** ou **Audio Return Channel** du téléviseur, la barre de son ne diffusera aucun son. Si votre téléviseur n'est pas muni d'un connecteur HDMI ARC, reportez-vous à la section « Option 2 : Câble optique », page 15.

2. Insérez l'autre extrémité du câble dans le connecteur **HDMI OUT TO TV (ARC)** de la barre de son.

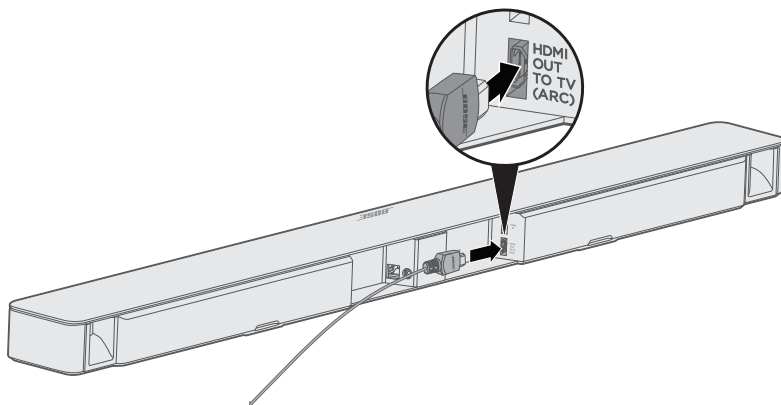

Option 2 : Câble optique

Si votre téléviseur n'est pas muni d'une prise HDMI™ ARC, utilisez le câble optique pour raccorder la barre de son au téléviseur.

ATTENTION : n'oubliez pas de retirer le bouchon protecteur aux deux extrémités du câble optique. L'insertion de la fiche dans le mauvais sens peut endommager à la fois la fiche et le connecteur.

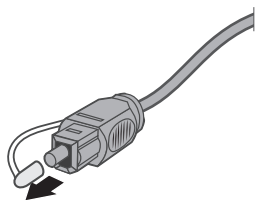

1. Branchez une extrémité du câble optique dans la prise **Optical OUT** de votre téléviseur.
2. Saisissez l'autre extrémité du câble optique en dirigeant le logo Bose® vers le bas.
3. Alignez la fiche sur le connecteur **OPTICAL IN** de la barre de son et insérez-la délicatement.

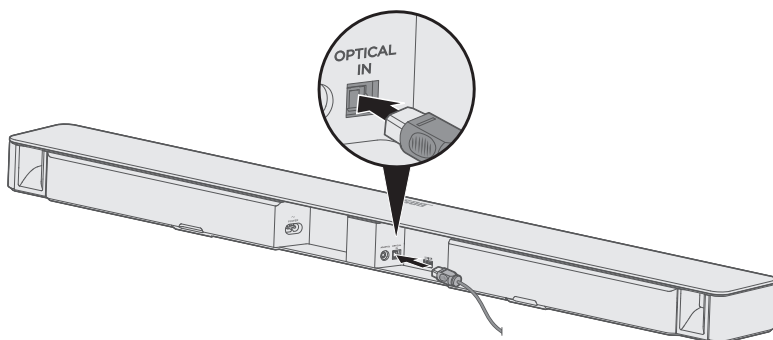

Remarque : le connecteur est doté d'une trappe à charnière qui s'ouvre lors de l'insertion de la fiche.

4. Insérez fermement la fiche dans le connecteur. Vous devez entendre un déclic.



Raccordement à la prise secteur

1. Branchez l'une des extrémités du cordon d'alimentation au connecteur **POWER** à l'arrière de la barre de son.
2. Branchez l'autre extrémité du cordon à une prise secteur sous tension.

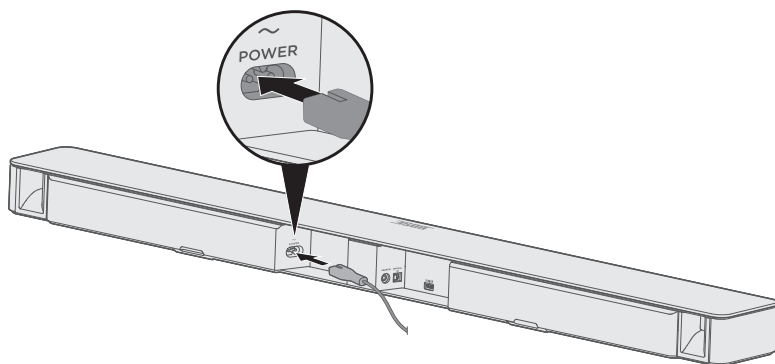

Mise en place des piles de la télécommande

1. Ouvrez le compartiment à piles situé à l'arrière de la télécommande en le faisant glisser.
2. Insérez les deux piles AAA (IEC-LR3) 1,5 V fournies. Faites correspondre les symboles + et - des piles avec les repères + et - situés à l'intérieur du compartiment.
3. Remettez le couvercle en place.

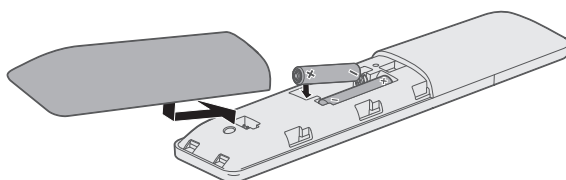

Mise sous tension de la barre de son

Appuyez sur la touche  de la télécommande pour mettre la barre de son sous tension.

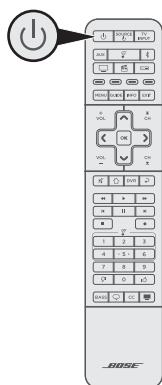



La barre de son se met sous tension.

Remarque : la source TV  est par défaut sélectionnée sur la barre de son lors de la mise sous tension initiale. Dans tous les autres cas, la barre de son sélectionne automatiquement la dernière source utilisée.

Jumelage de la barre de son à un module de graves ou à des enceintes surround (en option)

Si vous avez acheté le module de graves sans fil Acoustimass® 300 ou les enceintes surround sans fil Virtually Invisible® 300, vous pouvez les jumeler à la barre de son maintenant ou ultérieurement.

Remarque : il est conseillé d'effectuer le jumelage immédiatement afin de ne pas répéter certaines étapes, telles que l'étalonnage audio ADAPTiQ®.

1. Raccordez le module de graves ou les enceintes surround à la prise secteur. Reportez-vous au guide de démarrage rapide ou à la notice d'utilisation du module Acoustimass® 300 ou des enceintes Virtually Invisible® 300.
2. Sur la télécommande de la barre de son, appuyez sur la touche SoundTouch® .
3. Maintenez enfoncée la touche **7** jusqu'à ce que le voyant de connectivité  de la barre de son clignote en blanc.

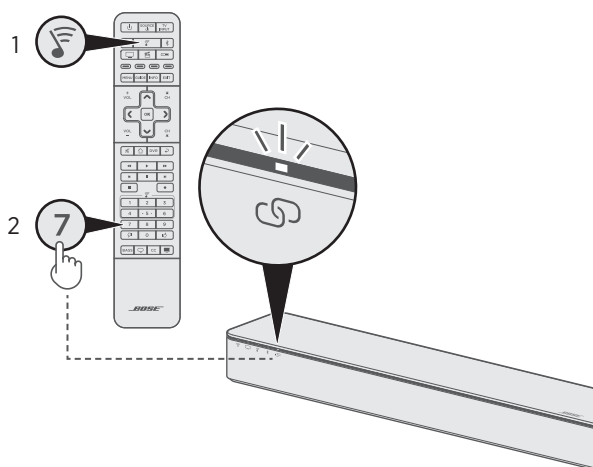

Une fois le jumelage terminé, le module de graves ou les enceintes surround émettent une tonalité et le voyant  de la barre de son s'allume en blanc.

Remarque : si le jumelage entre la barre de son et le module de graves ou les enceintes surround échoue, reportez-vous à la section « Résolution des problèmes », page 48.

Désactivation des haut-parleurs du téléviseur

Pour éviter les sons discordants, désactivez les haut-parleurs de votre téléviseur.

Reportez-vous à la notice d'utilisation de votre téléviseur pour plus d'informations.

Vérification du son

1. Mettez votre téléviseur sous tension.
2. Si vous utilisez un récepteur câble/satellite ou une source auxiliaire :
 - mettez cette source sous tension.
 - si votre source auxiliaire est raccordée à votre téléviseur, sélectionnez l'entrée TV appropriée. Si vous n'avez pas programmé la télécommande de la barre de son, vous devrez peut-être utiliser une autre télécommande.

3. Mettez barre de son sous tension.

Vous devez entendre le son provenant de la barre de son.

4. Appuyez sur la touche  de la télécommande.

Vous ne devez entendre aucun son provenant des haut-parleurs du téléviseur ou de la barre de son.

Remarque : si aucun son ne provient de la barre de son ou des haut-parleurs du téléviseur, reportez-vous à la section « Résolution des problèmes », page 48.

À propos du système d'étalonnage audio ADAPTiQ®

Après avoir installé votre barre de son et jumelé le module de graves ou les enceintes surround, exécutez l'étalonnage audio ADAPTiQ® pour obtenir des performances acoustiques optimales. L'étalonnage audio ADAPTiQ permet de personnaliser le son de la barre de son en fonction de l'acoustique de votre zone d'écoute en prenant cinq mesures audio. Dix minutes dans une pièce calme sont nécessaires à cette opération.

Durant l'étalonnage audio ADAPTiQ, un microphone placé au-dessus du casque ADAPTiQ fourni mesure les caractéristiques sonores de votre pièce pour offrir une qualité sonore optimale.

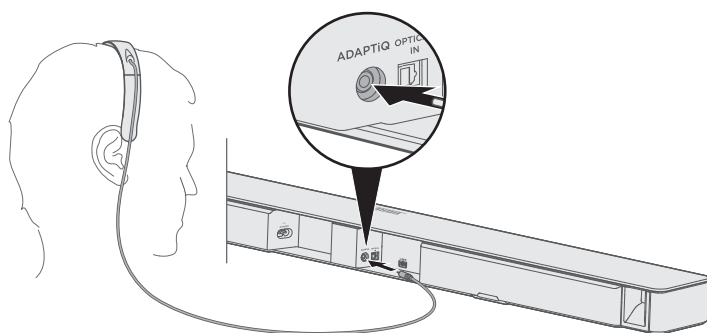

Exécution de l'étalonnage audio ADAPTiQ®

1. Placez le casque ADAPTiQ sur votre tête.
2. Insérez le câble du casque ADAPTiQ dans le connecteur **ADAPTiQ** à l'arrière de la barre de son.





3. Sur la télécommande de la barre de son, appuyez sur la touche SoundTouch® .

FIN DE LA CONFIGURATION DE LA BARRE DE SON

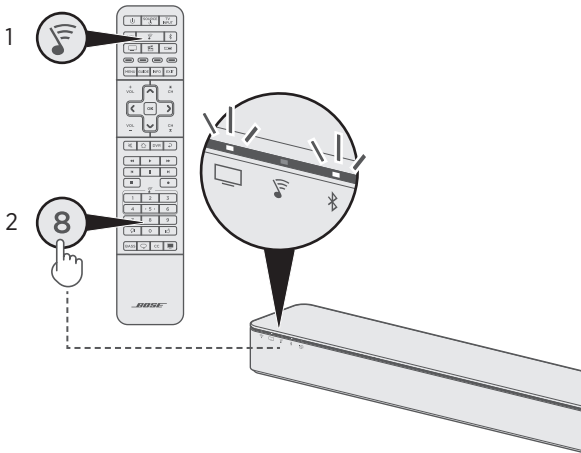
- Appuyez sur la touche **8** jusqu'à ce que le voyant du téléviseur  et le voyant Bluetooth®  de la barre de son clignotent en vert.



L'étalonnage audio ADAPTiQ® commence.

Remarque : si vous n'entendez pas votre langue, appuyez sur les touches  et  du pavé de navigation (reportez-vous à la page 22) pour faire défiler les langues. Pour réinitialiser la langue, appuyez sur la touche **8** pendant 10 secondes.

- Suivez les indications vocales jusqu'à la fin du processus ADAPTiQ.
Si vous entendez un message d'erreur et êtes dans l'impossibilité de terminer l'étalonnage audio ADAPTiQ, reportez-vous à la section « Messages d'erreur lors de l'étalonnage audio ADAPTiQ® », page 52.
- Débranchez le casque ADAPTiQ de la barre de son et rangez-le en lieu sûr.
Si vous jumelez ultérieurement le module de graves ou les enceintes surround en option, déplacez ou installez la barre de son ou déplacez des meubles, répétez le processus d'étalonnage audio ADAPTiQ pour assurer une qualité sonore optimale.

Touches de la télécommande universelle

Utilisez la télécommande universelle pour contrôler les sources connectées au téléviseur ou à la barre de son, régler le volume et les graves, changer de chaîne, utiliser le mode Dialogues, utiliser les fonctions de lecture et activer les fonctions du récepteur câble/satellite.

Mise sous/hors tension de la barre de son et contrôle de la sortie de veille automatique (reportez-vous à la page 33)

Sélection d'une source

Touches de fonction (reportez-vous à la page 33)

Cette touche permet d'afficher la page d'accueil de la télévision sur Internet ou le menu principal de la source

Liste des programmes enregistrés sur l'enregistreur numérique

Pavé numérique. Les touches 1 à 6 peuvent être affectées à des présélections SoundTouch®

Réglage des graves (reportez-vous à la page 32)

Mode Dialogues (reportez-vous à la page 33)

Mise sous/hors tension de la source sélectionnée

Sélection d'une source connectée au téléviseur

Pavé de navigation

Chaîne, chapitre ou piste précédents

Commandes de lecture



Appuyez sur cette touche pour attribuer une mention J'aime/Je n'aime pas à la sélection musicale en cours de lecture (à utiliser avec des services musicaux participatifs)

Mode Têlétexte

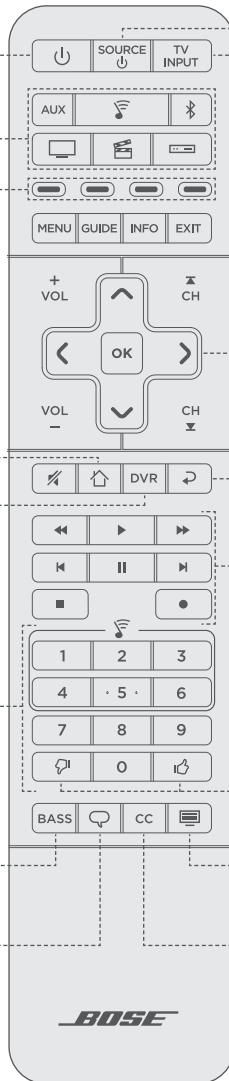
Sous-titres







Programmation de la télécommande universelle

La télécommande universelle dispose de quatre touches de source programmables (, **AUX**,  et ). Vous pouvez programmer ces touches pour commander votre téléviseur, récepteur câble/satellite, DVD ou lecteur de disques Blu-ray Disc™, console de jeux, enregistreur numérique ou autre source auxiliaire en saisissant le code correspond à la marque de votre appareil. Il peut exister plusieurs codes pour votre source. Il est par ailleurs possible que vous deviez exécuter cette procédure plusieurs fois pour identifier le code correct.

Identification du code

1. Mettez votre source sous tension.
2. Localisez le code correspondant à la marque de votre source dans le guide de configuration de la télécommande universelle (fourni).

Saisie du code

1. Maintenez enfoncée la touche de source correspondante sur la télécommande (, **AUX**,  ou ) jusqu'à ce que les six touches de source s'allument, puis relâchez-la. Par exemple, pour programmer votre téléviseur, maintenez enfoncée la touche  jusqu'à ce que les six touches de source s'allument, puis relâchez-la. La touche de source appropriée reste allumée.
2. Sur le pavé numérique, saisissez le code correspondant à la marque de votre source et appuyez sur **vol⁺**.

Test du code

1. Testez les fonctions de base en suivant les instructions pour votre source :
 - **Téléviseur** : appuyez sur les touches de chaînes. Appuyez sur **MENU**. Le menu de réglage apparaît. Appuyez sur la touche **◀** ou **▶** pour parcourir le menu.
 - **Récepteur câble/satellite** : appuyez sur la touche **GUIDE**. Le guide de programmation apparaît. Appuyez sur la touche **◀** ou **▶** pour parcourir le menu.
 - **Lecteur de DVD ou de disques Blu-ray Disc™** : appuyez sur la touche **GUIDE**. Le menu de réglage apparaît. Appuyez sur la touche **◀** ou **▶** pour parcourir le menu.
 - **Console de jeux** : appuyez sur les touches **◀** et **▶** pour parcourir le menu.
2. En fonction de la réponse de votre source aux fonctions de base :
 - **La télécommande répond correctement** : appuyez sur **EXIT** pour quitter la programmation et enregistrer vos paramètres.
 - **La télécommande ne répond pas ou ne répond pas correctement** :
 - **Si la touche de votre source est allumée** : appuyez sur **vol⁺** pour passer au code suivant. Répétez les étapes 1 et 2 de la section « Test du code ». Il est possible que vous deviez répéter cette procédure 30 fois ou plus. Si les six touches clignotent à trois reprises, vous avez saisi tour à tour tous les codes de votre source.

- **Si la touche de votre source est éteinte** : votre télécommande a quitté le mode de programmation. Répétez les étapes 1 et 2 de la section « Saisie du code » et les étapes 1 et 2 de la section « Test du code ».

Remarque : il est possible que votre source ne soit pas compatible avec les télécommandes universelles ou ne prenne pas en charge les signaux à infrarouge. Reportez-vous à la notice d'utilisation de votre source pour plus d'informations.



Personnalisation de la touche d'alimentation

Il est possible de modifier la fonction de la touche d'alimentation  de la télécommande afin d'allumer ou d'éteindre simultanément votre barre de son, votre téléviseur et une autre source.

1. Programmez la télécommande en vue de contrôler le téléviseur et votre source (reportez-vous à la page 23).
2. Maintenez enfoncées la touche  et la touche de source appropriée pendant 10 secondes jusqu'à ce que les touches clignotent trois fois.

Resynchronisation de votre source et du téléviseur

Si vous avez modifié la fonction de la touche d'alimentation, il est possible que votre source et votre téléviseur soient désynchronisés et ne s'allument plus ou ne s'éteignent plus simultanément. Procédez comme suit pour resynchroniser le système.

1. Appuyez sur la touche de source de la source désynchronisée.
2. Appuyez sur la touche ^{SOURCE} pour allumer ou éteindre la source.
3. Appuyez sur la touche .

Vos sources doivent alors se mettre sous/hors tension simultanément.

Programmation d'une télécommande d'une autre marque que Bose

Vous pouvez programmer une télécommande d'une autre marque que Bose, notamment la télécommande de votre récepteur câble/satellite, en vue de contrôler la barre de son. Reportez-vous à la notice d'utilisation de la télécommande en question ou au site Internet de votre récepteur câble/satellite pour obtenir plus d'informations.

Une fois programmée, cette télécommande doit pouvoir contrôler les fonctions de base (mise sous/hors tension, volume, etc.).

Remarque : la télécommande d'une autre marque doit être en mesure d'envoyer des signaux infrarouge pour contrôler la barre de son.

L'application SoundTouch® permet de configurer et de contrôler SoundTouch® à partir de votre smartphone, tablette ou ordinateur. Cette application peut donc transformer votre ordinateur, smartphone ou tablette en une télécommande pour la barre de son.

Elle permet en effet de gérer la configuration de votre système SoundTouch®, d'ajouter des services musicaux, d'explorer des stations de radio Internet locales et mondiales, de définir et modifier des présélections, et de diffuser de la musique. De nouvelles fonctionnalités sont ajoutées périodiquement.

Ajout de la barre de son à votre réseau Wi-Fi®

Après avoir branché la barre de son à la prise secteur, téléchargez et installez l'application SoundTouch® sur un smartphone ou une tablette connecté(e) à ce réseau. Si vous ne possédez pas de smartphone ni de tablette, utilisez un ordinateur connecté au réseau (reportez-vous à la page 46).

L'application vous guidera durant toute la configuration de la barre de son sur le réseau.

Remarque : si vous avez déjà configuré SoundTouch® pour un autre système, reportez-vous à la section « Ajout de la barre de son à un compte SoundTouch® existant », page 27.

Téléchargement et installation de l'application SoundTouch®

Sur votre smartphone ou tablette, téléchargez l'application de contrôle Bose SoundTouch®.



Bose® SoundTouch® controller app

- **Pour un smartphone Apple** : téléchargez l'application depuis l'App Store
- **Pour un smartphone Android™** : téléchargez l'application depuis Google Play™ Store
- **Pour un Amazon Kindle Fire** : téléchargez l'application via l'Appstore Amazon pour Android



Pour savoir comment utiliser un ordinateur pour la configuration, reportez-vous à la section « Configuration de votre barre de son à l'aide d'un ordinateur », page 46.

Connexion de la barre de son à votre réseau Wi-Fi®

Après avoir téléchargé et installé l'application, connectez la barre de son à votre réseau :

1. Sur votre smartphone ou tablette, sélectionnez l'icône SoundTouch®  pour ouvrir l'application.
2. Suivez les instructions de l'application pour terminer l'installation, notamment la création d'un compte SoundTouch®, l'ajout de votre bibliothèque musicale et l'inscription aux services musicaux.

Ajout de la barre de son à un compte SoundTouch® existant

si vous avez déjà configuré le système SoundTouch® sur un autre système, il n'est pas nécessaire de télécharger à nouveau l'application SoundTouch®.

1. Sur votre smartphone ou tablette, sélectionnez l'icône SoundTouch®  pour ouvrir l'application.
2. Sélectionnez **EXPLORER > PARAMÈTRES > Ajouter ou reconnecter un système**.
L'application vous guidera durant toute la configuration.

Connexion de la barre de son à un nouveau réseau

Si les informations de votre réseau changent, ajoutez la barre de son à votre nouveau réseau. Vous pouvez effectuer cette opération en plaçant la barre de son en mode de configuration.

1. Sur votre smartphone ou tablette, sélectionnez l'icône SoundTouch®  pour ouvrir l'application.
2. Sélectionnez **EXPLORER > PARAMÈTRES > Paramètres du système** et sélectionnez la barre de son.
3. Sélectionnez **CONNECTER LE SYSTÈME**.
L'application vous guidera durant toute la configuration.

Après avoir configuré l'application SoundTouch™, vous êtes prêt à explorer la musique diffusée en streaming et à personnaliser vos présélections.

Principe de fonctionnement des présélections

Vous pouvez définir six présélections qui vous permettront d'accéder directement à un service de diffusion en continu, une station radio Internet, une liste de lecture, un artiste, un album ou un morceau de votre bibliothèque musicale. Votre musique est accessible à tout moment, d'un simple appui sur une touche de la télécommande.

Conseil : vous pouvez également accéder à vos présélections à l'aide de l'application SoundTouch® sur votre smartphone, votre tablette ou votre ordinateur.

Points importants

- Il est possible de définir des présélections depuis l'application ou la télécommande.
- Si la source d'une présélection est votre bibliothèque musicale, l'ordinateur sur lequel elle est enregistrée doit être sous tension et connecté au même réseau que la barre de son.
- Vous ne pouvez pas définir les présélections sur un flux *Bluetooth*®.

Définition d'une présélection

1. Diffusez de la musique sur la barre de son à l'aide de l'application.
2. Sur la télécommande de la barre de son, appuyez sur la touche SoundTouch®.
3. Lors de la lecture, maintenez enfoncée une touche de présélection (1 à 6) sur la télécommande jusqu'à ce que la barre de son émette une tonalité.

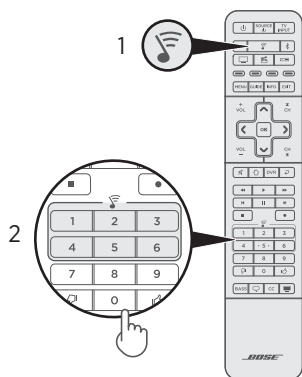



Remarque : pour plus d'informations sur l'utilisation de l'application SoundTouch® pour définir et modifier vos présélections, reportez-vous aux rubriques d'aide de l'application.

Écoute d'une présélection

Après avoir personnalisé vos présélections à l'aide de l'application, appuyez sur une touche de présélection de la télécommande pour l'activer.

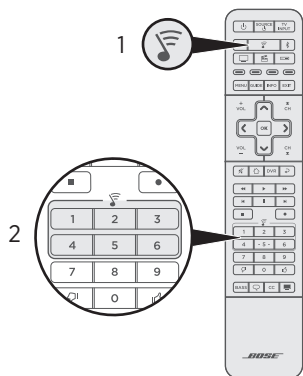
1. Sur la télécommande de la barre de son, appuyez sur la touche SoundTouch® .
2. Appuyez sur une touche de présélection (1 à 6) de la télécommande pour l'activer.



Remarque : si aucun son n'est diffusé et que le voyant SoundTouch®  sur la barre de son clignote deux fois en orange, reportez-vous à la section « Définition d'une présélection », page 28.

Pour obtenir de l'aide

 global.bose.com/Support/ST300

Cette page Web permet d'accéder au centre d'assistance, qui contient des notices d'utilisation, des articles, des conseils, des didacticiels, une vidéothèque et la communauté de propriétaires où vous pouvez publier des questions et des réponses.

Rubriques d'aide de l'application

Les rubriques d'aide de l'application contiennent des articles concernant l'utilisation de SoundTouch®.

1. Sur votre appareil mobile, sélectionnez l'icône SoundTouch®  pour ouvrir l'application.
2. Sélectionnez **EXPLORER > AIDE**.

Contrôle de la barre de son à partir d'un autre smartphone ou d'une autre tablette





Après avoir configuré la barre de son sur votre réseau Wi-Fi®, vous pouvez la contrôler à partir d'une smartphone ou d'une tablette connectés au même réseau.

1. Connectez l'appareil mobile et la barre de son au même réseau.
2. Sur l'appareil mobile, téléchargez et installez l'application SoundTouch® (reportez-vous à la page 26).

Sélection d'une source



Vous pouvez changer de source en sélectionnant différentes entrées sur votre téléviseur à l'aide de la télécommande. Pour plus d'informations sur la connexion d'un appareil jumelé via *Bluetooth*[®], reportez-vous à la page 37.

Remarques :

- Avant de commencer, vérifiez que vous avez correctement programmé la télécommande pour contrôler vos sources (reportez-vous à la page 23).
 - L'utilisation de la touche , **AUX**,  ou  de la télécommande ne permet pas de changer de source. Ces touches permettent de mettre la barre de son sous tension et de changer le mode de la télécommande afin que vous puissiez commander les fonctions de votre source.
1. Appuyez sur la touche de la source à contrôler.
La touche de la source s'allume.
 2. Appuyez sur la touche  **SOURCE**.
La source s'allume.
 3. Si la source est raccordée à votre téléviseur, appuyez sur  **TV INPUT** et sélectionnez l'entrée correcte sur votre téléviseur.

Réglage du volume

Sur la télécommande :





- Appuyez sur  **vol** pour augmenter le volume.
- Appuyez sur  **vol** pour baisser le volume.
- Touche  : coupure ou restauration du son.

Paramétrage des graves

Il est possible d'ajuster le réglage des graves de la barre de son à l'aide de l'application SoundTouch® ou de la télécommande. Pour plus d'informations sur l'application SoundTouch®, reportez-vous à la page 25.

1. Sur la télécommande, appuyez sur la touche **BASS**.

Les voyants de la barre de son clignotent pour indiquer le réglage des graves actuel, comme indiqué ci-dessous.

Réglage des graves	Activité du voyant
+2	
+1	
0 (default)	
-1	
-2	



2. Sur la télécommande :

- Appuyez sur la touche **+** pour augmenter le niveau de basses.
- Appuyez sur la touche **-** pour réduire le niveau de basses.

3. Appuyez sur la touche **BASS**. La barre de son enregistre vos paramètres.

Remarque : pour optimiser la qualité du son des programmes parlés, tels que les journaux ou les débats télévisés, reportez-vous à la section « Mode Dialogues », page 33.

Réinitialisation du réglage des graves

Maintenez enfoncée la touche **BASS** de la télécommande jusqu'à ce que le voyant du téléviseur  et le voyant SoundTouch®  de la barre de son clignotent deux fois.

Le réglage des graves est réinitialisé avec ses valeurs par défaut.

Touches de fonction

Les touches rouge, verte, jaune et bleue de la télécommande correspondent aux touches de fonction à codage couleur de votre récepteur câble/satellite ou aux fonctions de télétexte.

- **Fonctions du récepteur câble/satellite** : reportez-vous à la notice d'utilisation du récepteur câble/satellite.
- **Fonctions de télétexte** : numéros de page, titres ou raccourcis d'un écran de télétexte.

Mode Dialogues

Le mode Dialogues permet d'améliorer la clarté des dialogues et des voix dans les films, séries télévisées et podcasts en réglant la balance tonale du système.

Appuyez sur la touche du mode Dialogues () de la télécommande pour basculer entre le mode Dialogues et vos paramètres audio par défaut.

Le voyant d'état de la source actuellement sélectionnée s'allume en vert lorsque le mode Dialogues est activé (reportez-vous à la page 39).

Remarque : la mise hors tension de la barre de son désactive le mode Dialogues.

Sortie de veille automatique

Vous pouvez configurer la barre de son pour qu'elle quitte le mode veille dès la réception d'un signal sonore. Cette fonction est utile lors de la connexion d'un téléviseur à l'aide d'un câble optique, car la plupart des connexions HDMI™ ARC activent cette fonction par défaut.

Pour commuter le mode de sortie de veille automatique et les réglages d'alimentation par défaut, maintenez enfoncée la touche  de la télécommande jusqu'à ce que la barre de son émette une tonalité.

La technologie sans fil *Bluetooth*® vous permet d'écouter de la musique sur des appareils mobiles, tels que smartphones, tablettes et ordinateurs portables. Avant de pouvoir diffuser la musique enregistrée sur un appareil mobile, vous devez jumeler cet appareil à la barre de son.

Sélection de la méthode de jumelage

Vous pouvez jumeler votre appareil mobile à la barre de son à l'aide de la technologie sans fil *Bluetooth* ou Near Field Communication (NFC).



Que signifie NFC ?

NFC utilise la technologie *Bluetooth* pour établir une communication sans fil entre deux appareils en les mettant en contact l'un l'autre. Reportez-vous à la notice d'utilisation de votre appareil mobile pour savoir si votre modèle prend en charge NFC.

Si votre appareil mobile ne prend pas en charge le jumelage <i>Bluetooth</i> via NFC ou si vous n'en êtes pas sûr :	Suivez les instructions de la section « Jumelage de votre appareil mobile », page 35.
Si votre appareil mobile prend en charge le jumelage <i>Bluetooth</i> via NFC :	Suivez les instructions de la section « Jumelage de votre appareil mobile via la technologie NFC », page 36.

Remarque : si votre appareil prend en charge le jumelage *Bluetooth* via NFC, vous pouvez utiliser la méthode de votre choix.

Jumelage de votre appareil mobile

1. Sur la télécommande, maintenez enfoncée la touche *Bluetooth*®  jusqu'à ce que le voyant *Bluetooth*  de la barre de son clignote en bleu.

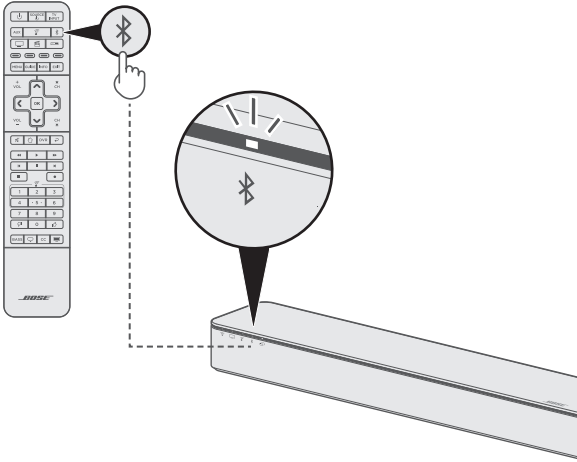

2. Sur votre appareil mobile, activez la fonction *Bluetooth*.

Conseil : la fonction *Bluetooth* se trouve généralement dans le menu Réglages.

3. Sélectionnez votre système SoundTouch® 300 dans la liste des périphériques.

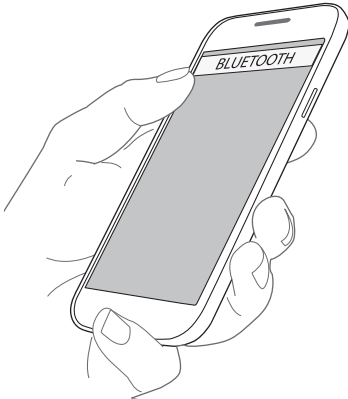

Une fois le jumelage terminé, le voyant  s'allume en blanc sur la barre de son, la barre de son émet une tonalité et le nom du système apparaît connecté dans la liste des périphériques.

Jumelage de votre appareil mobile via la technologie NFC

1. Mettez sous tension la barre de son, déverrouillez le périphérique mobile et activez les fonctions *Bluetooth*® et NFC. Reportez-vous à la notice d'utilisation de votre appareil mobile pour en savoir plus sur ces fonctions.
2. Mettez en contact le point tactile NFC de votre périphérique mobile avec la partie supérieure de la barre de son derrière le logo Bose®.

Il est possible que votre périphérique mobile vous demande d'accepter le jumelage.

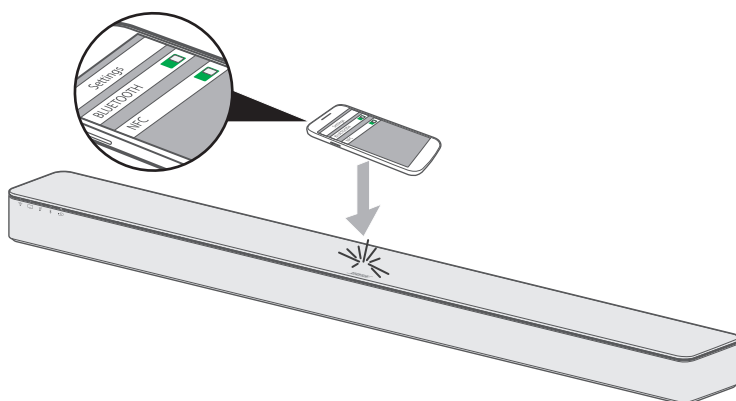

Une fois le jumelage terminé, le voyant *Bluetooth*  de la barre de son s'allume en blanc et la barre de son émet une tonalité.

Connexion à un appareil jumelé

Vous pouvez écouter la musique enregistrée sur un appareil mobile sur votre barre de son.

Remarque : si la liste de périphériques contient plusieurs appareils mobiles, la connexion de l'appareil jumelé peut prendre une minute ou deux. Le voyant *Bluetooth*® de la barre de son indique l'état de connexion (reportez-vous à la page 39).

1. Sur la télécommande, appuyez sur la touche *Bluetooth* ⌘.

La barre de son se connecte au dernier appareil mobile ayant diffusé de la musique sur celle-ci.

2. Lancez la lecture sur l'appareil mobile.

Si vous ne pouvez pas écouter la musique enregistrée sur un appareil jumelé

Il est possible que la connexion entre la barre de son et l'appareil mobile ait été perdue. Vérifiez l'état du voyant *Bluetooth* de la barre de son. Si l'appareil jumelé est hors de portée de la barre de son, rapprochez-le.

Déconnexion d'un appareil mobile

- Désactivez la fonction *Bluetooth* de votre appareil mobile.
- Si votre appareil mobile prend en charge la fonction NFC, placez le point tactile NFC de votre appareil mobile contre la partie supérieure de la barre de son, derrière le logo Bose®.

Reconnexion d'un appareil mobile

- Une fois sous tension, la barre de son tente de se reconnecter à l'appareil mobile dernièrement connecté.
Remarque : cet appareil mobile doit se trouver dans le champ de portée de la barre de son et être sous tension.
- Si votre appareil mobile prend en charge la fonction NFC, placez le point tactile NFC de votre appareil mobile contre la partie supérieure de la barre de son, derrière le logo Bose®.

Effacement de la liste de jumelage de la barre de son

Vous pouvez mémoriser jusqu'à huit appareils mobiles jumelés dans la liste de jumelage de la barre de son.

1. Maintenez enfoncée la touche *Bluetooth*  de la télécommande jusqu'à ce que le voyant *Bluetooth*  de la barre de son clignote deux fois en blanc. La barre de son émet une tonalité.
2. Supprimez votre barre de son SoundTouch® 300 de la liste *Bluetooth* de votre appareil mobile.

Tous les appareils mobiles sont effacés de la liste et la barre de son est prête à jumeler un nouvel appareil mobile.

Voyants d'état du système

La façade de la barre de son comporte des voyants qui indiquent l'état du système.

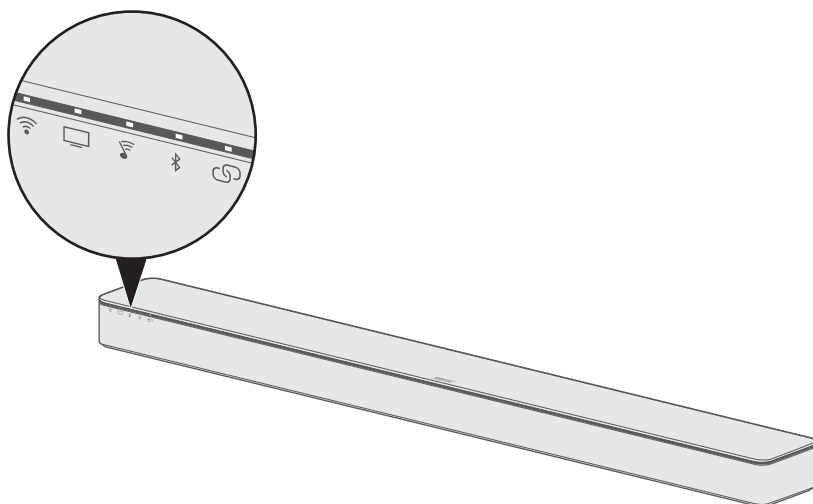





Voyant Wi-Fi®

Ce voyant indique l'état de la connexion Wi-Fi® du système.

Activité du voyant	État du système
Blanc clignotant	Connexion au réseau Wi-Fi en cours
Blanc fixe (faible)	En mode économie d'énergie et connecté au réseau Wi-Fi
Blanc fixe (lumineux)	Système sous tension et connecté au réseau Wi-Fi
Orange	Système en mode de configuration

Voyant TV

Ce voyant indique l'état de connexion de la source TV et de toutes les sources connectées à votre téléviseur ou à la barre de son.

Activité du voyant	État du système
Blanc	La source TV, AUX ,  ou  est actuellement sélectionnée.
Vert fixe	La source TV, AUX ,  ou  est actuellement sélectionnée et le mode Dialogues est activé.

Voyant SoundTouch®

Activité du voyant	État du système
Blanc clignotant	Connexion en cours à une source SoundTouch®
Blanc fixe	Le système lit une source SoundTouch®
Orange fixe	<ul style="list-style-type: none"> • Station ou bibliothèque introuvable • Compte non valide • Erreur générale • Station ou service indisponible
Double clignotement en orange	<ul style="list-style-type: none"> • Cette présélection est vide • Limite de saut atteinte
Vert fixe	La source SoundTouch® est actuellement sélectionnée et le mode Dialogues est activé.

Voyant Bluetooth®

Ce voyant indique l'état de connexion des appareils mobiles jumelés via *Bluetooth*®.

Activité du voyant	État du système
Bleu clignotant	Prête à être connectée
Blanc clignotant	Connexion en cours
Double clignotement en blanc	Liste de jumelage effacée
Blanc fixe	Connecté
Vert fixe	Connexion établie et mode Dialogues activé





Voyant de connectivité

Ce voyant indique l'état de connexion entre la barre de son et le module de graves sans fil Acoustimass® 300 ou les enceintes surround sans fil Virtually Invisible® 300 en option.

Activité du voyant	État du système
Blanc clignotant	Connexion en cours
Blanc fixe	Connexion établie au module de graves ou aux enceintes surround, ou aux deux composants
Orange fixe	Déconnexion du module de graves ou des enceintes surround, ou des deux composants
Orange clignotant	Les deux enceintes surround sont réglées sur le même canal, par exemple L (gauche) ou R (droit)

Mise à jour logicielle du système

L'application SoundTouch® vous informe des mises à jour logicielles de la barre de son. Vous pouvez mettre à jour le logiciel système à l'aide de l'application ou de la télécommande.

1. Sur la télécommande de la barre de son, appuyez sur la touche SoundTouch® .
2. Maintenez enfoncée la touche de sous-titrage **CC** jusqu'à ce que le voyant Wi-Fi® , le voyant TV , le voyant SoundTouch®  et le voyant *Bluetooth*®  de la barre de son clignotent en blanc.

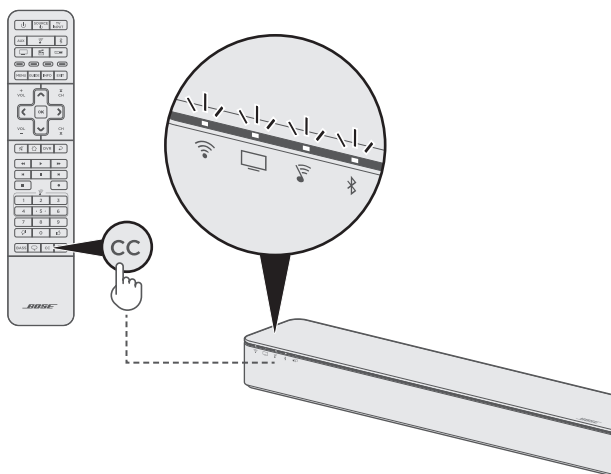





La barre de son redémarre une fois la mise à jour terminée.

Remarque : cette mise à jour peut durer plusieurs minutes.

Désactivation de la fonctionnalité Wi-Fi®

La désactivation du réseau Wi-Fi® désactive également la fonction *Bluetooth*®.



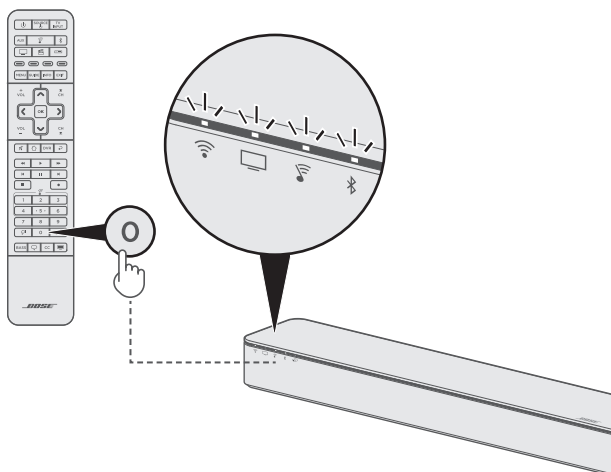

1. Sur la télécommande de la barre de son, appuyez sur la touche SoundTouch® .
2. Maintenez enfoncée la touche **O** jusqu'à ce que le voyant Wi-Fi® , le voyant TV , le voyant SoundTouch®  et le voyant *Bluetooth*®  de la barre de son clignotent en blanc.



Une fois la fonctionnalité Wi-Fi désactivée, le voyant  s'éteint sur la barre de son.







Réactivation de la fonctionnalité Wi-Fi®

La réactivation du réseau Wi-Fi® réactive également la fonction *Bluetooth*®.

1. Sur la télécommande de la barre de son, appuyez sur la touche SoundTouch® .
2. Appuyez sur la touche **O** jusqu'à ce que les voyants , ,  et  clignotent en blanc sur la barre de son.

Réinitialisation de la barre de son

Une réinitialisation efface tous les réglages de source et de volume, ainsi que les paramètres réseau et les réglages d'étalonnage audio ADAPTiQ® de la barre de son, qui retrouve alors sa configuration d'origine.

1. Sur la télécommande de la barre de son, appuyez sur la touche SoundTouch® .
2. Maintenez enfoncée la touche de télétexte  pendant 10 secondes jusqu'à ce que le voyant Wi-Fi , le voyant TV , le voyant SoundTouch®  et le voyant Bluetooth®  de la barre de son clignotent en blanc.

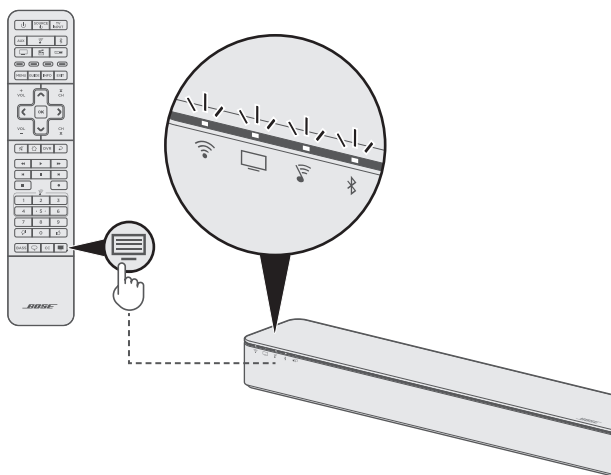

La barre de son redémarre et le voyant  s'allume en orange (mode de configuration) une fois la réinitialisation terminée.

3. Pour rétablir les paramètres réseau et audio de la barre de son :
 - Lancez l'application SoundTouch® sur votre smartphone ou tablette, et ajoutez le système à votre réseau (reportez-vous à la page 25).
 - Exécutez l'étalonnage audio ADAPTiQ (reportez-vous à la page 20).

Méthodes de configuration alternatives

Il est possible que vous deviez utiliser une méthode de configuration alternative pour résoudre les problèmes suivants :

Symptôme	Solution
Aucune entrée HDMI™ disponible sur votre téléviseur pour raccorder vos sources	Suivez les instructions de la section « Raccordement d'une source à la barre de son », page 44
Absence de son ou son de mauvaise qualité provenant d'une source connectée au téléviseur	Suivez les instructions de la section « Lecture audio directement à partir d'une source raccordée à la barre de son », page 45
Impossible d'installer l'application SoundTouch® sur un smartphone ou une tablette	Suivez les instructions de la section « Configuration de votre barre de son à l'aide d'un ordinateur », page 46

Raccordement d'une source à la barre de son

Certains téléviseurs disposent de trop peu d'entrées HDMI pour toutes vos sources.

Si la barre de son est raccordée à la prise HDMI ARC du téléviseur, vous pouvez résoudre ce problème en connectant une source à la prise HDMI IN de la barre de son à l'aide d'un deuxième câble HDMI (non fourni).

Remarque : vérifiez que la barre de son est raccordée à la prise HDMI ARC du téléviseur avant de connecter une source à la barre de son. Si la barre de son est raccordée uniquement à la prise optique du téléviseur, la lecture vidéo est impossible sur la source.

1. Branchez l'une des extrémités du câble HDMI sur le connecteur **HDMI (OUT)** de votre source.
2. Insérez l'autre extrémité du câble HDMI dans le connecteur **HDMI IN** à l'arrière de la barre de son.

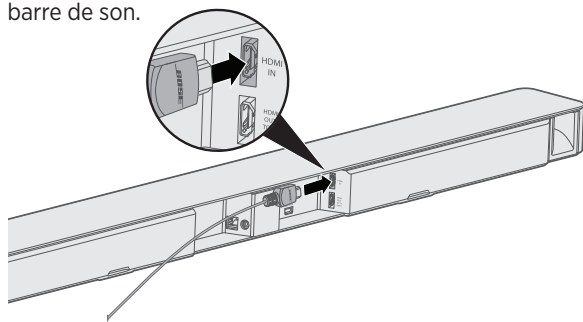

3. Programmez la télécommande universelle en vue de contrôler votre source (reportez-vous à la page 23).
4. Sélectionnez votre source à l'aide de la télécommande (reportez-vous à la page 31).

Remarque : vous devez sélectionner l'entrée du téléviseur à laquelle la barre de son est raccordée.

Lecture audio directement à partir d'une source raccordée à la barre de son

Certains téléviseurs ne diffusent pas le son des sources raccordées à la barre de son. D'autres réduisent la qualité du son des sources raccordées avant de le diffuser sur la barre de son.

Cela peut entraîner une perte complète de son ou un son de mauvaise qualité provenant d'une source connectée au téléviseur.

Pour résoudre ces problèmes, vous pouvez raccorder la source à la prise HDMI IN de la barre de son et sélectionner les réglages appropriés dans l'application SoundTouch® pour lire le son surround directement via la source.

1. Raccordez une source à la barre de son (reportez-vous à la section « Raccordement d'une source à la barre de son », page 44).
2. Sélectionnez les réglages système appropriés dans l'application SoundTouch® pour lire le son surround directement à partir de la source. Pour plus d'informations, consultez la page global.Bose.com/Support/ST300

Configuration de votre barre de son à l'aide d'un ordinateur

Vous pouvez configurer votre barre de son avec un ordinateur plutôt qu'avec un smartphone ou une tablette.

Avant de commencer

- Placez la barre de son à proximité de votre ordinateur.
- Assurez-vous que votre ordinateur est connecté à votre réseau Wi-Fi®.
- Procurez-vous un câble USB A à Micro-USB B (non fourni).

Remarques :

- Un câble USB A à Micro-USB B est normalement utilisé pour charger les appareils mobiles. Vous pouvez également acheter cette pièce dans un magasin d'électronique grand public.
- Le connecteur USB à l'arrière de la barre de son est réservé à la configuration via un ordinateur. Le connecteur USB n'est pas conçu pour charger des smartphones, tablettes ou appareils similaires, ni la barre de son elle-même.

Configuration de l'ordinateur

Lors de la configuration, l'application vous invite à raccorder provisoirement le câble USB de l'ordinateur à la barre de son. Ne connectez pas le câble USB avant d'en avoir reçu l'instruction par l'application.

1. Branchez le cordon secteur à une prise électrique.
2. Ouvrez un navigateur Web sur votre ordinateur et accédez à la page :

global.bose.com/Support/ST300

Conseil : utilisez l'ordinateur sur lequel votre bibliothèque musicale est enregistrée.

3. Téléchargez et exécutez l'application SoundTouch®.
L'application vous guidera durant toute la configuration.
4. Une fois la configuration terminée, débranchez le câble USB de votre ordinateur et de votre barre de son. Placez la barre de son à son emplacement définitif.

Nettoyage



Veillez à ne renverser aucun liquide sur le système ou dans les ouvertures.

- Vous pouvez nettoyer la surface du système avec le tissu de nettoyage fourni ou un chiffon doux et sec.
- N'utilisez pas d'aérosols à proximité du système.
- N'utilisez pas de solvants, de produits chimiques, ni de liquides de nettoyage contenant de l'alcool, de l'ammoniac ou des substances abrasives.
- Veillez à ce qu'aucun objet ne pénètre dans les ouvertures.

Service client

Pour obtenir de l'aide supplémentaire sur l'utilisation du système :

- Consultez la page global.Bose.com/Support/ST300.
- Contactez le service client de Bose. Consultez la liste d'adresses fournie dans le carton d'emballage.

Garantie limitée

Votre système est couvert par une garantie limitée. Les conditions détaillées de la garantie limitée sont notées sur la carte d'enregistrement qui accompagne votre système. Consultez la carte pour toutes instructions sur l'enregistrement. En cas d'oubli, les droits que vous confère cette garantie limitée ne s'en trouveront pas affectés.

Les informations de garantie qui accompagnent ce produit ne s'appliquent ni en Australie ni en Nouvelle-Zélande. Consultez notre site Web www.Bose.com.au/warranty ou www.Bose.co.nz/warranty pour plus d'informations sur les conditions de garantie en Australie et Nouvelle-Zélande.

Caractéristiques techniques

Alimentation électrique : 100-240 V \sim 50/60 Hz, 65 W

RÉSOLUTION DES PROBLÈMES

En cas de problèmes avec votre barre de son :

- Raccordez la barre de son et le module de graves ou les enceintes surround en option à la prise secteur.
- Vérifiez la bonne fixation de tous les câbles.
- Vérifiez les voyants d'état du système (reportez-vous à la page 39).
- Éloignez la barre de son et le module de graves ou les enceintes surround en option de toute source d'interférences (routeurs sans fil, téléphones sans fil, téléviseurs, micro-ondes, etc.).
- Placez la barre de son dans le champ de portée de votre routeur sans fil ou de l'appareil mobile recommandé pour un fonctionnement correct.
- Placez la barre de son en suivant les conseils de la page 11.

Si vous ne parvenez pas à résoudre votre problème, consultez le tableau ci-dessous pour identifier les symptômes et trouver des solutions aux problèmes courants. Si vous ne parvenez toujours pas à résoudre le problème, contactez le service client de Bose.

Solutions aux problèmes courants

Le tableau suivant présente les symptômes et les solutions possibles aux problèmes courants.

Symptôme	Solution
Aucune prise HDMI™ ARC ou prise optique sur votre téléviseur	<ul style="list-style-type: none">• Raccordez le téléviseur à l'aide d'un convertisseur audio et d'un câble audio, par exemple un câble coaxial de 3,5 mm ou un câble stéréo analogique (non fourni). Le type de convertisseur et de câble dont vous avez besoin dépend des prises de sortie audio disponibles sur votre téléviseur.
Absence d'alimentation	<ul style="list-style-type: none">• Débranchez les cordons d'alimentation du module de graves ou des enceintes surround en option, attendez 15 secondes et rebranchez-les fermement à la prise secteur.• Utilisez la télécommande pour mettre la barre de son sous tension (reportez-vous à la page 17).
La télécommande fonctionne mal ou pas du tout.	<ul style="list-style-type: none">• Dirigez la télécommande vers la barre de son en vérifiant qu'aucun objet n'obstrue les signaux.• Faites correspondre les symboles + et - des piles avec les repères + et - situés à l'intérieur du compartiment (voir la page 17).• Remplacez les piles (reportez-vous à la page 17).• Appuyez sur la touche de volume de la télécommande afin de déterminer si la touche de source correcte clignote.• Si vous avez programmé la télécommande pour qu'elle contrôle votre source :<ul style="list-style-type: none">– Dirigez la télécommande vers la source appropriée.– Vérifiez que vous avez saisi le code correspondant à la marque de votre source.– Programmez la télécommande avec un autre code (reportez-vous à la page 23).

Symptôme	Solution
Il est impossible de jumeler la barre de son au module de graves sans fil Acoustimass® 300 ou aux enceintes surround sans fil Virtually Invisible® 300	<ul style="list-style-type: none"> • Débranchez les cordons d'alimentation de la barre de son, du module de graves et des enceintes surround, attendez 15 secondes et rebranchez-les fermement à la prise secteur. • Répétez le processus de jumelage (reportez-vous à la page 18). • Raccordez le module de graves à la barre de son à l'aide d'un câble stéréo de 3,5 mm (reportez-vous à la notice d'utilisation en ligne du module Acoustimass® 300). Si vous ne disposez pas d'un câble stéréo de 3,5 mm (couramment utilisé pour les écouteurs et les appareils mobiles), contactez le service à la clientèle de Bose® pour obtenir cette pièce. Consultez la liste d'adresses incluse dans le carton d'emballage. Vous pouvez également acheter cette pièce dans un magasin d'électronique grand public.
Absence de son ou son intermittent	<ul style="list-style-type: none"> • Restaurez le son de la barre de son. • Augmentez le volume. • Débranchez les cordons d'alimentation du module de graves ou des enceintes surround en option, attendez 15 secondes et rebranchez-les fermement à la prise secteur. • Vérifiez que le câble HDMI™ de la barre de son est correctement inséré dans une prise de votre téléviseur portant la mention ARC ou Audio Return Channel. Si votre téléviseur n'est pas doté d'une prise HDMI ARC, raccordez-le à la barre de son à l'aide d'un câble optique (reportez-vous à la page 15). • Insérez le câble optique dans une prise de votre téléviseur portant la mention Output ou OUT (et non Input ou IN). • Si votre source est raccordée à votre téléviseur : <ul style="list-style-type: none"> – Sélectionnez l'entrée correcte du téléviseur (reportez-vous à la page 31). – Assurez-vous que votre téléviseur peut reproduire le son des sources connectées et que la sortie audio est activée (reportez-vous à la notice d'utilisation de votre téléviseur). – Raccordez votre source à la barre de son et sélectionnez les réglages appropriés dans l'application SoundTouch® pour lire le son surround directement à partir de la source (reportez-vous à la page 45).
Son provenant des haut-parleurs du téléviseur	<ul style="list-style-type: none"> • Vérifiez que le câble HDMI de la barre de son est correctement inséré dans une prise de votre téléviseur portant la mention ARC ou Audio Return Channel. Si votre téléviseur n'est pas doté d'une prise HDMI ARC, raccordez-le à la barre de son à l'aide d'un câble optique (reportez-vous à la page 15). • Désactivez les haut-parleurs de votre téléviseur (reportez-vous à la notice d'utilisation du téléviseur). • Baissez au maximum le volume du téléviseur.

RÉSOLUTION DES PROBLÈMES

Symptôme	Solution
Son distordu ou de mauvaise qualité	<ul style="list-style-type: none"> • Si possible, essayez avec différentes sources. • Retirez tous les films protecteurs du module de graves ou des enceintes surround en option. • Exécutez l'étalonnage audio ADAPTiQ® (reportez-vous à la page 20). • Vérifiez que votre téléviseur peut diffuser du son surround (reportez-vous à la notice d'utilisation de votre téléviseur). Si ce n'est pas le cas, raccordez votre source à la barre de son et sélectionnez les réglages appropriés dans l'application SoundTouch® pour lire le son surround directement à partir de la source (reportez-vous à la page 45).
Graves trop puissants ou trop faibles	<ul style="list-style-type: none"> • Ajustez le réglage des graves de la barre de son (reportez-vous à la page 32). • Exécutez l'étalonnage audio ADAPTiQ® (reportez-vous à la page 20).
Aucune entrée HDMI™ disponible sur votre téléviseur pour raccorder vos sources	<ul style="list-style-type: none"> • Si la barre de son est raccordée à la prise HDMI ARC du téléviseur, connectez une source à la barre de son (reportez-vous à la page 44).
Absence d'image d'une source raccordée à la prise HDMI IN de la barre de son	<ul style="list-style-type: none"> • Sélectionnez l'entrée du téléviseur à laquelle est raccordée la barre de son (reportez-vous à la page 31). • Vérifiez que le câble HDMI de la barre de son est correctement inséré dans une prise de votre téléviseur portant la mention ARC ou Audio Return Channel. Ne raccordez pas une source à la prise HDMI IN de la barre de son lorsque vous connectez votre téléviseur à l'aide du câble optique. • Débranchez les cordons d'alimentation de la barre de son, attendez 15 secondes et rebranchez-les fermement à la prise secteur.
Impossible de configurer le réseau	<ul style="list-style-type: none"> • Sélectionnez le nom de réseau correct et saisissez le mot de passe correspondant (sensible à la casse). • Connectez l'appareil et la barre de son au même réseau Wi-Fi®. • Activez la fonction Wi-Fi sur le périphérique (mobile ou ordinateur) que vous utilisez pour la configuration. • Fermez les autres applications ouvertes. • Si vous utilisez un ordinateur pour la configuration, vérifiez les paramètres du pare-feu afin de vous assurer que l'application SoundTouch® et le serveur musical SoundTouch® font partie des programmes autorisés. • Réinitialisez votre smartphone ou votre ordinateur, ainsi que votre routeur. • Si votre routeur prend en charge à la fois les bandes 2,4 GHz et 5 GHz, vérifiez que l'appareil mobile ou l'ordinateur et la barre de son sont connectés à la même bande de fréquences. • Désinstallez l'application, réinitialisez la barre de son (reportez-vous à la page 43), puis recommencez le processus de configuration.
Connexion au réseau impossible	<ul style="list-style-type: none"> • Si les informations réseau ont changé ou si vous souhaitez vous connecter à un autre réseau, reportez-vous à la section page 27. • Connectez-vous au réseau en utilisant un câble Ethernet.

Symptôme	Solution
Impossible de jumeler la barre de son à l'appareil mobile	<ul style="list-style-type: none"> • Sur votre appareil mobile : <ul style="list-style-type: none"> – Désactivez la fonction <i>Bluetooth</i>[®], puis activez-la de nouveau. – Sélectionnez votre barre de son SoundTouch[®] 300 dans la liste des périphériques <i>Bluetooth</i>. Renouvelez le jumelage (reportez-vous à la page 35). • Rapprochez l'appareil de la barre de son et éloignez-le des sources d'interférences ou des obstructions. • Jumelez un autre appareil mobile (reportez-vous à la page 35). • Consultez le site : global.Bose.com/Support/ST300 pour accéder à des didacticiels. • Effacez la liste de jumelage de la barre de son : maintenez enfoncée la touche \times de la télécommande jusqu'à ce que le voyant <i>Bluetooth</i> \times de la barre de son clignote deux fois en blanc. Supprimez votre barre de son SoundTouch[®] 300 de la liste <i>Bluetooth</i> de votre appareil mobile. Renouvelez le jumelage.
Impossible de jumeler la barre de son à l'appareil mobile compatible NFC	<ul style="list-style-type: none"> • Vérifiez que votre appareil mobile est compatible avec la fonction NFC. • Déverrouillez l'appareil mobile et activez les fonctions <i>Bluetooth</i> et NFC. • Mettez en contact le point tactile NFC de votre périphérique mobile avec la partie supérieure de la barre de son derrière le logo Bose[®] (reportez-vous à la page 36).

Messages d'erreur lors de l'étalonnage audio ADAPTiQ®

Les invites vocales vous indiquent les messages d'erreur suivants :

Message d'erreur	Problème	Mesure corrective
1	Le microphone du casque ADAPTiQ® ne parvient pas à détecter le son	<ul style="list-style-type: none"> • Vérifiez la bonne fixation de tous les câbles. • Déconnectez le câble du casque ADAPTiQ et reconnectez-le fermement dans le connecteur ADAPTiQ de la barre de son. • Vérifiez que l'ouverture du microphone sur le casque ADAPTiQ n'est pas obstruée. • Il est possible que votre casque ADAPTiQ soit endommagé. Contactez le service client de Bose® pour obtenir des pièces de rechange. Consultez la liste d'adresses incluse dans le carton d'emballage.
2	La pièce est trop bruyante	<ul style="list-style-type: none"> • Relancez l'étalonnage audio ADAPTiQ lorsque la pièce est silencieuse.
3	Le casque ADAPTiQ se trouve trop près des enceintes	<ul style="list-style-type: none"> • Éloignez le casque ADAPTiQ des enceintes.
4	Les positions d'écoute sont trop similaires	<ul style="list-style-type: none"> • Éloignez-vous de 0,3 à 0,6 m de votre position d'écoute précédente.
5	Le casque ADAPTiQ ne parvient pas à effectuer les mesures en raison d'un mouvement	<ul style="list-style-type: none"> • Ne bougez pas la tête.

Après avoir corrigé le problème, relancez l'étalonnage audio ADAPTiQ (reportez-vous à la page 20).

Si vous entendez un autre message d'erreur, contactez le service client de Bose®. Consultez la liste d'adresses fournie dans le carton d'emballage.



global.Bose.com/Support/ST300



773965-0010

BOSE[®]
Better sound through research[®]

©2016 Bose Corporation, The Mountain,
Framingham, MA 01701-9168 USA
AM773965 Rev. 00