

BOSE

BARRE DE SON

SOUNDBAR 300

MANUEL D'UTILISATION



Besoin d'aide ?

Rendez-vous sur votre communauté <https://sav.darty.com>



BOSE

ACOUSTIMASS® 300

WIRELESS BASS MODULE



OWNER'S GUIDE • BRUGERVEJLEDNING
BEDIENUNGSANLEITUNG • GEBRUIKERSHANDLEIDING
GUÍA DEL USUARIO • KÄYTTÖOHJE • NOTICE D'UTILISATION
MANUALE DI ISTRUZIONI • KEZELÉSI ÚTMUTATÓ
BRUKERVEILEDNING • PODRĘCZNIK UŻYTKOWNIKA
MANUAL DO PROPRIETÁRIO • BRUKSANVISNING

คู่มือผู้ใช้ • 사용자 안내서 • 用戶指南 • 使用者指南 • 取扱説明書 • دليل المالك

Lisez toutes les consignes de sécurité et les instructions d'utilisation.

Instructions importantes relatives à la sécurité

1. Lisez attentivement ces instructions.
2. Conservez ces instructions.
3. Respectez tous les avertissements.
4. Suivez toutes les instructions.
5. N'utilisez pas cet appareil à proximité d'eau ou d'une source d'humidité.
6. Utilisez uniquement un chiffon sec pour le nettoyage.
7. Ne bloquez jamais les orifices d'aération. Suivez les instructions d'installation du fabricant.
8. N'installez pas cet appareil à proximité d'une quelconque source de chaleur, telle qu'un radiateur, une arrivée d'air chaud, un four ou tout autre appareil (notamment des amplificateurs) produisant de la chaleur.
9. Protégez le cordon d'alimentation contre les risques de piétinement ou de pincement, notamment au niveau des fiches, des prises de courant et des branchements à l'appareil.
10. Utilisez uniquement les accessoires spécifiés par le fabricant.
11. Débranchez cet appareil pendant un orage ou en cas d'inutilisation prolongée.
12. Confiez toute réparation à du personnel qualifié. Une réparation est nécessaire lorsque l'appareil a été endommagé de quelque façon que ce soit (endommagement du cordon d'alimentation ou de la fiche électrique, renversement d'un liquide ou de tout objet sur l'appareil, exposition de l'appareil à la pluie ou à l'humidité, mauvais fonctionnement, chute de l'appareil, etc.).

INSTRUCTIONS IMPORTANTES RELATIVES À LA SÉCURITÉ

AVERTISSEMENTS/PRÉCAUTIONS:



Ce symbole signale la présence d'une tension dangereuse non isolée à l'intérieur de l'appareil susceptible de constituer un risque de secousse électrique.



Ce symbole indique que cette notice contient d'importantes instructions d'utilisation et de maintenance.



Ce produit est doté d'une surface en verre trempé. Manipulez-le avec précaution pour éviter les impacts. En cas de rupture, veillez à ne pas vous blesser avec les bris de verre.



Ce produit contient des composants magnétiques. Consultez votre médecin afin de savoir si ces composants peuvent avoir une incidence sur un dispositif médical implantable.

- Afin de limiter les risques d'incendie ou d'électrocution, veillez à NE PAS exposer ce produit à la pluie ou à l'humidité.
- Protégez l'appareil de tout risque de ruissellement ou d'éclaboussure. Ne placez pas d'objets contenant des liquides, tels que des vases, sur l'appareil ou à proximité.
- Tenez le produit à l'écart du feu et des sources de chaleur. Veillez à NE PAS placer d'objets enflammés, tels que des bougies allumées, sur l'appareil.
- Veillez à NE PAS effectuer de modifications non autorisées sur ce produit.
- Veillez à NE PAS utiliser un convertisseur continu-alternatif avec ce produit.
- Veillez à NE PAS utiliser cet appareil dans des véhicules ou des bateaux.
- Les câbles d'enceinte et d'interconnexion fournis avec cet appareil n'ont pas été approuvés pour une installation encastrée. Consultez la réglementation locale pour connaître le type de câblage correct pour une installation encastrée.
- Si la fiche d'alimentation ou la prise multiple est utilisée comme dispositif de débranchement de l'appareil, elle doit rester facilement accessible.



仅适用于 2000m 以下地区安全使用

Utilisez ce produit uniquement à une altitude inférieure à 2 000 mètres.

- Pour assurer une ventilation correcte, Bose déconseille de placer ce produit dans un espace confiné tel qu'une cavité murale ou un placard fermé.
- L'étiquette d'identification du produit est située sous l'appareil.

INFORMATIONS RÉGLEMENTAIRES

Cet appareil est conforme à la partie 15 de la réglementation de la FCC, ainsi qu'aux normes RSS exemptes de licence d'Industrie Canada. Son utilisation est soumise aux conditions suivantes : (1) cet appareil ne doit pas provoquer d'interférences et (2) cet appareil doit tolérer les interférences externes, y compris celles susceptibles de provoquer un dysfonctionnement.

Cet appareil est conforme aux réglementations de la FCC et d'Industrie Canada relatives aux limites d'exposition aux rayonnements électromagnétiques pour le grand public.

Cet appareil doit être installé et utilisé en préservant une distance minimale de 20 cm entre le corps rayonnant et votre corps. Il ne doit pas être installé ni utilisé avec un autre émetteur radio ou son antenne.

Lorsqu'il est utilisé dans la bande 5150 à 5250 MHz, cet appareil est destiné à une utilisation en intérieur afin de réduire les interférences potentiellement nuisibles avec les systèmes satellites mobiles qui partagent le même canal.

W52 - Utilisation en intérieur uniquement

Catégorie de l'amplificateur = 2

Conforme aux critères de l'IDA.

CAN ICES-3 (B)/NMB-3(B)

Règles de gestion relatives aux appareils à radiofréquences de faible puissance

Article XII

Conformément aux « Règles de gestion relatives aux appareils à radiofréquences de faible puissance », en l'absence d'autorisation de la NCC, les organisations, entreprises ou utilisateurs ne sont pas autorisés à modifier la fréquence, à améliorer la puissance de transmission ou à altérer les caractéristiques d'origine et les performances d'un appareil à radiofréquences de faible puissance approuvé.

Article XIV

Les appareils à radiofréquences de faible puissance ne doivent avoir aucune incidence sur la sécurité des avions ni provoquer d'interférences avec les communications légales ; dans le cas contraire, l'utilisateur devra immédiatement cesser d'utiliser l'appareil jusqu'à l'absence complète d'interférences. Par communications légales nous entendons les communications radio établies conformément au Telecommunications Act.

Les appareils à radiofréquences de faible puissance peuvent être sensibles aux interférences des communications légales ou aux appareils émettant des ondes radio ISM.

 Bose Corporation déclare que ce produit est conforme aux critères essentiels et autres dispositions de la directive 2014/53/UE et des autres directives européennes applicables. L'attestation complète de conformité est disponible à l'adresse : www.Bose.com/compliance



Ce symbole signifie que le produit ne doit pas être jeté avec les déchets ménagers, mais déposé dans un centre de collecte approprié pour recyclage. Une mise au rebut et un recyclage adéquats permettent de protéger les ressources naturelles, la santé humaine et l'environnement. Pour plus d'informations sur l'élimination et le recyclage de ce produit, contactez votre mairie, votre service de ramassage des ordures ou le magasin où vous avez acheté ce produit.

Noms et quantités des substances ou éléments toxiques ou dangereux						
Nom	Substances ou éléments toxiques ou dangereux					
	Plomb (Pb)	Mercure (Hg)	Cadmium (Cd)	Chrome hexavalent (CR(VI))	Biphényle polybromé (PBB)	Éther de diphényle polybromé (PBDE)
Cartes de circuits imprimés	X	0	0	0	0	0
Pièces métalliques	X	0	0	0	0	0
Pièces en plastique	0	0	0	0	0	0
Enceintes	X	0	0	0	0	0
Câbles	X	0	0	0	0	0
Les données de ce tableau sont conformes aux dispositions de la norme SJ/T 11364. 0 : indique que la quantité de cette substance toxique ou dangereuse contenue dans tous les composants homogènes de cette pièce est inférieure à la limite définie dans GB/T 26572. X : indique que la quantité de cette substance toxique ou dangereuse contenue dans au moins un des composants homogènes de cette pièce est supérieure à la limite définie dans GB/T 26572.						

L'appellation et les logos *Bluetooth*® sont des marques déposées de Bluetooth SIG, Inc., utilisées sous licence par Bose Corporation.

HDMI™ Les termes HDMI et HDMI High-Definition Multimedia Interface (Interface multimédia haute définition) et le logo HDMI sont des marques de commerce ou des marques déposées de HDMI Licensing LLC aux États-Unis et dans d'autres pays.

SoundTouch et le design « wireless note » sont des marques de commerce de Bose Corporation aux États-Unis et dans d'autres pays.

Wi-Fi est une marque déposée de Wi-Fi Alliance®.

©2018 Bose Corporation. Toute reproduction, modification, distribution ou autre utilisation, même partielle, de ce document est interdite sans autorisation écrite préalable.

SOMMAIRE

Prise en main

Mise en place de votre système home cinéma.....	8
Déballage	8
Conseils de positionnement	9
Positionnement d'un autre module de graves	10

Installation du module de graves

Raccordement à la prise secteur	11
Jumelage avec une barre de son SoundTouch® 300	12
Jumelage d'un second module de graves (facultatif).....	13
Jumelage avec une barre de son SoundTouch® 300	13
Jumelage avec un système home cinéma Lifestyle® 650/600.....	13

Finalisation de l'installation

Vérification du son	14
À propos du système d'étalonnage audio ADAPTiQ®	15
Exécution de l'étalonnage audio ADAPTiQ®	15

Utilisation du module de graves

Paramétrage des graves.....	17
-----------------------------	----

Collecte des informations système

Voyant d'état du système	19
--------------------------------	----

Entretien

Nettoyage	20
Service client	20
Garantie limitée.....	21
Caractéristiques techniques	21
Connecteur Service.....	21

Résolution des problèmes

Solutions aux problèmes courants.....	22
Impossible de terminer l'étalonnage audio ADAPTiQ®	24
Impossible de jumeler le module de graves à la barre de son.....	25

Mise en place de votre système home cinéma

Le module de graves sans fil Acoustimass® 300 fait partie d'un système home cinéma modulaire. Il est compatible avec la barre de son SoundTouch® 300 et les enceintes surround sans fil Virtually Invisible® 300 en option (non fournies). Vous pouvez à tout moment jumeler les enceintes surround ou un autre module de graves pour obtenir un son encore plus riche et profond.

Pour acquérir les enceintes surround, contactez votre revendeur Bose® ou le site www.Bose.com.

Déballage

Déballez les éléments avec précaution et vérifiez la présence de tous les composants décrits ci-dessous :

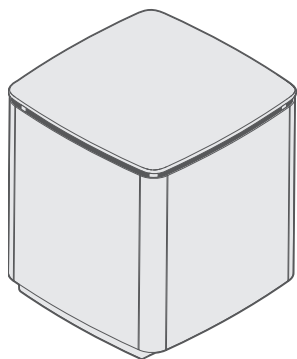

Module de graves sans fil Acoustimass® 300

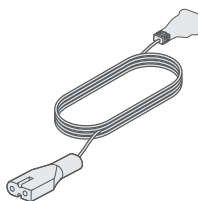

Cordon d'alimentation*

*L'appareil peut être livré avec plusieurs cordons d'alimentation. Utilisez le cordon d'alimentation approprié à votre pays.

Remarque : si l'une des pièces est endommagée ou si le verre du module de graves est brisé, n'utilisez pas ces composants. Contactez immédiatement votre revendeur Bose® agréé ou le service client de Bose.

Conseils de positionnement

Pour éviter les interférences hertziennes, n'approchez pas d'autres appareils sans fil à moins de 0,3 à 0,9 m du système. Placez le système à l'écart d'étagères métalliques, d'autres appareils audio/vidéo et des sources de chaleur directe.

- Posez le module de graves sur ses pieds en caoutchouc le long du même mur que le téléviseur, ou le long d'un autre mur dans le tiers avant de la pièce.
- Choisissez une surface plane et stable. Le module de graves risque de bouger sous l'effet des vibrations, en particulier s'il est placé sur une surface lisse telle que le marbre, le verre ou le bois poncé.
- Maintenez la face avant du module de graves (le côté opposé au connecteur d'alimentation) à au moins 7,6 cm de toute autre surface. Le blocage de l'évent à la base de ce côté affecterait les performances acoustiques.
- Pour obtenir davantage de graves, placez le module de graves à proximité d'un mur ou d'un angle. Pour réduire les graves, éloignez le module de graves des murs et des angles.
- Veillez à ne PAS placer d'objets sur le module de graves.
- Placez le module à proximité d'une prise électrique.

Exemple de positionnement du système

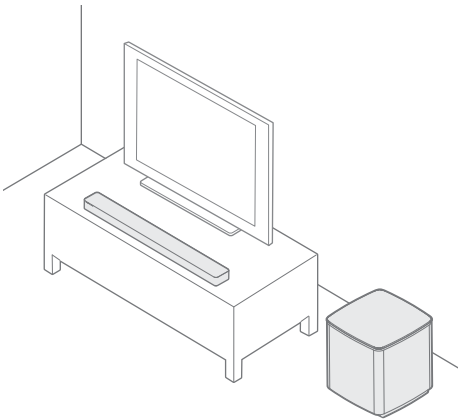

ATTENTION : ne placez pas le module de graves à l'envers ou sur un côté lors de l'utilisation.

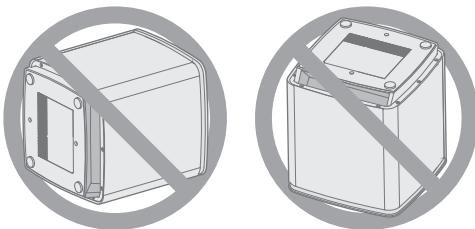

Positionnement d'un autre module de graves

Essayez de changer le module de graves de position pour obtenir le son le mieux adapté à votre zone d'écoute. Après avoir changé un module de position, exécutez l'étalonnage audio ADAPTiQ® (reportez-vous à la page 15). Pour augmenter les graves, rapprochez les modules entre eux ou placez-les à proximité de murs ou d'angles.

Raccordement à la prise secteur

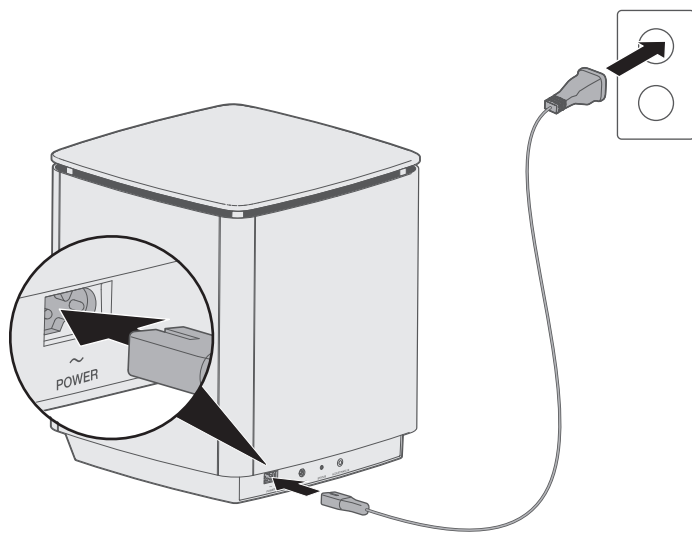

1. Raccordez le cordon d'alimentation secteur au connecteur **POWER** du module de graves.



2. Branchez l'autre extrémité du cordon à une prise secteur.

Jumelage avec une barre de son SoundTouch® 300

Pour jumeler sans fil le module de graves et une barre de son SoundTouch® 300, placez la barre de son en mode de jumelage à l'aide de la télécommande.

1. Sur la télécommande de la barre de son SoundTouch® 300, appuyez sur la touche SoundTouch® .
2. Maintenez enfoncée la touche **7** jusqu'à ce que le voyant de connectivité  de la barre de son clignote en blanc.

Une fois le jumelage terminé, le module de graves émet une tonalité. Le voyant d'état situé à l'arrière du module et le voyant  sur la barre de son clignotent en blanc.

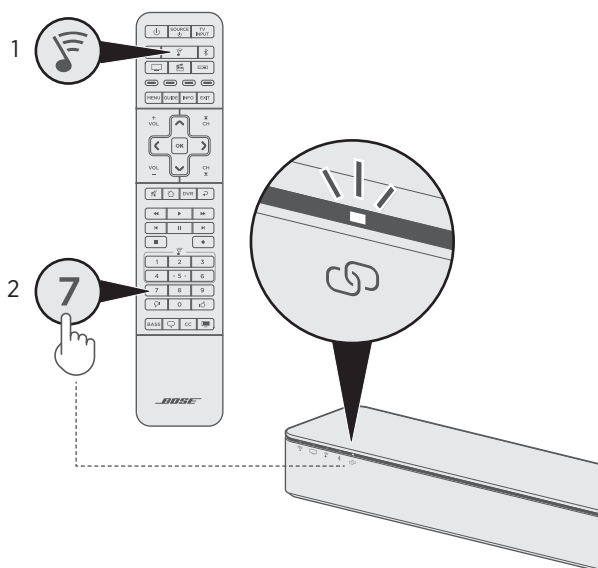

Remarques :

- Le jumelage peut nécessiter plusieurs minutes.
- S'il s'avère impossible de jumeler le module de graves à la barre de son, reportez-vous à la section « Résolution des problèmes », page 22.

Jumelage d'un second module de graves (facultatif)

Le jumelage d'un second module de graves peut vous permettre d'augmenter les graves dans votre zone d'écoute.

Remarques :

- Reportez-vous à la page 10 pour en savoir plus sur le positionnement d'un second module de graves.
- Si votre module de graves actuel est raccordé à votre barre de son ou au système à l'aide d'un câble stéréo de 3,5 mm (reportez-vous à la page 25), vous ne pouvez pas jumeler un second module de graves.

Jumelage avec une barre de son SoundTouch® 300

Répétez le processus de jumelage (reportez-vous à la page 12).

Jumelage avec un système home cinéma Lifestyle® 650/600

1. Appuyez sur la touche **SETUP** de la télécommande du système Lifestyle® 650/600.
2. Dans le menu UNIFY®, sélectionnez **Gestion des enceintes**, puis **Configuration Second module de graves**.
3. Suivez les instructions à l'écran pour jumeler votre second module de graves.

Vérification du son

1. Mettez votre téléviseur sous tension.
2. Si vous utilisez un récepteur câble/satellite ou une source auxiliaire :
 - Mettez cette source sous tension.
 - Si votre source auxiliaire est raccordée à votre téléviseur, sélectionnez l'entrée TV appropriée. Si vous n'avez pas programmé la télécommande de la barre de son SoundTouch® 300, vous devrez peut-être utiliser une autre télécommande.
3. Mettez votre barre de son SoundTouch® 300 sous tension.

Vous devez entendre le son provenant du module de graves.

Remarque : si le module de graves n'émet aucun son, reportez-vous à la section page 22.

À propos du système d'étalonnage audio ADAPTiQ®

Après avoir configuré votre module de graves et l'avoir jumelé à une barre de son SoundTouch® 300, exécutez le système d'étalonnage audio ADAPTiQ® pour obtenir des performances acoustiques optimales. L'étalonnage audio ADAPTiQ permet de personnaliser le son du système en fonction de l'acoustique de votre zone d'écoute en prenant cinq mesures audio. Dix minutes dans une pièce calme sont nécessaires à cette opération.

Durant l'étalonnage audio ADAPTiQ, un microphone placé au-dessus du casque ADAPTiQ (fourni avec la barre de son) mesure les caractéristiques sonores de votre pièce pour offrir une qualité sonore optimale.

Si vous ne possédez plus le casque ADAPTiQ, contactez le service client de Bose® pour le remplacer.

Remarque : si vous jumelez également des enceintes surround sans fil Virtually Invisible® 300 à la barre de son, effectuez ce jumelage avant de lancer l'étalonnage audio ADAPTiQ. Reportez-vous au Guide de démarrage rapide ou à la notice d'utilisation des enceintes Virtually Invisible® 300.

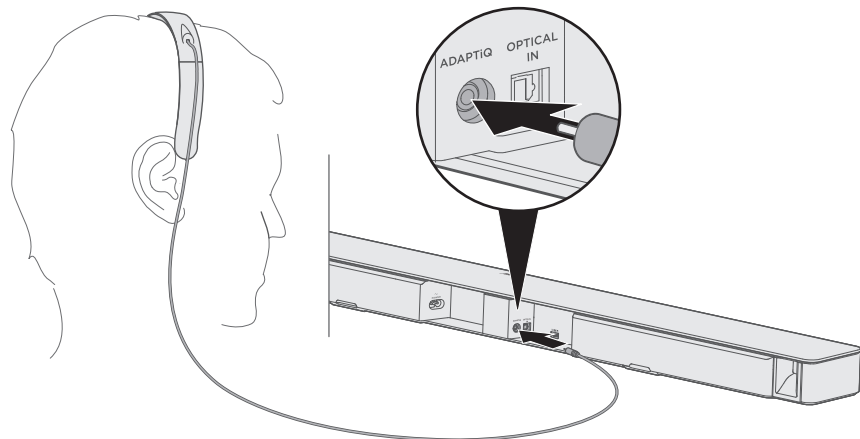

Exécution de l'étalonnage audio ADAPTiQ®

1. Insérez le câble du casque ADAPTiQ (fourni avec la barre de son SoundTouch® 300) dans le connecteur **ADAPTiQ** à l'arrière de la barre de son.





2. Placez le casque ADAPTiQ sur votre tête.

FINALISATION DE L'INSTALLATION

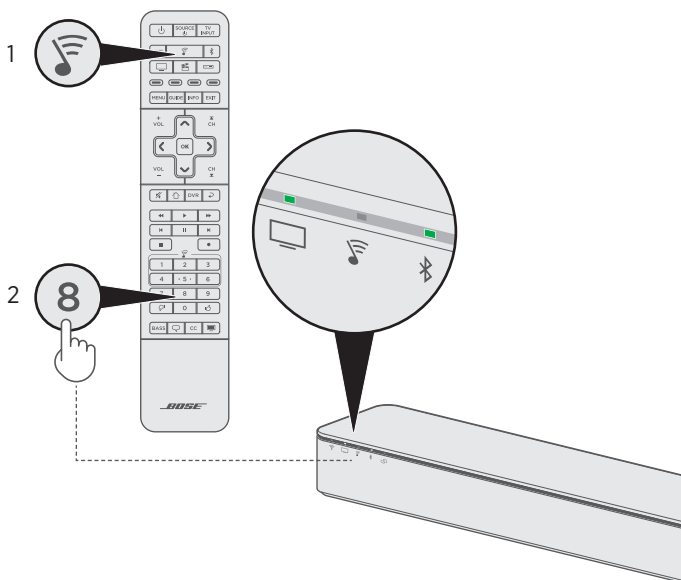
3. Appuyez sur la touche SoundTouch®  de la télécommande de la barre de son SoundTouch® 300.
4. Maintenez la touche **8** enfoncée jusqu'à ce que le voyant du téléviseur  et le voyant Bluetooth®  de la barre de son clignotent en vert.



L'étalonnage audio ADAPTiQ® commence.

Remarque : si vous n'entendez pas votre langue, appuyez sur les touches  et  du pavé de navigation pour faire défiler les langues. Pour réinitialiser la langue, maintenez enfoncé le bouton **8** pendant 10 secondes.

5. Suivez les invites vocales jusqu'à la fin du processus ADAPTiQ.

Si vous entendez un message d'erreur et êtes dans l'impossibilité de terminer l'étalonnage audio ADAPTiQ, reportez-vous à la section page 24.

6. Débranchez le casque ADAPTiQ de la barre de son et rangez-le en lieu sûr.

Si vous jumelez ultérieurement les enceintes surround ou un second module de graves, déplacez ou installez le système ou déplacez des meubles, répétez le processus d'étalonnage audio ADAPTiQ pour assurer une qualité sonore optimale.

Paramétrage des graves

Il est possible de régler les graves du système à l'aide de l'application SoundTouch® ou de la télécommande. Pour plus de détails sur l'application SoundTouch®, reportez-vous à la notice d'utilisation de la barre de son SoundTouch® 300.

1. Sur la télécommande de la barre de son SoundTouch® 300, appuyez sur la touche **BASS**.

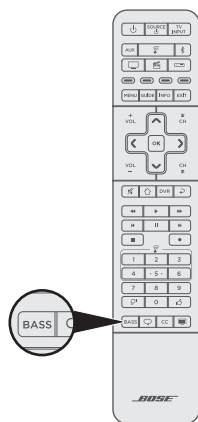

Les voyants de la barre de son clignotent pour indiquer le réglage actuel des graves, comme indiqué ci-dessous.

Réglage des graves	Activité du voyant
+4	Wi-Fi, TV, Music, Bluetooth, Bass (all icons lit)
+3	Wi-Fi, TV, Music, Bluetooth, Bass (all icons lit)
+2	Wi-Fi, TV, Music, Bluetooth, Bass (all icons lit)
+1	Wi-Fi, TV, Music, Bluetooth, Bass (all icons lit)
0 (par défaut)	Wi-Fi, TV, Music, Bluetooth, Bass (all icons lit)
-1	Wi-Fi, TV, Music, Bluetooth, Bass (all icons lit)
-2	Wi-Fi, TV, Music, Bluetooth, Bass (all icons lit)
-3	Wi-Fi, TV, Music, Bluetooth, Bass (all icons lit)
-4	Wi-Fi, TV, Music, Bluetooth, Bass (all icons lit)

UTILISATION DU MODULE DE GRAVES

2. Sur la télécommande :

- Appuyez sur la touche **vol**⁺ pour augmenter le niveau de graves.
- Appuyez sur la touche **vol**₋ pour réduire le niveau de graves.

3. Appuyez sur la touche **BASS**.

La barre de son enregistre vos paramètres.

Remarque : pour une qualité optimale des dialogues lors de l'écoute d'une source ne comportant que de la parole, comme les informations et les débats, activez le mode Dialogue. Pour plus d'informations, consultez la notice d'utilisation de la barre de son SoundTouch® 300.

Réinitialisation du réglage des graves

Maintenez enfoncée la touche **BASS** de la télécommande jusqu'à ce que le voyant SoundTouch®  de la barre de son clignote deux fois.

Le réglage des graves est réinitialisé avec ses valeurs par défaut.

Voyant d'état du système

Le voyant d'état situé à l'arrière du module indique l'état du système.

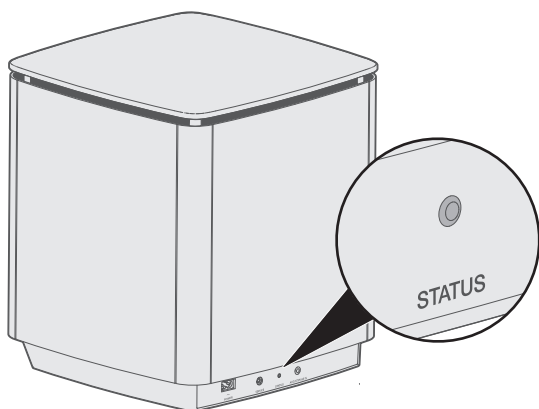

Activité du voyant	État du système
Blanc fixe	Connecté à la barre de son
Blanc clignotant	Téléchargement de la mise à jour logicielle
Orange fixe (faible)	Déconnecté de la barre de son
Orange clignotant	Prêt pour le jumelage
Éteint	Mode d'économie d'énergie
Rouge clignotant	Erreur de firmware - Contactez le service client de Bose®

Nettoyage



Veillez à ne renverser aucun liquide sur le système ou dans les ouvertures.

- Vous pouvez nettoyer la surface du système avec le tissu de nettoyage fourni ou un chiffon doux et sec.
- N'utilisez pas d'aérosols à proximité du système.
- N'utilisez pas de solvants, de produits chimiques, ni de liquides de nettoyage contenant de l'alcool, de l'ammoniac ou des substances abrasives.
- Veillez à ce qu'aucun objet ne pénètre dans les ouvertures.

Service client

Pour obtenir de l'aide supplémentaire sur l'utilisation du système :

- Visitez la page global.bose.com/Support/AM300
- Contactez le service client de Bose®.

Garantie limitée

Votre système est couvert par une garantie limitée. Les conditions détaillées de la garantie limitée sont notées sur la carte de garantie qui figure dans l'emballage. Consultez la carte pour toutes instructions sur l'enregistrement ou pour bénéficier de la garantie. En cas d'oubli, les droits que vous confère cette garantie limitée ne s'en trouveront pas affectés.

Les informations de garantie qui accompagnent ce produit ne s'appliquent ni en Australie ni en Nouvelle-Zélande. Pour plus d'informations sur les conditions de garantie en Australie et Nouvelle-Zélande, consultez le site Web global.Bose.com.au/en_au/support/policies.html ou global.Bose.co.nz/en_nz/support/policies.html

Caractéristiques techniques

Alimentation électrique : 100-240 V \sim 50/60 Hz, 180 W

Connecteur Service

Le connecteur identifié Service est réservé à l'assistance technique. N'insérez aucun câble dans ce connecteur.

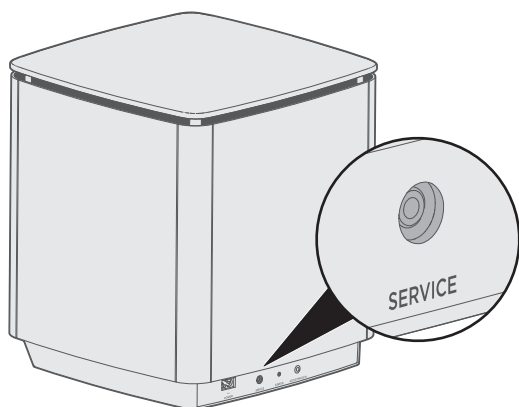

RÉSOLUTION DES PROBLÈMES

En cas de problèmes avec votre module de graves :





- Débranchez les cordons d'alimentation du module de graves et de la barre de son SoundTouch® 300, attendez 30 secondes et rebranchez-les fermement à la prise secteur.
- Vérifiez la bonne fixation de tous les câbles.
- Vérifiez le voyant d'état du système (reportez-vous à la page 19).
- Éloignez le module de graves et la barre de son SoundTouch® 300 de toute source d'interférences possible (routeur sans fil, téléphone sans fil, téléviseur, four à micro-ondes, etc.).
- Positionnez la barre de son SoundTouch® 300 à la portée de votre routeur sans fil ou périphérique mobile recommandée pour un fonctionnement correct.
- Pour positionner le module de graves, suivez les conseils de la section page 9.

Si vous ne parvenez pas à résoudre votre problème, consultez le tableau ci-dessous pour identifier les symptômes et trouver des solutions aux problèmes courants. Si vous ne parvenez toujours pas à résoudre le problème, contactez le service client de Bose®.

Solutions aux problèmes courants

Le tableau suivant présente les symptômes de problèmes courants et les solutions possibles.

Symptôme	Solution
Impossible de jumeler le module de graves à la barre de son	<ul style="list-style-type: none">• Répétez le processus de jumelage (reportez-vous à la page 12).• Connectez le module de graves à la barre de son à l'aide d'un câble stéréo de 3,5 mm (reportez-vous à la page 25). Si vous ne disposez pas d'un câble stéréo de 3,5 mm (couramment utilisé pour les casques et les périphériques mobiles), contactez le service client de Bose® pour obtenir cette pièce. Vous pouvez également acheter cette pièce dans un magasin d'électronique grand public.

Symptôme	Solution
Absence de son ou son intermittent	<ul style="list-style-type: none"> • Restaurez le son du système. • Augmentez le volume. • Vérifiez que le câble HDMI™ de la barre de son est correctement inséré dans un connecteur de votre téléviseur identifié ARC ou Audio Return Channel. Si votre téléviseur n'est pas muni d'un connecteur HDMI (ARC), raccordez-le à la barre de son à l'aide du câble optique (reportez-vous à la notice d'utilisation de la barre de son SoundTouch® 300). • Insérez le câble optique de la barre de son dans un connecteur de votre téléviseur identifié Output, Sortie ou OUT, et non Input, Entrée ou IN. • Assurez-vous que votre téléviseur peut reproduire le son des sources connectées et que la sortie audio est activée (reportez-vous à la notice d'utilisation de votre téléviseur). • Répétez le processus de jumelage (reportez-vous à la page 12). • Si votre source est raccordée à votre téléviseur : <ul style="list-style-type: none"> – Sélectionnez l'entrée correcte sur le téléviseur (consultez la notice d'utilisation de la barre de son SoundTouch® 300). – Raccordez votre source directement à la barre de son et sélectionnez dans l'application SoundTouch® les réglages appropriés pour reproduire le son directement depuis la source (reportez-vous à la notice d'utilisation de la SoundTouch® 300). • Mettez à jour le logiciel du système : <ol style="list-style-type: none"> 1. Sur la télécommande de la barre de son SoundTouch® 300, appuyez sur la touche SoundTouch®. 2. Maintenez enfoncée la touche de sous-titrage CC jusqu'à ce que le voyant Wi-Fi , le voyant TV , le voyant SoundTouch®  et le voyant Bluetooth  de la barre de son clignotent en blanc. <p style="margin-left: 20px;">Remarque : la mise à jour peut prendre 10 minutes ou plus.</p>
Son distordu ou de mauvaise qualité	<ul style="list-style-type: none"> • Si possible, essayez avec différentes sources. • Retirez tous les films protecteurs du module de graves. • Exécutez l'étalonnage audio ADAPTiQ® (reportez-vous à la page 15).
Graves trop puissants ou trop faibles	<ul style="list-style-type: none"> • Ajustez le réglage des graves du système (reportez-vous à la page 17). • Exécutez l'étalonnage audio ADAPTiQ (reportez-vous à la page 15). • Éloignez le module de graves des murs et des angles.

Impossible de terminer l'étalonnage audio ADAPTiQ®

Les invites vocales vous indiquent les messages d'erreur suivants :

Message d'erreur	Problème	Mesure corrective
1	Le microphone du casque ADAPTiQ ne parvient pas à détecter le son.	<ul style="list-style-type: none"> • Vérifiez la bonne fixation de tous les câbles. • Déconnectez le câble du casque ADAPTiQ et reconnectez-le fermement dans le connecteur ADAPTiQ de la barre de son. • Vérifiez que l'ouverture du microphone sur le casque ADAPTiQ n'est pas obstruée. • Il est possible que votre casque ADAPTiQ soit endommagé. Contactez le service client de Bose® pour obtenir des pièces de rechange.
2	La pièce est trop bruyante.	Relancez l'étalonnage audio ADAPTiQ lorsque la pièce est silencieuse.
3	Le casque ADAPTiQ se trouve trop près des enceintes.	Éloignez le casque ADAPTiQ des enceintes.
4	Les positions d'écoute sont trop similaires.	Éloignez-vous de 0,3 à 0,6 m de votre position d'écoute précédente.
5	Le casque ADAPTiQ ne parvient pas à effectuer les mesures en raison d'un mouvement.	Ne bougez pas la tête.

Après avoir corrigé le problème, relancez l'étalonnage audio ADAPTiQ (reportez-vous à la page 15).

Si vous entendez un autre message d'erreur, contactez le service client de Bose pour savoir comment procéder.

Impossible de jumeler le module de graves à la barre de son

Si vous ne parvenez pas à jumeler le module de graves à la barre de son, vous pouvez aussi raccorder le module à la barre de son à l'aide d'un câble stéréo de 3,5 mm (non fourni).

Remarque : si vous ne disposez pas d'un câble stéréo de 3,5 mm (couramment utilisé pour les casques et les périphériques mobiles), contactez le service client de Bose® pour obtenir cette pièce. Vous pouvez également acheter cette pièce dans un magasin d'électronique grand public.

1. Raccordez l'extrémité d'un câble stéréo 3,5 mm au connecteur **ACOUSTIMASS IN** à l'arrière du module de graves.

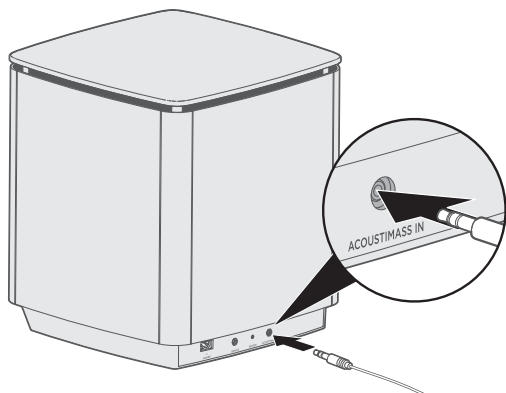

2. Connectez l'autre extrémité du câble au connecteur **ACOUSTIMASS** à l'arrière de la barre de son SoundTouch® 300.

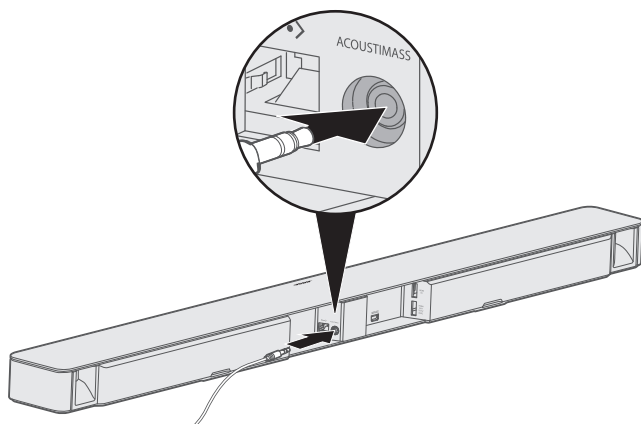

3. Vérifiez le son (reportez-vous à la page 13).



BOSE[®]
Better sound through research[®]

©2018 Bose Corporation, The Mountain,
Framingham, MA 01701-9168 USA
AM772090 Rev. 05