



MARQUE: SONY
REFERENCE: MHC-V81
CODiC: 4408373



NOTICE
↓

SONY®

Home Audio System

Mode d'emploi

Préparatifs

Lecture de disque/USB

Transfert USB

Tuner

Connexion BLUETOOTH

Commandes gestuelles

Réglage du son

Autres opérations

Informations
complémentaires

AVERTISSEMENT

Pour réduire tout risque d'incendie, ne couvrez pas les ailettes de ventilation de cet appareil avec des papiers journaux, des nappes, des rideaux, etc. N'exposez pas l'appareil à des sources de flammes nues (par exemple, des bougies allumées).

Pour réduire tout risque d'incendie ou de choc électrique, n'exposez pas l'appareil à des gouttelettes ou à des éclaboussures et ne posez pas d'objets contenant du liquide, comme des vases, sur l'appareil.

La fiche principale étant utilisée pour débrancher l'appareil de la source d'alimentation secteur, raccordez l'appareil sur une prise secteur facilement accessible.

Si vous constatez que l'appareil ne fonctionne pas normalement, débranchez immédiatement la fiche principale de la prise secteur.

N'installez pas l'appareil dans un espace confiné, tel qu'une bibliothèque ou un meuble encastré.

L'appareil n'est pas débranché de la source d'alimentation secteur tant qu'il reste raccordé à la prise secteur, même s'il est éteint.

Usage en intérieur uniquement.

Pour les produits soumis au marquage CE

La validité du marquage CE se limite aux seuls pays où elle est légalement appliquée, principalement dans les pays de l'EEE (Espace économique européen).

ATTENTION

Risque d'explosion si les piles sont remplacées par un type incorrect.

Les piles ou les appareils dans lesquels des piles sont insérées ne doivent pas être exposés à une chaleur excessive comme la lumière du soleil et le feu.

ATTENTION

L'utilisation d'instruments optiques avec ce produit augmentera les risques oculaires.

Pour les clients en Europe



Cet appareil est classé comme un produit CLASS 1 LASER par l'IEC 60825-1:2007. Cette mention est indiquée au dos à l'extérieur.

Élimination des piles et accumulateurs et des équipements électriques et électroniques usagés (applicable dans les pays de l'Union Européenne et dans les autres pays disposant de systèmes de collecte sélective)



Ce symbole apposé sur le produit, la pile ou l'accumulateur, ou sur l'emballage, indique que le produit et les piles et accumulateurs fournis

avec ce produit ne doivent pas être traités comme de simples déchets ménagers. Sur certains types de piles, ce symbole apparaît parfois combiné avec un symbole chimique. Le symbole pour le plomb (Pb) est rajouté lorsque ces piles contiennent plus de 0,004 % de plomb. En vous assurant que les produits, piles et accumulateurs sont mis au rebut de façon appropriée, vous participez activement à la prévention des conséquences négatives que leur mauvais traitement pourrait provoquer sur l'environnement et sur la santé humaine. Le recyclage des matériaux contribue par ailleurs à la préservation des ressources naturelles.

Pour les produits qui, pour des raisons de sécurité, de performance ou d'intégrité des données, nécessitent une connexion permanente à une pile ou à un accumulateur intégré(e), il conviendra de vous rapprocher d'un Service Technique qualifié pour effectuer son remplacement. En rapportant votre appareil électrique, les piles et accumulateurs en fin de vie à un point de collecte approprié vous vous assurez que le produit, la pile ou l'accumulateur intégré sera traité correctement. Pour tous les autres cas de figure et afin d'enlever les piles ou accumulateurs en toute sécurité de votre appareil, reportez-vous au manuel d'utilisation. Rapportez les piles et accumulateurs, et les équipements électriques et électroniques usagés au point de collecte approprié pour le recyclage. Pour toute information complémentaire au sujet du recyclage de ce produit ou des piles et accumulateurs, vous pouvez contacter votre municipalité, votre déchetterie locale ou le point de vente où vous avez acheté ce produit.

Avis à l'attention des clients : les informations suivantes concernent uniquement les appareils vendus dans les pays appliquant les directives de l'UE.

Ce produit a été fabriqué par ou pour le compte de Sony Corporation. Importateur dans l'UE : Sony Europe Limited.

Les questions basées sur la législation européenne pour l'importateur ou relatives à la conformité des produits doivent être adressées au mandataire : Sony Belgium, bijkantoor van Sony Europe Limited, Da Vincilaan 7-D1, 1935 Zaventem, Belgique.

Le soussigné, Sony Corporation, déclare que cet équipement est conforme à la Directive 2014/53/UE. Le texte complet de la déclaration UE de conformité est disponible à l'adresse internet suivante : <http://www.compliance.sony.de/>



Cet équipement radioélectrique est conçu pour une utilisation avec la ou les version(s) du logiciel approuvée(s) indiquée(s) dans la Déclaration UE de conformité. Le logiciel chargé dans cet équipement radioélectrique est vérifié et conforme aux exigences essentielles de la directive 2014/53/UE. Vous pouvez vérifier la version du logiciel en appuyant sur OPTIONS, puis sélectionnez « SYSTEM » – « VERSION » en utilisant \blacktriangle / \blacktriangledown et $\boxed{+}$.

Cet équipement a été testé et déclaré conforme aux limitations prévues dans la réglementation EMC relative à l'utilisation d'un câble de raccordement d'une longueur inférieure à 3 mètres.

Ce Home Audio System est conçu pour être utilisé aux fins suivantes :

- Lire des sources musicales/vidéo sur des disques ou périphériques USB
- Transfert de musique sur des périphériques USB
- Écoute de stations radio
- Écoute de son de téléviseur
- Lire des sources musicales sur des périphériques BLUETOOTH
- Participer à des réunions sociales avec la Chaîne Party filaire et les fonctions de Chaîne Party sans fil

Avis de licence et de marque commerciale

- **DVD** est une marque commerciale de DVD Format/Logo Licensing Corporation.
 - Les logos « DVD+RW », « DVD-RW », « DVD+R », « DVD-R », « DVD VIDEO » et « CD » sont des marques commerciales.
 - WALKMAN® et le logo WALKMAN® sont des marques déposées de Sony Corporation.
 - Technologie d'encodage audio MPEG Layer-3 et brevets concédés sous licence par Fraunhofer IIS et Thomson.
 - Windows Media est soit une marque déposée soit une marque commerciale de Microsoft Corporation aux États-Unis et/ou dans d'autres pays.
 - Ce produit est protégé par certains droits de propriété intellectuelle de Microsoft Corporation. L'utilisation ou la distribution de cette technologie en dehors du cadre de ce produit est interdite sans une licence concédée par Microsoft ou une filiale autorisée de Microsoft.
 - Ce système intègre la technologie Dolby* Digital.
* Fabriqué sous licence de Dolby Laboratories. Dolby, Dolby Audio et le symbole double-D sont des marques déposées de Dolby Laboratories.
 - Ce système intègre la technologie High-Definition Multimedia Interface (HDMI™). Les termes HDMI et High-Definition Multimedia Interface ainsi que le logo HDMI sont des marques commerciales ou des marques déposées de HDMI Licensing Administrator, Inc. aux États-Unis et dans d'autres pays.
- « BRAVIA » est une marque commerciale de Sony Corporation.
 - LDAC™ et le logo LDAC sont des marques commerciales de Sony Corporation.
 - Le nom de marque et les logos BLUETOOTH® sont des marques déposées appartenant à Bluetooth SIG, Inc. et tout usage de ces marques par Sony Corporation s'inscrit dans le cadre d'une licence. Les autres marques commerciales et noms commerciaux appartiennent à leurs propriétaires respectifs.
 - Le N-Mark est une marque commerciale ou une marque déposée de NFC Forum, Inc. aux États-Unis et dans d'autres pays.
 - Android, Google Play et le logo Google Play sont des marques commerciales de Google LLC.
 - Apple, iPhone, iPod touch et Siri sont des marques commerciales d'Apple Inc., déposées aux États-Unis et dans d'autres pays. App Store est une marque de service d'Apple Inc.
 - L'utilisation du badge Made for Apple signifie qu'un accessoire a été conçu pour être raccordé spécifiquement au produit ou aux produits Apple identifiés dans le badge, et a été certifié par le constructeur pour satisfaire les normes de performance d'Apple. Apple n'est pas responsable du fonctionnement de cet appareil ni de sa conformité avec les consignes et normes de sécurité.

- CE PRODUIT EST CONCÉDÉ SOUS LICENCE D'APRÈS LES TERMES DE LA LICENCE DE PORTEFEUILLE DE BREVETS DE LA NORME MPEG-4 VISUAL DANS LE CADRE D'UNE UTILISATION PRIVÉE À BUT NON COMMERCIAL PAR UN CONSOMMATEUR POUR

(i) L'ENCODAGE DE VIDÉO CONFORMÉMENT À LA NORME MPEG-4 VISUAL (« MPEG-4 VIDEO »)

ET/OU

(ii) LE DÉCODAGE DE VIDÉO MPEG-4 ENCODÉE PAR UN CONSOMMATEUR ENGAGÉ DANS UNE ACTIVITÉ PRIVÉE À BUT NON COMMERCIAL ET/OU OBTENUE D'UN FOURNISSEUR VIDÉO SOUS LICENCE POUR DISTRIBUER LADITE VIDÉO MPEG-4.

AUCUNE LICENCE N'EST OCTROYÉE OU IMPLICITE POUR TOUTE AUTRE UTILISATION. DES INFORMATIONS SUPPLÉMENTAIRES, Y COMPRIS CELLES RELATIVES AUX UTILISATIONS PROMOTIONNELLES, INTERNES ET COMMERCIALES ET AUX LICENCES SONT DISPONIBLES AUPRÈS DE MPEG LA, L.L.C.
[HTTP://WWW.MPEGLA.COM](http://www.mpegla.com)

- Toutes les autres marques commerciales appartiennent à leurs propriétaires respectifs.
- Dans ce mode d'emploi, les marques TM et [®] ne sont pas spécifiées.

À propos de ce mode d'emploi

- Les instructions de ce mode d'emploi couvrent les modèles MHC-V81D et MHC-V71D. Dans ce mode d'emploi, le modèle MHC-V81D est utilisé à des fins d'illustration sauf lorsqu'il en est indiqué autrement.
- Bien que ce mode d'emploi explique principalement les opérations à l'aide de la télécommande, les mêmes opérations peuvent également être effectuées à l'aide des touches sur le panneau tactile de l'appareil portant des noms identiques ou similaires.
- Les icônes, telles que  listées au-dessus de chaque explication indiquent le type de support pouvant être utilisé avec la fonction expliquée.
- Certaines illustrations sont présentées comme des dessins conceptuels et peuvent être différentes des produits réels.
- Les éléments affichés sur l'écran du téléviseur peuvent varier selon la région.
- Le paramètre par défaut est souligné.
- Le texte entre crochets ([--]) est un texte qui apparaît sur l'écran du téléviseur alors que le texte entre guillemets (« -- ») est un texte qui apparaît sur l'afficheur.

Table des matières

À propos de ce mode d'emploi.....	5
Déballage.....	9
Disques lisibles ou fichiers lisibles sur les disques/ périphérique USB.....	9
Sites Web relatifs aux périphériques compatibles.....	12
Guide des pièces et des commandes.....	13

Préparatifs

Raccordement du système en tout sécurité.....	19
Désactivation de la démonstration.....	20
Insertion des piles.....	20
Installation du protecteur latéral (optionnel).....	21
Raccordement du téléviseur.....	22
Transport de l'appareil.....	24
Modification du système de couleurs.....	24
Exécution de la l'installation rapide.....	24
Modification du mode d'affichage.....	25

Lecture de disque/USB

Avant d'utiliser le périphérique USB.....	26
---	----

Lecture de base.....	26
Autres opérations de lecture.....	27
Utilisation du mode de lecture.....	30
Restriction de la lecture du disque (Contrôle parental)...	32
Affichage d'informations d'un disque et d'un périphérique USB.....	33
Utilisation du Menu de configuration.....	34

Transfert USB

Avant d'utiliser le périphérique USB.....	38
Transfert de musique.....	38

Tuner

Écoute de la radio.....	42
-------------------------	----

Connexion BLUETOOTH

À propos de la technologie sans fil BLUETOOTH.....	43
Appairage de ce système avec un périphérique BLUETOOTH.....	43
Écoute de musique sur un périphérique BLUETOOTH ...	44
Connexion de ce système à plusieurs périphériques BLUETOOTH (connexion multi périphérique).....	45

Connexion One Touch BLUETOOTH par NFC	46
Réglage des codecs audio BLUETOOTH	47
Réglage du mode de veille BLUETOOTH	48
Activation ou désactivation du signal BLUETOOTH	48
Contrôler le système à l'aide d'un smartphone ou d'une tablette (Sony Music Center)	49
Fêtes frénétiques avec l'application « Fiestable »	50
Obtention et partage d'un classement Party People et obtention de bonus avec Party King	50

Commandes gestuelles

Utilisation des commandes gestuelles	51
Utilisation des commandes gestuelles pendant la lecture	51
Création d'une ambiance de fête (Effet DJ)	52
Utilisation des commandes gestuelles avec la fonction Karaoke	53

Réglage du son

Réglage du son	54
Sélection du mode Football Virtuel	54
Création de vos propres effets sonores	55

Autres opérations

Utilisation de la fonction Commande pour HDMI	55
Lecture filaire en utilisant plusieurs systèmes (fonction de Chaîne Party filaire)	58
Lecture sans fil en utilisant plusieurs systèmes (fonction de Chaîne Party sans fil)	61
Écoute de musique sans fil avec deux système (fonction d'ajout d'enceinte)	63
Utilisation de la fonction d'appel mains libres	65
Utilisation de la fonction d'Aide vocale sur le smartphone	66
Chant : Karaké	67
Écoute du son d'une guitare	68
Pour jouer de la batterie (Taiko)	69
Écoute de musique avec Éclairage de fête et Éclairage d'enceinte	70
Utilisation de la minuterie de mise en veille	71
Utilisation du Guidage vocal	71
Utilisation d'appareils en option	72
Désactivation du panneau tactile sur l'appareil (Verrouillage enfant)	72
Désactivation du panneau tactile sur l'appareil pendant un court moment (Verrouillage de fête)	73

Réglage de la fonction de mise en veille automatique	73
Mise à jour du logiciel	74

Informations complémentaires

Dépannage	74
Précautions	86
Spécifications.....	89
Liste des codes de langue ...	92

Déballage

- Cet appareil (MHC-V81D ou MHC-V71D) (1)
- Télécommande (1)
- Piles R03 (format AAA) (2)
- Antenne fil FM (1)
- Cordon d'alimentation secteur (1)
- Adaptateur de prise secteur* (1) (fourni uniquement dans certaines régions)

* Cet adaptateur de prise n'est pas destiné à être utilisé au Chili, au Paraguay et en Uruguay. Utilisez cet adaptateur de prise dans les pays où il s'avère nécessaire.

- Protecteur latéral (2) (MHC-V81D uniquement)
- Vis (2) (MHC-V81D uniquement)

Remarque

Lors du déballage du carton, assurez-vous que deux personnes manipulent l'appareil. La chute de l'appareil peut provoquer des blessures corporelles et/ou des dommages matériels.

Disques lisibles ou fichiers lisibles sur les disques/périphérique USB

Disques lisibles

- DVD VIDEO
- DVD-R/DVD-RW au format DVD VIDEO ou en mode vidéo
- DVD+R/DVD+RW au format DVD VIDEO
- VIDEO CD (Ver. disques 1.0, 1.1 et 2.0)

- Super VCD
- CD-R/CD-RW/CD-ROM au format VIDEO CD ou format super VCD
- AUDIO CD
- CD-R/CD-RW au format AUDIO CD

Fichiers lisibles sur les disques

- Musique :
Fichiers MP3 (.mp3)^{*1*2}
- Vidéo :
Fichiers MPEG4 (.mp4/.m4v)^{*2*3},
fichiers Xvid (.avi)

Fichiers lisibles sur le périphérique USB

- Musique :
Fichiers MP3 (.mp3)^{*1*2}, fichiers WMA (.wma)^{*2}, fichiers AAC (.m4a/.mp4/.3gp)^{*2}, fichiers WAV (.wav)^{*2}
- Vidéo :
Fichiers MPEG4 (.mp4/.m4v)^{*2*3},
fichiers Xvid (.avi)

Remarque

- Les disques doivent être au format suivant :
 - CD-ROM/-R/-RW au format DATA CD contenant des fichiers MP3^{*1*2}, MPEG4^{*2*3} et Xvid et conformes à ISO 9660^{*4} niveau 1/niveau 2 ou Joliet (format d'expansion).
 - DVD-ROM/-R/-RW/+R/+RW au format DATA DVD contenant des fichiers MP3^{*1*2}, MPEG4^{*2*3} et Xvid et conformes à UDF (Format de disque universel).
- Le système essaiera de lire toute donnée portant l'une des extensions ci-dessus, même si ce n'est pas un format prise en charge. La lecture de ces données peut générer un bruit fort pouvant endommager votre système d'enceintes.

- *1 MP3 (MPEG 1 Audio Layer 3) est un format standard défini par l'ISO/MPEG pour la compression des données audio. Les fichiers MP3 doivent être au format MPEG 1 Audio Layer 3.
- *2 Les fichiers dotés d'une protection contre la copie (Digital Rights Management) ne peuvent pas être lus par le système.
- *3 Les fichiers MPEG4 doivent être enregistrés au format de fichier MP4. Le codec vidéo et codec audio pris en charge sont les suivants :
 - Codec vidéo : Profil simple MPEG4 (AVC n'est pas pris en charge.)
 - Codec audio : AAC-LC (HE-AAC n'est pas pris en charge.)
- *4 Un format logique de fichiers et de dossiers sur CD-ROM, défini par l'ISO (Organisation de normalisation internationale).

Disques/fichiers illisibles

- Vous ne pouvez pas lire les disques suivants
 - BD (disques Blu-ray)
 - CD-ROM enregistrés au format PHOTO CD
 - Données appartenant à des CD-Extra ou Mixed Mode CD*
 - Disque CD Graphics
 - Super Audio CD
 - DVD Audio
 - DATA CD/DATA DVD créés au format Packet Write
 - DVD-RAM
 - DATA CD/DATA DVD qui n'ont pas été finalisés correctement
 - DVD-R/-RW compatible CPRM (Content Protection for Recordable Media) enregistré avec des émissions à copie unique
 - Un disque avec une forme non-standard (p. ex. cœur, carré, étoile, etc.)
 - Un disque portant du scotch, du papier ou une étiquette

- Vous ne pouvez pas lire les fichiers suivants
 - Les fichiers vidéo qui dépassent 720 (largeur) x 576 (hauteur) pixels.
 - Les fichiers vidéo avec un rapport hauteur/largeur élevé.
 - Les fichiers WMA au format WMA DRM, WMA Lossless ou WMA PRO.
 - Les fichiers AAC au format AAC DRM ou AAC Lossless.
 - Les fichiers AAC codés en 96 kHz.
 - Les fichiers cryptés ou protégés par des mots de passe.
 - Fichiers avec protection des droits d'auteur DRM (Digital Rights Management).
 - Certains fichiers Xvid d'une longueur supérieur à 2 heures.
- Le fichier audio MP3 PRO peut être lu en tant que fichier MP3.
- Il est possible que le système ne puisse pas lire un fichier Xvid lorsque le fichier a été combiné à partir de deux fichiers Xvid ou plus.

* Mixed Mode CD : Ce format permet d'enregistrer des données sur la première plage et du son (données AUDIO CD) sur la deuxième plage et les plages suivantes d'une session.

Remarques sur CD-R/-RW et DVD-R/-RW/+R/+RW

- Dans certains cas, il est impossible de lire un CD-R/-RW et DVD-R/-RW/+R/+RW sur ce système en raison de la qualité d'enregistrement ou de l'état du disque, ou des caractéristiques de l'appareil d'enregistrement ou du logiciel auteur. Pour plus d'informations, reportez-vous au mode d'emploi de l'enregistreur.

- Il est possible que certaines fonctions de lecture ne fonctionnent pas avec certains DVD+R/+RW, même s'ils ont été correctement finalisés. Dans ce cas, visionnez le disque en lecture normale.

Remarques sur les disques

- Ce produit est conçu pour lire les disques conformes à la norme Compact Disc (CD).
- Les DualDisc et certains disques musicaux encodés avec des technologies de protection contre la copie ne sont pas conformes à la norme CD. Par conséquent, il est possible que ces disques ne soient pas compatibles avec ce produit.

Remarques sur le disque multisession

Ce peut lire des sessions de façon continue sur un disque quand elles ont été enregistrées au même format que la première session. Cependant, la lecture n'est pas garantie.

Remarque sur les opérations de lecture de DVD VIDEO et VIDEO CD

Certaines opérations de lecture d'un DVD VIDEO ou d'un VIDEO CD peuvent être délibérément restreintes par les producteurs de logiciels. Par conséquent, certaines fonctions de lecture peuvent ne pas être disponibles. Veuillez à lire le mode d'emploi du DVD VIDEO ou VIDEO CD.

Remarques sur les fichiers lisibles

- Le démarrage de la lecture peut parfois prendre un peu plus de temps lorsque :
 - un DATA CD/DATA DVD/périphérique USB est enregistré avec une structure d'arborescence compliquée.
 - les fichiers audio ou les fichiers vidéo d'un autre dossier viennent d'être lus.
- Le système peut lire un DATA CD/DATA DVD ou un périphérique USB dans les conditions suivantes :
 - profondeur maximum de 8 dossiers
 - jusqu'à 300 dossiers
 - jusqu'à 999 fichiers dans un disque
 - jusqu'à 2 000 fichiers dans un périphérique USB
 - jusqu'à 650 fichiers dans un dossier
 Ces chiffres peuvent varier selon la configuration du fichier ou dossier.
- Les dossiers qui ne contiennent pas de fichiers audio ou de fichiers vidéo sont ignorés.
- Il est possible que les fichiers transférés par un dispositif tel qu'un ordinateur ne puissent pas être lus dans l'ordre dans lequel ils ont été transférés.
- Il est possible que l'ordre de lecture ne soit pas appliqué selon le logiciel utilisé pour créer le fichier audio ou le fichier vidéo.
- La compatibilité avec tous le logiciel d'encodage/de gravure des formats pris en charge, les appareils d'enregistrement et les supports d'enregistrement ne peut pas être garantie.
- Selon le fichier Xvid, il est possible que l'image ne soit pas nette ou que le son soit entrecoupé.

Remarques sur les périphériques USB

- Le fonctionnement du système avec des périphériques USB n'est pas garanti.
- Bien qu'il existe plusieurs fonctions complexes pour les périphériques USB, les contenus lisibles des périphériques USB connectés au système sont uniquement les contenus musique et vidéo. Pour plus d'informations, reportez-vous au mode d'emploi du périphérique USB.
- Lorsqu'un périphérique USB est inséré, le système lit tous les fichiers sur le périphérique USB. Si ce dernier contient de nombreux dossiers ou fichiers, le système peut mettre longtemps à terminer la lecture du périphérique USB.
- Ne raccordez pas le système et le périphérique USB via un concentrateur USB.
- Lorsque certains périphériques USB sont raccordés, il peut y avoir un délai avant que ce système n'exécute une opération.
- L'ordre de lecture du système peut être différent de celui du périphérique USB raccordé.
- Avant d'utiliser un périphérique USB, vérifiez qu'aucun fichier comportant des virus ne se trouve sur le périphérique USB.

Sites Web relatifs aux périphériques compatibles

Consultez les sites Web indiqués ci-dessous pour obtenir les informations les plus récentes

sur les périphériques USB et BLUETOOTH compatibles.

Pour les clients en Amérique latine :

<<http://esupport.sony.com/LA/>>

Pour les clients en Europe et en Russie :

<<http://www.sony.eu/support>>

Pour les clients dans d'autres pays/régions :

<<http://www.sony-asia.com/support>>

Modèles d'iPhone/iPod compatibles

Les modèles d'iPhone/iPod compatibles sont les suivants. Avant d'utiliser votre iPhone/iPod avec le système, mettez à jour son logiciel vers la version la plus récente.

Conçu pour

- iPhone X
- iPhone 8
- iPhone 8 Plus
- iPhone 7
- iPhone 7 Plus
- iPhone SE
- iPhone 6s
- iPhone 6s Plus
- iPhone 6
- iPhone 6 Plus
- iPhone 5s
- iPhone 5c
- iPhone 5
- iPhone 4s
- iPod touch (6ème génération)
- iPod touch (5ème génération)

Guide des pièces et des commandes

Vous pouvez verrouiller les touches, à l'exception de  (alimentation), de l'appareil pour éviter qu'elles soient utilisées par erreur (page 72).

Appareil

Haut

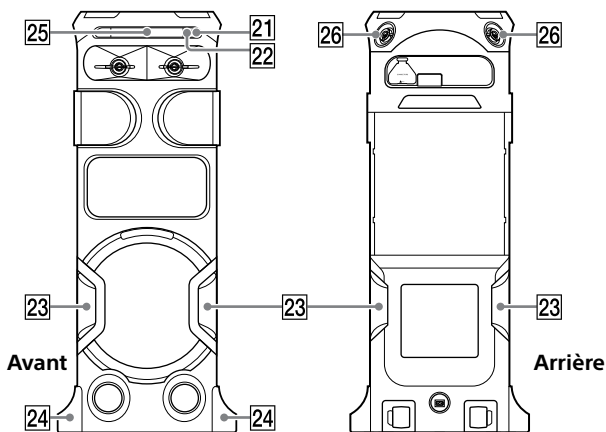
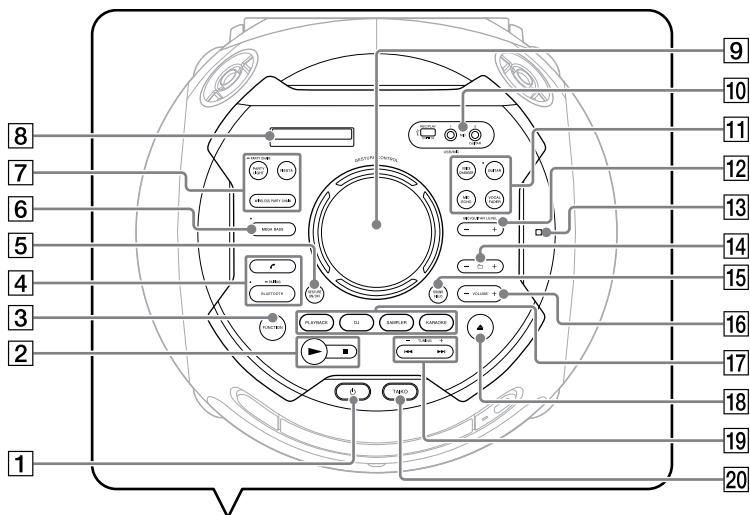



1 Touche  (alimentation)

Appuyez pour allumer le système ou le mettre en mode de veille.

2 Touche  (lecture)

Touchez pour démarrer la lecture.

Touchez et maintenez la touche  enfoncée pendant plus de 2 secondes, la démonstration de son intégrée s'exécutera.

Touchez sur  pour arrêter cette démonstration.

Touche  (arrêter)

- Touchez pour arrêter la lecture. Vous pouvez annuler la lecture en touchant deux fois la touche.
- Touchez pour arrêter un transfert de musique en cours.
- Touchez pour arrêter la démonstration du son intégrée.

3 Touche **FUNCTION**

Touchez pour sélectionner une fonction.

4 Indicateur **BLUETOOTH** (page 43)

Touche **BLUETOOTH**

Touchez pour sélectionner la fonction **BLUETOOTH**.

Touche – **PAIRING**

Touchez et maintenez pour activer l'appairage **BLUETOOTH** pendant que la fonction **BLUETOOTH** est activée.

Touche  (appel)

Touchez cette touche pour recevoir/terminer un appel en utilisant la fonction d'appel mains libres avec votre téléphone portable connecté en **BLUETOOTH** (page 65).

5 Touche **GESTURE ON/OFF** (page 51)

6 Indicateur **MEGA BASS**

S'allume quand l'effet sonore **MEGA BASS** est sélectionné.

Touche **MEGA BASS (page 54)**

7 Touche **WIRELESS PARTY CHAIN** (page 62)

Touche – **PARTY CHAIN**

Touchez et maintenez enfoncée la touche pour activer la Chaîne Party filaire (page 60)

Touche **PARTY LIGHT (page 70)**

Touche **FIESTA (page 54)**

8 Afficheur

9 Capteur **GESTURE CONTROL** (page 51)

- 10** Les prises/ports sont à l'intérieur du couvercle. Poussez pour ouvrir le couvercle.

Port  (USB**) **REC/PLAY****

Utilisez pour connecter un périphérique **USB**. Ce port peut être utilisé pour la lecture et le transfert de musique.

Prise MIC1

Utilisez pour connecter le microphone.

Prise MIC2/GUITAR

Utilisez pour connecter le microphone ou une guitare.

11 Touche VOICE CHANGER (page 68)

Indicateur GUITAR

S'allume quand le mode de guitare est activé.

Touche GUITAR (page 68)

Touche VOCAL FADER (page 67)

Touche MIC ECHO (page 67)

12 Touche MIC/GUITAR LEVEL +/- (page 67, 68)

13 (N-Mark) (page 47)

14 Touche +/- (sélectionner un dossier)

Touchez pour sélectionner un dossier sur un disque de données ou un périphérique USB.

15 Touche SOUND FIELD (page 54)

16 Touche VOLUME +/- Touchez pour régler le volume.

17 Touche PLAYBACK (page 51)

Touche DJ (page 52)

Touche SAMPLER (page 52)

Touche KARAOKE (page 53)

18 Touche (ouvrir/fermer) Touchez pour ouvrir ou fermer le plateau de disque.

19 Touche (revenir en arrière/avancer) (page 27)

Touche TUNING +/- (page 42)

20 Touche TAIKO (page 69)

21 Capteur de télécommande (page 21)

22 Microphone intégré (page 65)

23 Éclairage de fête (page 70) Ne regardez pas directement la partie qui émet la lumière quand l'éclairage de fête est activé.

24 Protecteur latéral (MHC-V81D uniquement) (page 21)

25 Plateau de disque

26 Haut-parleur d'aigus G/D Arrière (MHC-V81D uniquement) Génère un son Live 360° avec une pression acoustique différente comparé aux enceintes avant.

Télécommande

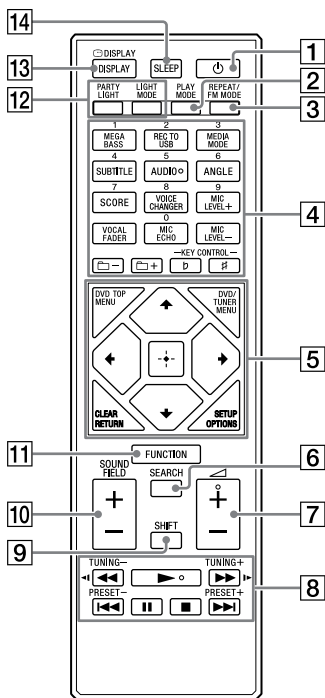

1 Touche (alimentation)

Appuyez pour allumer le système ou le mettre en mode de veille.

2 Touche PLAY MODE (page 30, 39)

3 Touche REPEAT/FM MODE (page 31, 42)

4 Touches numériques (0 – 9)*1*2

- Appuyez sur pour sélectionner une plage, un chapitre ou un fichier avec son numéro d'élément.
- Appuyez pour saisir des numéros ou des valeurs.

Touche MEGA BASS (page 54)

Touche REC TO USB (page 39)

Appuyez pour transférer la musique vers le périphérique USB raccordé au port  (USB).

Touche MEDIA MODE (page 26)

Appuyez sur pour sélectionner le support à lire sur un disque de données ou un périphérique USB.

Touche SUBTITLE (page 29)

Touche AUDIO*2 (page 29, 33)

Touche ANGLE (page 29)

Touche SCORE (page 68)

Touche VOICE CHANGER (page 68)

Touche MIC LEVEL+/- (page 67)

Touche VOCAL FADER (page 67)

Touche MIC ECHO (page 67)

Touche +/- (sélectionner un dossier)

Appuyez sur pour sélectionner un dossier sur un disque de données ou un périphérique USB.

Touche KEY CONTROL (page 68)

5 Touche DVD TOP MENU

Appuyez sur pour afficher le titre du DVD sur l'écran du téléviseur.

Touche DVD/TUNER MENU (page 27, 28, 42)

Touche CLEAR*¹ (page 28)

Touche RETURN (page 27)

Touche SETUP*¹ (page 34)

Touche OPTIONS

Appuyez pour basculez vers le menu des options ou le quitter.

Touche (entrée)

Appuyez pour sélectionner les options de menu.

Touche (entrée)

Appuyez pour saisir/valider les réglages.

6 Touche SEARCH (page 27, 28)

7 Touche (volume) +/-*²

Appuyez pour régler le volume.

8 Touche (retour rapide/avance rapide) (page 27)

Touche (retour lent/avance lente) (page 28)

Touche TUNING+/- (page 42)

Touche (lecture)*²

Appuyez pour démarrer la lecture.

Touche / (revenir en arrière/avancer) (page 27)

Touche PRESET+/- (page 42)

Touche (pause)

Appuyez pour mettre en pause la lecture. Pour reprendre la lecture, appuyez sur .

Touche (arrêter)

- Appuyez pour arrêter la lecture. Vous pouvez annuler la lecture en appuyant deux fois sur la touche.
- Appuyez pour arrêter un transfert de musique en cours.
- Appuyez pour arrêter la démonstration du son intégrée.

9 Touche SHIFT*¹

Maintenez enfoncé pour activer les touches roses.

10 Touche SOUND FIELD +/- (page 54)

11 Touche FUNCTION

Appuyez pour sélectionner une fonction.

12 Touche PARTY LIGHT (page 25, 70)

Touche LIGHT MODE (page 70)



13 Touche DISPLAY (page 20, 25, 33, 42, 44)

Appuyez pour modifier les informations sur l'afficheur.

Touche  DISPLAY*1 (page 33)

Appuyez pour voir ou cacher l'affichage à l'écran.

14 Touche SLEEP (page 71)

- *1 Cette touche est imprimée en rose.
Pour utiliser cette touche, maintenez touche SHIFT () enfoncée et appuyez sur cette touche.
- *2 La touche numérique 5/AUDIO,  + et les touches  ont un point tactile. Utilisez ce point tactile comme repère lorsque vous utilisez le système.

Raccordement du système en tout sécurité

Appareil (arrière)

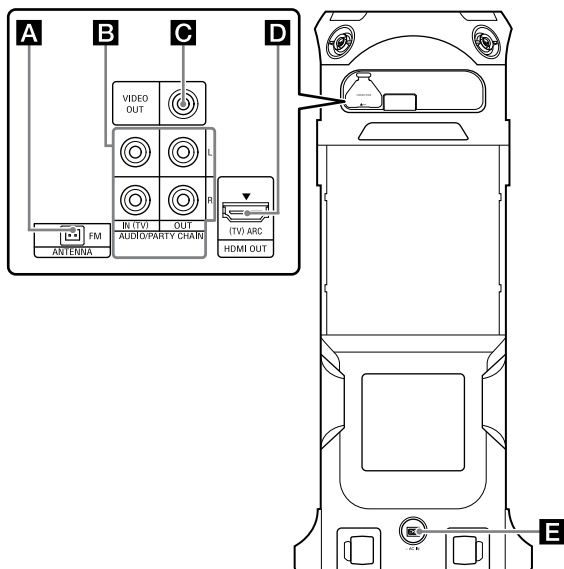

Remarque

Les prises/bornes sur le panneau arrière sont protégées par un couvercle que vous devez ouvrir avant de réaliser la connexion.

A Borne FM ANTENNA

Recherchez un emplacement et une orientation qui assurent une bonne réception quand vous installez les antenne.

Gardez les antenne à distance du cordon d'alimentation secteur et du câble USB afin d'éviter les parasites.

Étendre l'antenne fil FM à l'horizontale



B Prise d'entrée et de sortie audio

Utilisez un câble audio (non fourni) pour établir l'une ou l'autre connexion comme suit :

• Prises AUDIO/PARTY CHAIN OUT L/R

- Raccordez aux prises d'entrée audio d'un appareil en option.
- Raccordez à un autre système audio pour profiter de la fonction Chaîne Party filaire (page 58).

• Prises AUDIO/PARTY CHAIN IN (TV) L/R

- Raccordez aux prises de sortie audio d'un téléviseur ou d'un appareil audio/vidéo. Le son est émis via ce système.
- Raccordez à un autre système audio pour profiter de la fonction Chaîne Party filaire (page 58).

C Prise VIDEO OUT

Utilisez un câble vidéo (non fourni) pour le raccordement à la prise d'entrée vidéo d'un téléviseur ou d'un projecteur (page 22).

Remarque

Ne raccordez pas ce système au téléviseur via la platine vidéo.

D Prise HDMI OUT (TV) ARC

Utilisez un câble HDMI (non fourni) pour le raccordement à la prise d'entrée HDMI d'un téléviseur (page 22).

E Cordon d'alimentation secteur

Raccordez le cordon d'alimentation secteur (fourni) à l'appareil, puis sur une prise murale.

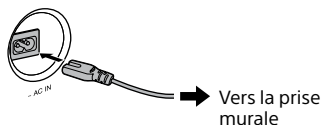

La démonstration (page 25) démarre automatiquement. Si vous appuyez sur  (alimentation) pour mettre le système sous tension, la démonstration s'arrête.

Désactivation de la démonstration

Pour désactiver la démonstration pendant que le système est hors tension, appuyez répétitivement sur DISPLAY pour sélectionner le mode sans afficheur (mode d'économie d'énergie) (page 25).

Insertion des piles

Insérez les deux piles R03 (format AAA) fournies, en respectant les polarités indiquées ci-dessous.

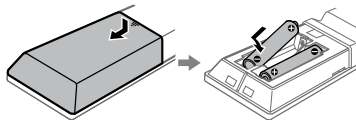

Remarque

- Ne mélangez pas une vieille pile et une pile neuve, ni différents types de piles.
- Si vous n'utilisez pas la télécommande pendant un certain temps, retirez les piles pour éviter qu'elles ne coulent et ne provoquent des dommages ou une corrosion.

Pour commander le système à l'aide de la télécommande

Orientez la télécommande vers le capteur de télécommande de l'appareil.

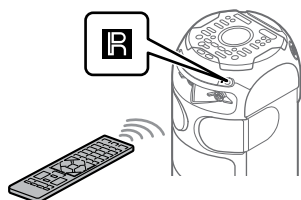
**Installation du protecteur latéral (optionnel)****(MHC-V81D uniquement)**

Vous pouvez installer les protecteurs latéraux fournis sur le côté de l'appareil pour stabiliser les système.

Remarque

Faites très attention lors de l'installation du protecteur latéral. La chute de l'appareil peut provoquer des blessures corporelles et/ou des dommages matériels.

- 1** Alignez le crochet supérieur et le crochet inférieur avec les trous de l'appareil, puis poussez légèrement jusqu'à ce que les deux crochets pénètrent dans les trous.

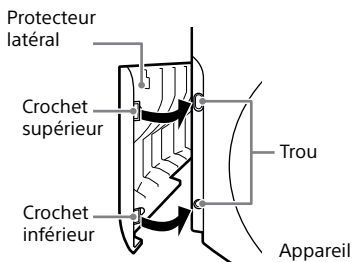
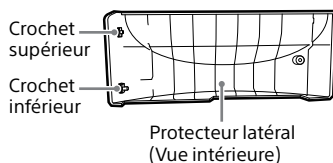

- 2** Fixez le protecteur latéral sur l'appareil avec la vis fournie. Assurez-vous que le protecteur latéral est complètement perforé et en place avant de le fixer avec les vis.

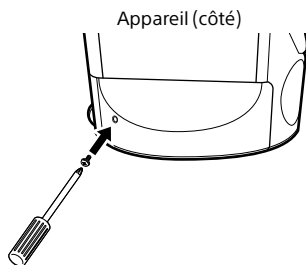

- 3** Répétez les étapes 1 et 2 pour installer le protecteur latéral pour l'autre côté de l'appareil.

Raccordement du téléviseur

Débranchez le cordon d'alimentation secteur avant de raccorder les câbles.

Pour regarder une vidéo

Sélectionnez les méthodes de raccordement en fonction des prises disponibles sur votre téléviseur.

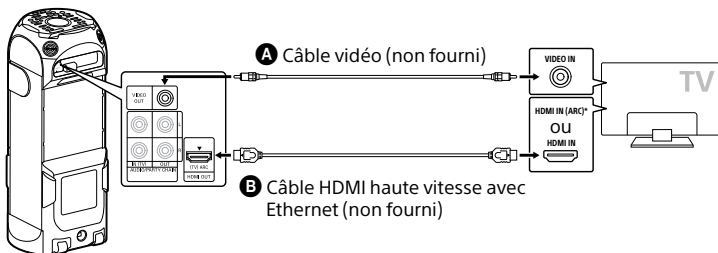

- * Vous pouvez écouter le son du téléviseur via le système si vous raccorder le système à la prise HDMI IN (ARC) du téléviseur. La fonction ARC (canal de retour audio) permet au téléviseur de reproduire le son à travers le système via une connexion HDMI, sans avoir à effectuer le branchement audio (connexion **C** ci-dessous). Pour définir la fonction ARC sur ce système, reportez-vous à la section [AUDIO RETURN CHANNEL] (page 38). Pour vérifier la compatibilité de la fonction ARC de votre téléviseur, reportez-vous au mode d'emploi fourni avec votre téléviseur.

Pour écouter le son du téléviseur via le système

Choisissez un des branchements ci-dessous (B ou C).

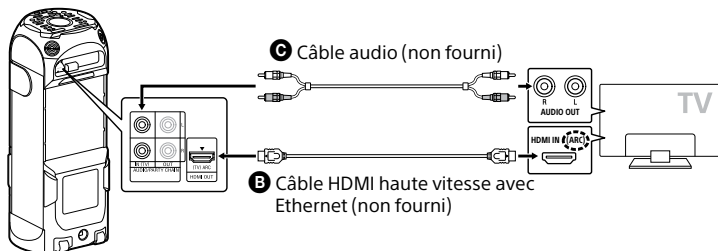

Pour écouter le son émis par le téléviseur, appuyez plusieurs fois sur **FUNCTION** pour sélectionner « TV ».

Conseil

- Vous pouvez aussi écouter le son d'un appareil extérieur (lecteur de DVD, etc.) via le système en le connectant à la prise AUDIO/PARTY CHAIN IN (TV) L/R comme montré pour le branchement **C** ci-dessous. Pour plus d'informations, reportez-vous au mode d'emploi de vos appareils.
- Si le niveau de sortie audio du système est faible lors du raccordement d'un appareil extérieur, essayez d'ajuster les réglages de sortie audio sur l'appareil raccordé. Cela pourrait améliorer le niveau de sortie audio. Pour plus d'informations, reportez-vous au mode d'emploi de vos appareils.

Si « CODE 01 » et « SGNL ERR » apparaît sur l'afficheur de l'appareil

Quand les signaux d'entrée audio du système ne sont pas des signaux PCM linéaire 2 canaux, les messages « CODE 01 » et « SGNL ERR » (indiquant que les signaux audio entrés ne sont pas pris en charge) apparaissent sur l'afficheur de l'appareil.

Dans ce cas, sélectionnez le mode de sortie audio correct sur le téléviseur afin de sortir des signaux audio PCM linéaire 2 canaux. Pour plus d'informations, reportez-vous au mode d'emploi de votre téléviseur.

Transport de l'appareil

L'appareil possède des roulettes afin que vous puissiez le faire rouler facilement. Normalement, il est recommandé de transporter l'appareil avec cette méthode sur une surface plate.

Avant de transporter l'appareil, déconnectez tous les câbles.

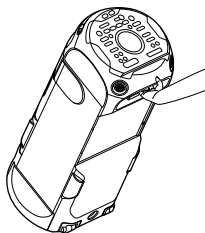

Remarque

- Les roulettes peuvent être utilisés uniquement sur une surface plate. Sur une surface accidentées, deux personnes doivent être utilisés pour soulever l'appareil. Il est très important de placer vos mains correctement lors du transport de l'appareil pour éviter toute blessure personnelle ou dommages matériels. Assurez-vous d'utiliser la poignée pour soulever l'appareil.

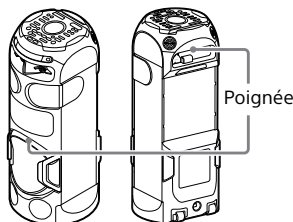

- Faites très attention quand vous soulevez l'appareil dans une pente.
- Ne transportez pas l'appareil alors qu'une personne ou des bagages se trouvent sur l'appareil.

- Ne laissez aucun enfant à proximité lors du transport de l'appareil.

Modification du système de couleurs

(Sauf pour les modèles pour l'Amérique latine, l'Europe et la Russie)

Réglez le système de couleur sur PAL ou NTSC selon le système de couleur de votre téléviseur. Chaque fois que vous procédez comme décrit ci-dessous, le système de couleurs change comme suit :

NTSC ↔ PAL

Utilisez les touches du panneau tactile de l'appareil pour effectuer cette opération.

- Appuyez sur  pour allumer le système.
- Touchez plusieurs fois **FUNCTION** pour sélectionner « DVD/CD ».
- Touchez et maintenez **MIC ECHO** et **MEGA BASS** enfoncés pendant plus de 3 secondes. « NTSC » ou « PAL » apparaît sur l'afficheur.

Exécution de la l'installation rapide

Avant d'utiliser le système, vous pouvez effectuer les réglages de base minimum sous l'installation rapide.

1 Mettez le téléviseur sous tension et sélectionnez l'entrée en fonction de la connexion.



2 Appuyez sur  pour allumer le système.

3 Appuyez plusieurs fois sur **FUNCTION** pour sélectionner « DVD/CD ».

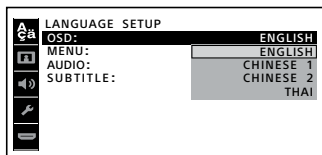

Le message de guidage [Press ENTER to run QUICK SETUP.] s'affiche en bas de l'écran du téléviseur.

4 Appuyez sur  sans quand aucun disque n'est en place. [LANGUAGE SETUP] apparaît sur l'écran du téléviseur. Les éléments affichés peuvent varier selon le pays ou la région.



5 Appuyez plusieurs fois sur  pour sélectionner une langue, puis appuyez sur .

[CONFIGURATION VIDEO] apparaît sur l'écran du téléviseur.

6 Appuyez plusieurs fois sur  pour sélectionner le réglage qui correspond à votre type de téléviseur, puis appuyez sur .

Après que [INSTALLATION RAPIDE TERMINEE.] s'affiche sur l'écran du téléviseur, le système est prêt pour la lecture.

Pour modifier le réglage manuellement

Reportez-vous à « Utilisation du Menu de configuration » (page 34).

Pour quitter l'installation rapide

Maintenez SHIFT enfoncée et appuyez sur SETUP.

Remarque

Le message de guidage s'affiche lorsque vous mettez sur tension le système pour la première fois ou après l'exécution de [REINITIALISATION] (reportez-vous « Réinitialisation des réglages des paramètres du menu de configuration aux réglages par défaut » à la page 84).

Modification du mode d'affichage

Appuyez plusieurs fois sur DISPLAY pendant que le système est éteint.

Chaque fois que vous appuyez sur cette touche, mode d'affichage change comme suit.

Démonstration

Les messages sur les fonctions principales de ce système défilent à travers l'afficheur et l'illumination est activée.

Pour désactiver l'illumination, appuyez sur PARTY LIGHT.

Pas d'afficheur (Mode d'économie d'énergie)

L'afficheur et l'illumination sont désactivés pour économiser l'énergie.

Lecture de disque/USB

Avant d'utiliser le périphérique USB

Pour les périphériques USB compatibles, reportez-vous à « Sites Web relatifs aux périphériques compatibles » (page 12). (Vous pouvez utiliser votre iPhone/iPod avec ce système par connexion BLUETOOTH uniquement.)

Lecture de base

DVD-V VIDÉO CD C D DATA CD DATA DVD USB

1 Appuyez plusieurs fois sur **FUNCTION** pour sélectionner « DVD/CD » ou « USB ».

2 Préparez la source de lecture.

Pour la fonction DVD/CD :

Touchez ▲ sur l'appareil pour ouvrir le plateau de disque et charger un disque avec l'étiquette orientée vers le haut sur le plateau de disque.

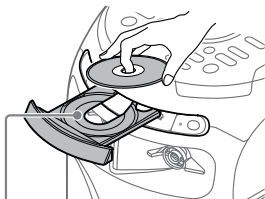

Lors de la lecture d'un disque de 8 cm, tel qu'un CD single, placez ce dernier sur le cercle intérieur du plateau.

Touchez ▲ sur l'appareil de nouveau pour fermer le plateau de disque.

Ne forcez pas le plateau de disque pour le fermer, car vous risqueriez d'entraîner un dysfonctionnement de l'appareil.

Pour la fonction USB :

Poussez pour ouvrir le couvercle USB/MIC, puis connectez un périphérique USB au port ⚡ (USB).

Remarque

Vous pouvez utiliser un adaptateur USB (non fourni) pour raccorder le périphérique USB à l'appareil si le périphérique USB ne peut pas être branché au port ⚡ (USB).

3 (DATA CD DATA DVD USB uniquement) Appuyez plusieurs fois sur **MEDIA MODE** pour sélectionner le type de support ([MUSIQUE]/[VIDEO]) de votre choix.

4 Appuyez sur ► pour démarrer la lecture.

Autres opérations

Pour	Action
Arrêter la lecture	Appuyez sur ■.
Mettre en pause la lecture	Appuyez sur ■■.
Reprendre la lecture ou revenir à la lecture normale	Appuyez sur ►.
Annuler le point de reprise	Appuyez deux fois sur ■.

Pour	Action
Sélectionnez une plage, un fichier, un chapitre ou une scène	Appuyez sur ◀◀ ou ▶▶ pendant la lecture. Ou, maintenez enfoncé SHIFT et appuyez sur les touches numériques, puis appuyez sur [+]. (Il est possible que l'opération soit interdite par le disque ou le périphérique USB.)

Pour utiliser les commandes gestuelles pendant la lecture

Reportez-vous à la section « Utilisation des commandes gestuelles pendant la lecture » (page 51).

Lecture à partir d'un fichier spécifique

- 1 Appuyez plusieurs fois sur MEDIA MODE pour sélectionner [MUSIQUE] ou [VIDEO].
- 2 Appuyez sur SEARCH pour afficher la liste de dossiers.

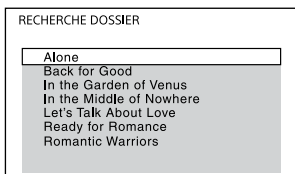

- 3 Appuyez plusieurs fois sur ↕/↔ pour sélectionner le dossier de votre choix.

- 4 Appuyez sur [+], pour afficher la liste de fichiers.

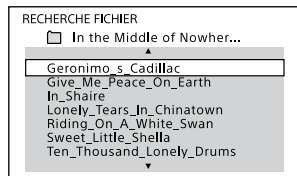

- 5 Appuyez plusieurs fois sur ↕/↔ pour sélectionner le fichier souhaité, puis appuyez sur [+].

Autres opérations de lecture

DVD-V VIDEO CD < D DATA CD DATA DVD USB

Selon le type de disque ou de fichier, il est possible que la fonction soit inopérante.

Pour	Action
Voir le menu DVD	Appuyez sur DVD/TUNER MENU.
Voir la liste de dossiers ou la liste de fichiers	Appuyez sur SEARCH. Appuyez de nouveau sur SEARCH pour désactiver la liste de dossiers ou la liste de fichiers.
Retournez sur la liste de dossiers à partir de la liste de fichiers	Appuyez sur RETURN.
Rechercher un point rapidement en avance rapide ou retour rapide (recherche figée)	Appuyez sur ◀◀ ou ▶▶ pendant la lecture. Chaque fois que vous appuyez sur ◀◀ ou ▶▶, la vitesse de lecture change.

Pour	Action
Visualisation image par image (lecture au ralenti)	Appuyez sur II , puis appuyez sur ◀I ou I▶ . Chaque fois que vous appuyez sur ◀I ou I▶ , la vitesse de lecture change.

Sélection d'une plage spécifique

CD

Maintenez enfoncé **SHIFT** et appuyez sur les touches numériques pour sélectionner la plage que vous souhaitez lire, puis appuyez sur **[+]**.

Recherche à l'aide de la touche SEARCH

- 1 Appuyez sur **SEARCH** pour afficher la liste de plages.
- 2 Appuyez plusieurs fois sur **↑/↓** pour sélectionner la plage que vous souhaitez lire, puis appuyez sur **[+]**.

Recherche d'un(e) titre/ chapitre/scène/plage/index spécifique

DVD-V **VIDEO CD**

- 1 Appuyez plusieurs fois sur **SEARCH** en cours de lecture pour sélectionner le mode de recherche.

- 2 Maintenez enfoncé **SHIFT** et appuyez sur les touches numériques pour entrer le titre, le chapitre, la scène, la plage ou le numéro d'index que vous souhaitez lire, puis appuyez sur **[+]**.

La lecture commence.

Remarque

- Pour le VIDEO CD avec lecture PBC, appuyez sur **SEARCH** pour rechercher la scène.
- Pour le VIDEO CD sans lecture PBC, appuyez sur **SEARCH** pour rechercher la plage et l'index.

Pour rechercher un point particulier à l'aide du code temporel

DVD-V

- 1 Appuyez plusieurs fois sur **SEARCH** en cours de lecture pour sélectionner le mode de recherche de temps.
- 2 Maintenez enfoncé **SHIFT** et appuyez sur les touches numériques pour saisir le code temporel, puis appuyez sur **[+]**.
Exemple : Pour trouver une scène à 2 heures, 10 minutes et 20 secondes après le début, maintenez enfoncé **SHIFT** et appuyez sur 2, 1, 0, 2, 0 ([2:10:20]).
Si vous faites une erreur, maintenez enfoncé **SHIFT** puis appuyez sur **CLEAR** pour annuler le numéro.

Recherche à l'aide du menu DVD

DVD-V

- 1 Appuyez sur **DVD/TUNER MENU**.

- 2 Appuyez sur **↔/↕/↔/→** ou maintenez enfoncé **SHIFT** et appuyez sur les touches numériques pour sélectionner le titre ou l'élément que vous souhaitez lire, puis appuyez sur **[+]**.

Modification des angles de caméra

DVD-V

Appuyez plusieurs fois sur **ANGLE** en cours de lecture pour sélectionner l'angle de caméra de votre choix.

Sélection du réglage des sous-titres

DVD-V

Appuyez plusieurs fois sur **SUBTITLE** en cours de lecture pour sélectionner la langue de sous-titres souhaitée ou pour désactiver les sous-titres.

Modification de la langue/son

DVD-V VIDEO CD C D DATA CD DATA DVD USB

Appuyez plusieurs fois sur **AUDIO** en cours de lecture pour sélectionner le format audio ou le mode de votre choix.

DVD VIDEO

Vous pouvez sélectionner le format audio ou la langue quand la source contient plusieurs formats audio ou de l'audio multilingue.

Quand 4 chiffres apparaissent, ceux-ci indiquent un code de langue. Voir « Liste des codes de langue » (page 92) pour confirmer à quelle langue correspond le code de langue. Si la même langue s'affiche au moins deux fois ou plus, cela signifie que le DVD VIDEO est enregistré dans plusieurs formats audio.

VIDEO CD/AUDIO CD/fichier audio

Vous pouvez modifier la sortie du son.

- [STEREO] : Son stéréo.
- [1/G]/[2/D] : Son mono du canal gauche ou droit.

SUPER VIDEO CD

- [1:STEREO] : Son stéréo de la plage audio 1.
- [1:1/G]/[1:2/D] : Son mono du canal gauche ou droit de la plage audio 1.
- [2:STEREO] : Son stéréo de la plage audio 2.
- [2:1/G]/[2:2/D] : Son mono du canal gauche ou droit de la plage audio 2.

Lecture d'un VIDEO CD avec fonctions PBC

VIDEO CD

Vous pouvez utiliser le menu PBC (contrôle de lecture) pour profiter des fonctions interactives des VIDEO CD (VIDEO CD Version 2.0 et Super VCD).

1 Appuyez sur ► pour lire un VIDEO CD avec fonctions PBC.

Le menu PBC apparaît sur l'écran du téléviseur.

2 Maintenez enfoncé **SHIFT** et appuyez sur les touches numériques pour sélectionner le numéro d'élément souhaité, puis appuyez sur **[+]**.

3 Continuez la lecture conformément aux instructions du menu.

Remarque

La lecture PBC est annulée lorsque la répétition de la lecture est activée.

Pour annuler la lecture PBC

1 Appuyez sur **◀◀** ou **▶▶**, ou maintenez enfoncé **SHIFT** et appuyez sur les touches numériques pour sélectionner une plage lorsque la lecture est arrêtée.

2 Appuyez sur **▶** ou **[+]**.
La lecture démarre à partir de la plage sélectionnée.

Pour revenir à la lecture PBC

Appuyez sur **■** deux fois, puis appuyez sur **▶**.

Reprise de lecture multidisque

DVD-V VIDEO CD

Ce système peut mémoriser des points de reprise de lecture jusqu'à 6 disques et reprend la lecture lorsque vous réinsérez le même disque. Si vous mémorisez un point de reprise de lecture pour le 7e disque, le point de reprise du premier disque sera supprimé.

Pour activer cette fonction, réglez **[REPRISE LECTURE]** dans **[CONFIGURATION SYSTEME]** sur **[OUI]** (page 37).

Remarque

Pour la lecture depuis le début du disque, appuyez sur **■** deux fois, puis appuyez sur **▶**.

Utilisation du mode de lecture

Lecture dans l'ordre séquentiel (Lecture normale)

C D DATA CD DATA DVD USB

Lorsque la lecture est arrêtée, appuyez plusieurs fois sur **PLAY MODE**.

■ Lors de la lecture d'un disque

- **[DISQUE]** : lit le disque.
- **[DOSSIER]*** : lit tous les fichiers compatibles contenus dans le dossier spécifié sur le disque.

* Ne peut pas être sélectionné pour **AUDIO CD**.

■ Lors de la lecture d'un périphérique USB

- **[UN APPAREIL USB]** : lit le périphérique USB.
- **[DOSSIER]** : lit tous les fichiers compatibles contenus dans le dossier spécifié sur le périphérique USB.

Remarque

- « **FLDR** » et « **SHUF** » s'éteignent sur l'afficheur lorsque la lecture normale est réglée sur **[DISQUE]** ou **[UN APPAREIL USB]**.
- « **FLDR** » s'allume sur l'afficheur lorsque la lecture normale est réglée sur **[DOSSIER]**.

Lecture dans un ordre aléatoire (Lecture aléatoire)

CD DATA CD DATA DVD USB

Lorsque la lecture est arrêtée, appuyez plusieurs fois sur **PLAY MODE**.

■ Lors de la lecture d'un disque

- [DISQUE (ALEATOIRE)] : lecture aléatoire de tous les fichiers audio sur le disque.
- [DOSSIER (ALEATOIRE)]* : lecture aléatoire de tous les fichiers audio contenus dans le dossier spécifié sur le disque.

* Ne peut pas être sélectionné pour AUDIO CD.

■ Lors de la lecture d'un périphérique USB

- [UN APPAREIL USB (ALEATOIRE)] : lecture aléatoire de tous les fichiers audio sur le périphérique USB.
- [DOSSIER (ALEATOIRE)] : lecture aléatoire de tous les fichiers audio contenus dans le dossier spécifié sur le périphérique USB.

Remarque

- « SHUF » s'allume sur l'afficheur lorsque la lecture aléatoire est réglée sur [DISQUE (ALEATOIRE)] ou [UN APPAREIL USB (ALEATOIRE)].
- « FLDR » et « SHUF » s'allume sur l'afficheur lorsque la lecture aléatoire est réglée sur [DOSSIER (ALEATOIRE)].
- La lecture aléatoire ne peut pas être exécutée pour les fichiers vidéo.
- La lecture aléatoire est annulée lorsque vous :
 - ouvrez le plateau de disque.
 - effectuez le Transfert synchronisé.
 - change le Mode média.

- La lecture aléatoire peut être annulée lorsque vous sélectionnez un dossier ou une plage à lire.

Répétition de la lecture (Lecture répétée)

DVD-V VIDEO CD CD DATA CD DATA DVD USB

Appuyez plusieurs fois sur REPEAT.



Selon le type de disque ou de fichier, il est possible que certains réglages ne soient pas disponibles.

- [NON] : ne lit pas de façon répétée.
- [TOUS] : répète toutes les plages ou tous les fichiers enregistrés dans le mode de lecture sélectionné.
- [DISQUE] : répète tous les contenus (DVD VIDEO et VIDEO CD uniquement).
- [TITRE] : répète le titre en cours (DVD VIDEO uniquement).
- [CHAPITRE] : répète le chapitre en cours (DVD VIDEO uniquement).
- [PLAGE] : répète la plage en cours.
- [FICHIER] : répète le fichier vidéo en cours.

Pour annuler la lecture répétée

Appuyez plusieurs fois sur REPEAT pour sélectionner [NON].

Remarque

- «  » s'allume sur l'afficheur lorsque la lecture répétée est réglée sur [TOUS] ou [DISQUE].
- «  » s'allume sur l'afficheur lorsque la lecture répétée est réglée sur [TITRE], [CHAPITRE], [PLAGE] ou [FICHIER].
- Vous ne pouvez pas exécuter la lecture répétée avec VIDEO CD pendant la lecture PBC.
- Selon des DVD VIDEO, vous ne pouvez pas exécuter la lecture répétée.
- La lecture répétée est annulée lorsque vous :
 - ouvrez le plateau de disque.

- mettez hors tension le système (DVD VIDEO et VIDEO CD uniquement).
- modifiez la fonction (DVD VIDEO et VIDEO CD uniquement).
- effectuez le Transfert synchronisé.
- change le Mode média.

Restriction de la lecture du disque (Contrôle parental)

DVD-V

Vous pouvez restreindre la lecture des DVD VIDEO selon un niveau prédéterminé. Des scènes peuvent être sautées ou remplacées par d'autres scènes.

- 1** Lorsque la lecture est arrêtée, maintenez **SHIFT** enfoncée et appuyez sur **SETUP**.
- 2** Appuyez plusieurs fois sur **↔/↕** pour sélectionner **[CONFIGURATION SYSTEME]**, puis appuyez sur **[+]**.
- 3** Appuyez plusieurs fois sur **↔/↕** pour sélectionner **[CONTROLE PARENTAL]**, puis appuyez sur **[+]**.
- 4** Maintenez enfoncé **SHIFT** et appuyez sur les touches numériques pour saisir ou ressaisir votre mot de passe à 4 chiffres, puis appuyez sur **[+]**.
- 5** Appuyez plusieurs fois sur **↔/↕** pour sélectionner **[STANDARD]**, puis appuyez sur **[+]**.

6 Appuyez plusieurs fois sur **↔/↕** pour sélectionner une zone géographique comme niveau de limitation de lecture, puis appuyez sur **[+]**.

La zone est sélectionnée.

Lorsque vous sélectionnez **[AUTRES→]**, saisissez le code géographique souhaité en fonction de « Liste des codes de région de contrôle parental » (page 93) en maintenant enfoncé **SHIFT** et en appuyant sur les touches numériques.

7 Appuyez plusieurs fois sur **↔/↕** pour sélectionner **[NIVEAU]**, puis appuyez sur **[+]**.

8 Appuyez plusieurs fois sur **↔/↕** pour sélectionner le niveau souhaité puis appuyez sur **[+]**.

Plus la valeur est faible, plus la limitation est stricte.

Pour désactiver la fonction de contrôle parental

Réglez **[NIVEAU]** sur **[NON]** dans l'étape 8.



Pour la lecture d'un disque pour lequel le contrôle parental est réglé

1 Chargez le disque et appuyez sur **▶**.

L'écran de saisie de votre mot de passe apparaît sur l'écran du téléviseur.

- 2** Maintenez enfoncé **SHIFT** et appuyez sur les touches numériques pour saisir ou ressaisir votre mot de passe à 4 chiffres, puis appuyez sur **[+]**.
Le système démarre la lecture.

En cas d'oubli de votre mot de passe

Retirez le disque et répétez les étapes 1 à 3 de « Restriction de la lecture du disque (Contrôle parental) » (page 32).
 Maintenez enfoncé SHIFT et appuyez sur les touches numériques pour saisir un mot de passe « 199703 », puis appuyez sur .
 Suivez les instructions à l'écran et entrez un nouveau mot de passe à 4 chiffres. Puis, rechargez le disque et appuyez sur .
 Vous devez entrer de nouveau votre nouveau mot de passe.

Affichage d'informations d'un disque et d'un périphérique USB

DVD-V VIDEO CD C D DATA CD DATA DVD USB

Informations sur l'écran du téléviseur

Maintenez SHIFT enfoncée et appuyez sur  DISPLAY plusieurs fois pendant la lecture.

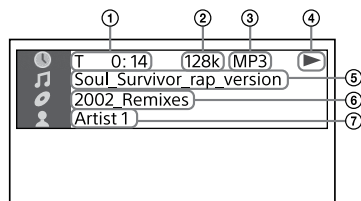

- ① **Informations de lecture**
 Durée de lecture et durée restant

- ② **Débit binaire**
 ③ **Type de support**
 ④ **État de lecture**
 ⑤ **Titre*¹/plage/nom de fichier*²**
 ⑥ **Album*¹/nom de dossier*²/chapitre/numéro d'index**
 ⑦ **Nom d'artiste*¹*²**
 Apparaît lors de la lecture d'un fichier audio.

*¹ Si un fichier audio a une balise ID3, le système affichera un nom d'album/nom de titre/nom d'artiste à partir des informations de la balise ID3. Le système peut supporter l'ID3 ver 1.0/1.1/2.2/2.3.

*² Si le nom contient des caractères qui ne peuvent pas être affichés, ces caractères seront affichés comme « _ ».

Remarque

- Selon la source en cours de lecture,
 - il est possible que certaines informations ne s'affichent pas.
 - il est possible que certains caractères ne s'affichent pas.
- Selon le mode de lecture, il est possible que les informations affichées soient différentes.

Affichage des informations du format audio des DVD VIDEO et des fichiers vidéo

Appuyez plusieurs fois sur AUDIO pendant la lecture.

Informations sur l'afficheur

Appuyez plusieurs fois sur DISPLAY pendant que le système est allumé.

Vous pouvez afficher les informations comme suit :

- durée de lecture/durée restante de la plage, du titre, du chapitre
- numéro de scène
- nom de fichier, nom de dossier

— titre, artiste et informations sur l'album

Remarque

- Il est possible que le nom du disque ou le nom de la plage ne s'affichent pas selon les caractères.
- Il est possible que le temps de lecture des fichiers audio et des fichiers vidéo ne s'affiche pas correctement.
- Le temps de lecture écoulé d'un fichier audio encodé à l'aide d'un VBR (débit binaire variable) ne s'affiche pas correctement.

Utilisation du Menu de configuration

Vous pouvez définir différents réglages pour des éléments tels que les images et le son.

Les éléments affichés peuvent varier selon le pays ou la région.

Remarque

Les paramètres de lecture mémorisés sur le disque priment sur les paramètres du menu de configuration. Par conséquent, il est possible que certaines fonctions du menu de configuration ne puissent pas être exécutées.

1 Lorsque la lecture est arrêtée pour les fonctions DVD/CD ou USB, maintenez SHIFT enfoncée et appuyez sur SETUP.

Le menu de configuration apparaît sur l'écran du téléviseur.

2 Appuyez plusieurs fois sur \uparrow/\downarrow pour sélectionner [CHOIX DE LA LANGUE], [CONFIGURATION VIDEO], [REGLAGE AUDIO], [CONFIGURATION SYSTEME] ou [REGLAGE HDMI], puis appuyez sur $\boxed{+}$.

3 Appuyez plusieurs fois sur \uparrow/\downarrow pour sélectionner l'élément souhaité, puis appuyez sur $\boxed{+}$.

4 Appuyez plusieurs fois sur \uparrow/\downarrow pour sélectionner le réglage souhaité, puis appuyez sur $\boxed{+}$.

Le réglage est sélectionné et la configuration est complétée.

Pour quitter le menu

Maintenez SHIFT enfoncée et appuyez sur SETUP.

Réglage de la langue - [CHOIX DE LA LANGUE]

[ECRANS]

Régle la langue de l'affichage à l'écran.

[MENU]

DVD-V

Régle la langue dans le menu DVD.

[AUDIO]

DVD-V

Change la langue de la plage son. Quand vous sélectionnez [ORIGINAL], la langue définie en priorité sur le disque est sélectionnée.

[SOUS-TITRE]

DVD-V

Change la langue des sous-titres enregistrés sur le DVD VIDEO. Lorsque vous sélectionnez [IDEM AUDIO], la langue des sous-titres change selon la langue sélectionnée pour la plage son.

Remarque

Si vous sélectionnez [AUTRES→] dans [MENU], [AUDIO], et [SOUS-TITRE], saisissez un code de langue à partir de la « Liste des codes de langue » (page 92) à l'aide des touches numériques.



Réglage de l'écran du téléviseur - [CONFIGURATION VIDEO]

[TYPE TV]**DVD-V**

[16:9] : Sélectionnez ce réglage en cas de raccordement à un téléviseur grand écran ou à un téléviseur doté d'une fonction grand écran.

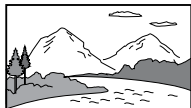

[4:3 LETTER BOX] : Sélectionnez ce réglage en cas de raccordement à un téléviseur 4:3 sans fonction grand écran. Ce réglage affiche une image grand format avec des bandes noires en haut et en bas.

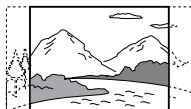

[4:3 PAN SCAN] : Sélectionnez ce réglage en cas de raccordement à un téléviseur 4:3 sans fonction grand écran. Ce réglage affiche une image pleine hauteur en plein écran, avec rognage des bords.

**[SORTIE 4:3]****DVD-V**

[PLEIN ECRAN] : Sélectionnez ce réglage en cas de raccordement à un téléviseur doté d'une fonction grand écran. Affiche une image d'écran 4:3 au format 16:9, y compris sur un téléviseur grand écran.

[NORMAL] : Change la taille de l'image de manière à l'adapter à la taille de l'écran avec le rapport hauteur/largeur d'image d'origine. Ce réglage affiche des bandes noires sur le côté gauche et droit si vous affichez une image d'écran 4:3.

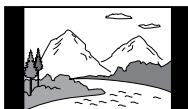
**[SYSTEME COULEUR(CD VIDEO)]**

(Sauf pour les modèles pour l'Amérique latine, l'Europe et la Russie)

VIDEO CD

Règle le système de couleur (PAL ou NTSC).

[AUTO] : Sort le signal vidéo en fonction du système de couleurs du disque. Sélectionnez ce réglage si votre téléviseur utilise un système DUAL.

[PAL] : Modifie le signal vidéo d'un disque NTSC et l'émet dans le système PAL.

[NTSC] : Modifie le signal vidéo d'un disque PAL et l'émet dans le système NTSC.

Pour plus d'informations, reportez-vous à la section « Modification du système de couleurs » (page 24).

[NIVEAU NOIR]

(Modèle pour l'Amérique latine uniquement)

Sélectionne le niveau noir (niveau configuration) pour la sortie des signaux vidéo à partir de la prise VIDEO OUT.

[OUI] : Règle le niveau noir du signal de sortie sur le niveau standard.

[NON] : Baisse le niveau noir standard. Utilisez ceci lorsque l'image devient trop blanche.

[MODE DE PAUSE]

DVD-V

[AUTO] : L'image, y compris les sujets qui se déplacent de façon dynamique, est émise sans gigue. Normalement sélectionnez ce réglage.

[IMAGE] : L'image, y compris les sujets qui ne se déplacent pas de façon dynamique, est émise à haute résolution.



Réglage des options audio - [REGLAGE AUDIO]

[AUDIO DRC]

(Compression de gamme dynamique)

DVD-V

Pratique pour le visionnage de films à volume bas tard la nuit.

[NON] : Désactivée.

[STANDARD] : La gamme dynamique est compressée de la manière voulue par l'ingénieur du son.

[SELECTION DE PLAGE]

DVD-V

Donne la priorité à la plage son qui contient le plus grand nombre de canaux lors de la lecture d'un DVD VIDEO comportant plusieurs formats audio (PCM, audio MPEG, ou Dolby Digital).

[NON] : Aucune priorité.

[AUTO] : Priorité.

[A/V SYNC]

DVD-V **VIDEO CD** **DATA CD** **DATA DVD**

(Fichiers vidéo uniquement)

[NON] : Ne règle pas.

[OUI] : Règle l'écart temporel entre l'image et le son quand le son n'est pas synchronisé avec l'image affichée.

[MIXAGE AVAL]

DVD-V

Sélectionner le signal de sortie audio pour la lecture audio multicanaux.

[NORMAL] : Émet l'audio multicanaux dans un signal stéréo à 2 canaux.

[DOLBY SURROUND] : Émet l'audio multicanaux dans un signal surround à 2 canaux.

Remarque

Cette fonction fonctionne uniquement pour la prise HDMI OUT (TV) ARC.



Réglage du système – [CONFIGURATION SYSTEME]

[ECONOMISEUR D'ECRAN]

L'économie d'énergie vous permettra d'éviter l'endommagement (image rémanente) de votre périphérique d'affichage. Appuyez sur \triangle +/- pour quitter l'économiseur d'écran.

[OUI] : L'image d'économie d'énergie apparaît si vous n'utilisez pas le système pendant 15 minutes environ.

[NON] : Désactive la fonction. L'image de l'économiseur d'écran n'apparaît pas.

[ARRIERE-PLAN]

Sélectionne la couleur ou l'image d'arrière-plan à afficher sur l'écran du téléviseur.

[POCHETTE] : La pochette (image fixe) enregistrée sur le disque apparaît en arrière-plan.

[GRAPHIQUE] : Une image mémorisée dans le système apparaît en arrière-plan.

[BLEU] : L'arrière-plan est de couleur bleue.

[NOIR] : L'arrière-plan est de couleur noire.

[CONTROLE PARENTAL]

Règle les restrictions de la lecture. Pour plus d'informations, reportez-vous à la section « Restriction de la lecture du disque (Contrôle parental) » (page 32).

[REPRISE LECTURE]

DVD-V VIDÉO CD

[OUI] : Mémorise le point de reprise de lecture dans la mémoire jusqu'à 6 disques.

[NON] : La lecture démarre à partir du point de reprise de la lecture uniquement pour le disque actuel dans le système.

[REINITIALISATION]

Ramène les réglages des paramètres du menu de configuration aux réglages par défaut. Pour plus d'informations, reportez-vous à la section « Réinitialisation des réglages des paramètres du menu de configuration aux réglages par défaut » (page 84).



Réglage des options HDMI – [REGLAGE HDMI]

[RESOLUTION HDMI]

Sélectionne la résolution de sortie du téléviseur quand le téléviseur est connecté via un câble HDMI.

[AUTO(1920×1080p)] : Émet les signaux vidéo en fonction de la résolution du téléviseur.

[1920×1080i]/[1280×720p]/[720×480p]^{*1}/[720×480/576p]^{*2} :

Émet les signaux vidéo en fonction du paramètre de résolution sélectionné.

*1 Pour les modèles L'Amérique latine uniquement.

*2 Pour les autres modèles.

[YCbCr/RVB(HDMI)]

[YCbCr] : Émet des signaux vidéo YCbCr.

[RVB] : Reproduit des signaux vidéo RGB.

[AUDIO(HDMI)]

[AUTO] : Sort les signaux audio dans leur format d'origine à partir de la prise HDMI OUT (TV) ARC.

[PCM] : Sort les signaux PCM linéaire 2 canaux à partir de la prise HDMI OUT (TV) ARC.

[COMMANDE POUR HDMI]

[OUI] : La fonction Commande pour HDMI est activée. Vous pouvez commander mutuellement le système et le téléviseur connectés à l'aide d'un câble HDMI.

[NON] : Désactivée.

[AUDIO RETURN CHANNEL]

Réglez cette fonction lorsque le système est connecté à une prise HDMI IN de votre téléviseur, compatible avec Audio Return Channel. Cette fonction est disponible lorsque vous réglez **[COMMANDE POUR HDMI]** sur **[OUI]**.

[OUI] : Vous pouvez écouter le son du téléviseur par les enceintes du système.

[NON] : Désactivée.

[VEILLE LIÉE AU TÉLÉVISEUR]

Cette fonction est disponible lorsque vous réglez **[COMMANDE POUR HDMI]** sur **[OUI]**.

[AUTO] : Quand vous mettez le téléviseur hors tension, le système se met hors tension automatique dans les conditions suivantes :

- lors de la lecture de vidéos avec la fonction DVD/CD ou USB
- quand la lecture audio est à l'arrêt avec la fonction DVD/CD ou USB
- quand la fonction TV est sélectionnée

[OUI] : Le système s'éteint automatiquement quand vous éteignez les téléviseur quelle que soit la fonction.

[NON] : Le système ne s'éteint pas lorsque vous éteignez le téléviseur.

Transfert USB

Avant d'utiliser le périphérique USB

Pour les périphériques USB compatibles, reportez-vous à « Sites Web relatifs aux périphériques compatibles » (page 12).

(Vous pouvez utiliser votre iPhone/iPod avec ce système par connexion BLUETOOTH uniquement.)

Transfert de musique

Vous pouvez transférer de la musique d'un disque (AUDIO CD ou disque MP3 uniquement) vers un périphérique USB raccordé au port Ψ (USB).

Le format audio des fichiers transférés par ce système est le format MP3.

Remarque

- Ne débranchez pas le périphérique USB pendant une opération de transfert ou d'effacement. Vous risqueriez d'endommager les données stockées sur le périphérique USB ou d'abîmer le périphérique USB proprement dit.
- Les fichiers MP3 sont transférés selon le même débit binaire que les fichiers d'origine.
- En cas de transfert à partir de la fonction AUDIO CD, vous pouvez sélectionner le débit binaire avant de lancer le transfert.
- Les opérations d'effacement et de transfert USB sont interdites lorsque le plateau de disque est ouvert.

Remarque sur les contenus protégés contre la copie

La musique transférée est exclusivement réservée à un usage privé. Pour utiliser des productions musicales en dehors de cette limite, vous devez obtenir l'autorisation des détenteurs des droits d'auteur.

Pour sélectionner le débit binaire

Vous pouvez sélectionner un débit binaire supérieur pour transférer de la musique avec une meilleure qualité.

- 1 Appuyez sur **OPTIONS**.
- 2 Appuyez plusieurs fois sur **↕** pour sélectionner « **BIT RATE** », puis appuyez sur **+**.
- 3 Appuyez plusieurs fois sur **↕** pour sélectionner le débit binaire souhaité, puis appuyez sur **+**.
 - « 128 KBPS » : les fichiers MP3 encodées ont une taille de fichier et une qualité audio inférieures.
 - « 256 KBPS » : les fichiers MP3 encodées ont une plus grande taille de fichier mais une qualité audio supérieure.

Pour quitter le menu des options, appuyez sur **OPTIONS**.

Transfert de musique à partir d'un disque

Vous pouvez transférer de la musique sur un périphérique USB connecté au port **ψ** (USB) comme suit :

- **Transfert synchronisé** : Transférez toutes les plages ou fichiers MP3 à partir d'un disque sur USB.

- **Transfert REC1** : Transférez une plage ou un fichier MP3 unique en cours de lecture.

1 Raccordez un périphérique USB transférable au port **ψ** (USB) de l'appareil.

Remarque

Vous pouvez utiliser un adaptateur USB (non fourni) pour raccorder le périphérique USB à l'appareil si le périphérique USB ne peut pas être branché au port **ψ** (USB).

2 Appuyez plusieurs fois sur **FUNCTION** pour sélectionner « **DVD/CD** », puis chargez un disque.

3 Préparez la source d'enregistrement.

Transfert synchronisé :

Si le système démarre la lecture automatiquement, appuyez deux fois sur **■** pour arrêter complètement la lecture. Lorsque la lecture est arrêtée, appuyez plusieurs fois sur **PLAY MODE** pour sélectionner le mode de lecture de votre choix.

Remarque

Si vous lancez le transfert en mode de lecture aléatoire ou répétée, le mode de lecture normale est rétabli automatiquement.

Transfert REC1 :

Sélectionnez la plage ou le fichier MP3 à transférer, puis démarrez la lecture.

4 Appuyez sur **REC TO USB**. « **PUSH ENTER** » apparaît sur l'afficheur.

5 Appuyez sur .

Le transfert commence, puis « DO NOT REMOVE » apparaît sur l'afficheur. Ne débranchez pas le périphérique USB tant que le transfert n'est pas terminé.

Quand le transfert est terminé, le système se comporte comme suit :

Transfert synchronisé :

Le disque s'arrête automatiquement.

Transfert REC1 :

Le disque continue à lire la plage ou le fichier suivant.

Pour arrêter le transfert

Appuyez sur .

Remarques sur le transfert

- Vous ne pouvez pas transférer les fichiers MP3 sur un disque au format UDF (Format de disque universel) sur le périphérique USB.
- Pendant le transfert, aucun son n'est émis.
- Les informations CD-TEXT ne sont pas transférées vers les fichiers MP3 créés.
- Le transfert s'arrête automatiquement si :
 - l'espace disponible sur le périphérique USB est insuffisant pendant le transfert.
 - le nombre de fichiers audio ou de dossiers sur le périphérique USB atteint la limite que peut reconnaître le système.
- Si un dossier ou un fichier que vous essayez de transférer existe déjà sur le périphérique USB sous le même nom, un numéro séquentiel est ajouté après le nom sans écraser le dossier ou le fichier d'origine.
- Vous ne pouvez pas effectuer les opérations suivantes pendant le transfert :
 - Éjecter un disque.
 - Sélectionner un autre plage ou fichier.

— Arrêter la lecture ou rechercher un point dans la plage ou le fichier.

— Vous changez la fonction.

- Lorsque vous transférez de la musique vers un WALKMAN® à l'aide de « Media Manager for WALKMAN », veillez à utiliser le format MP3.
- Lorsque vous raccordez un WALKMAN® au système, veillez à le faire après que le message « Creating Library » ou « Creating Database » a disparu de l'afficheur du WALKMAN®.

Règles de génération de dossiers et de fichiers

Nombre maximum de fichiers MP3 pouvant être générés

- 298 dossiers
- 650 fichiers dans un dossier
- 650 fichiers dans le dossier REC1-CD ou REC1-MP3.

Ces chiffres peuvent varier selon la configuration du fichier ou dossier.

Lors d'un transfert vers un périphérique USB, un dossier « MUSIC » est créé directement au-dessous du dossier « ROOT ». Les dossiers et les fichiers sont générés dans ce dossier « MUSIC » selon la méthode et la source de transfert comme suit :

Transfert synchronisé

■ Lors du transfert de toutes les plages à partir d'un AUDIO CD

Nom du dossier : « CDDA0001 »*

Nom du fichier : « TRACK001 »*

■ Lors du transfert des fichiers MP3 à partir d'un disque

Nom du dossier : Identique à la source

Nom du fichier : Identique à la source

Transfert REC1

■ Lors du transfert d'un plage à partir d'un AUDIO CD

Nom du dossier : « REC1-CD »

Nom du fichier : « TRACK001 »*

■ Lors du transfert d'un fichier MP3 à partir d'un disque

Nom du dossier : « REC1-MP3 »

Nom du fichier : Identique à la source

* Les numéros de dossiers et de fichiers sont ensuite attribués de façon séquentielle.

Effacement des fichiers audio ou des dossiers sur le périphérique USB

1 Appuyez plusieurs fois sur **FUNCTION** pour sélectionner « USB ».

2 Appuyez plusieurs fois sur **MEDIA MODE** pour sélectionner [MUSIQUE].

3 Lorsque la lecture est arrêtée, appuyez sur **OPTIONS**.

4 Appuyez plusieurs fois sur **↕/↔** pour sélectionner « ERASE », puis appuyez sur **+**.

La liste de dossiers s'affiche sur l'écran du téléviseur.

5 Appuyez plusieurs fois sur **↕/↔** pour sélectionner un dossier, puis appuyez sur **+**.

La liste de fichiers s'affiche sur l'écran du téléviseur.

6 Appuyez plusieurs fois sur **↕/↔** pour sélectionner un fichier audio que vous souhaitez supprimer, puis appuyez sur **+**.

Si vous souhaitez supprimer tous les fichiers audio dans le dossier, sélectionnez [TOUTES LES PAGES] dans la liste.

« FOLDER ERASE » ou « TRACK ERASE » et « PUSH ENTER » apparaissent sur l'afficheur.

Pour annuler l'opération d'effacement, appuyez sur **■**.

7 Appuyez sur **+**.

« COMPLETE » apparaît sur l'afficheur.

Pour quitter le menu des options, appuyez sur **OPTIONS**.

Remarque

- Vous pouvez supprimer uniquement les fichiers audio pris en charge, les fichiers au format MP4 et les fichiers au format 3GP.
- Vous ne pouvez pas effacer des fichiers audio ou des dossiers lorsque le mode de lecture aléatoire a été sélectionnée. Réglez le mode de lecture normale avant d'effacer.
- Les opérations d'effacement sont interdites lorsque le plateau de disque est ouvert.

Tuner

Écoute de la radio

1 Appuyez plusieurs fois sur FUNCTION pour sélectionner « TUNER FM ».

2 Syntonisez une station.

Pour le balayage automatique :

Maintenez enfoncé TUNING+/- jusqu'à ce que la fréquence commence à changer sur l'afficheur.

Le balayage s'arrête automatiquement lorsqu'une station est syntonisée, puis « ST » (uniquement pour les programmes stéréo FM) s'allume sur l'afficheur.

Si le balayage ne s'arrête pas, appuyez sur ■ pour l'arrêter. Effectuez ensuite la syntonisation manuelle (ci-dessous).

Pour la syntonisation manuelle :

Appuyez plusieurs fois sur TUNING+/- pour syntoniser la station de votre choix.

Remarque

Lorsque vous syntonisez une station FM offrant des services RDS, des informations telles que le nom du service ou de la station sont fournis par les diffuseurs. Vous pouvez vérifier les informations RDS en appuyant plusieurs fois sur DISPLAY.

Conseil

Pour réduire le bruit statique sur une station stéréo FM faible, appuyez plusieurs fois sur FM MODE jusqu'à ce que « ST » disparaisse de l'afficheur. Vous allez perdre l'effet stéréo, mais la réception sera améliorée.

Préréglage des stations de radio

Vous pouvez stocker jusqu'à 20 stations FM en tant que stations favorites.

1 Syntonisez la station de votre choix.

2 Appuyez sur DVD/TUNER MENU.

3 Appuyez plusieurs fois sur +/- pour sélectionner le numéro préréglé de votre choix, puis appuyez sur .

L'indication « COMPLETE » apparaît sur l'afficheur et la station est enregistrée.

Si une autre station est déjà affectée au numéro préréglé sélectionné, cette station est remplacée par la nouvelle station.

Pour écouter la station préréglée

Appuyez plusieurs fois sur PRESET+/- pour sélectionner le numéro préréglé de votre choix.

Ou, maintenez enfoncé SHIFT et appuyez sur les touches numériques, puis appuyez sur .

Connexion BLUETOOTH

À propos de la technologie sans fil BLUETOOTH

La technologie sans fil BLUETOOTH est une technologie sans fil de courte portée qui permet la communication de données sans fil entre des périphériques numériques.

Versions, profils et codecs BLUETOOTH pris en charge

Pour plus d'informations, reportez-vous à la section « Section BLUETOOTH » (page 90).

Périphériques BLUETOOTH compatibles

Pour plus d'informations, reportez-vous à la section « Sites Web relatifs aux périphériques compatibles » (page 12).

À propos de l'indicateur BLUETOOTH

L'indicateur BLUETOOTH sur l'appareil s'allume ou clignote en bleu pour indiquer l'état BLUETOOTH.

État du système	État de l'indicateur
Veille BLUETOOTH	Clignote lentement
Appairage BLUETOOTH	Clignote rapidement
La connexion BLUETOOTH est établie	S'allume

Appairage de ce système avec un périphérique BLUETOOTH

L'appairage est une opération dans le cadre de laquelle des périphériques BLUETOOTH s'enregistrent les uns auprès des autres au préalable. Une fois l'appairage effectué, il n'est plus nécessaire de le réeffectuer. Si votre périphérique est un périphérique BLUETOOTH compatible avec NFC, la procédure d'appairage manuelle n'est pas nécessaire. (Reportez-vous à « Connexion One Touch BLUETOOTH par NFC » (page 46).)

- 1 Placez le périphérique BLUETOOTH à 1 mètre de l'appareil.**
- 2 Touchez répétitivement FUNCTION sur l'appareil pour sélectionner « BLUETOOTH ».**

Conseil

- Quand il n'y a pas d'informations d'appairage sur le système (par exemple, quand vous utilisez la fonction BLUETOOTH pour la première fois après l'achat de l'appareil), « PAIRING » clignote sur l'affichage et le système entre en mode d'appairage. Passez à l'étape 4.
- Si le système est connecté à un périphérique BLUETOOTH, touchez BLUETOOTH sur l'appareil pour déconnecter le périphérique BLUETOOTH.

- 3 Touchez et maintenez**
– **PAIRING** enfoncé sur l'appareil pendant plus de 2 secondes.
« PAIRING » clignote sur d'affichage.

- 4 Activez la fonction BLUETOOTH sur le périphérique BLUETOOTH et effectuez la procédure d'appairage.**

Pour plus d'informations, reportez-vous au mode d'emploi de votre périphérique BLUETOOTH.

- 5 Sélectionnez le nom du système (par exemple, « MHC-V81D ») sur l'affichage du périphérique BLUETOOTH.**

Effectuez cette étape dans les 5 minutes qui suivent, sinon l'appairage sera annulé. Dans ce cas, répétez la procédure à partir de l'étape 3.

Remarque

Si la clé d'accès est requise sur le périphérique BLUETOOTH, saisissez « 0000 ». La « Passkey » peut s'appeler « Passcode », « PIN code », « PIN number » ou « Password ».

- 6 Établissez la connexion avec le périphérique BLUETOOTH.**

Quand l'appairage est terminé et la connexion BLUETOOTH établie, le nom du périphérique BLUETOOTH apparaît sur l'afficheur.

Selon le périphérique BLUETOOTH, la connexion peut être établie automatiquement aussitôt l'appairage terminé.

Vous pouvez vérifier l'adresse du périphérique BLUETOOTH en appuyant plusieurs fois sur DISPLAY.

Remarque

- Vous pouvez appairer jusqu'à 8 périphériques BLUETOOTH. Lorsque le 9ème périphérique BLUETOOTH est appairé, le périphérique appairé le plus ancien sera supprimé.
- Si vous voulez effectuer l'appairage avec un autre périphérique BLUETOOTH, répétez les étapes 1 à 6.

Pour annuler l'appairage

Touchez et maintenez – **PAIRING** enfoncé sur l'appareil pendant plus de 2 secondes ou jusqu'à ce que « BT AUDIO » apparaisse sur l'afficheur.

Pour effacer les informations d'appairage

Vous pouvez effacer toutes les informations d'appairage en réinitialisation le système. Reportez-vous à la section « Réinitialisation du système » (page 84).

Remarque

Après réinitialiser le système, il se peut que vous ne puissiez pas connecter votre iPhone/iPod. Dans ce cas, effacez les informations d'appairage du système sur votre iPhone/iPod, puis réalisez de nouveau l'opération d'appairage.

Écoute de musique sur un périphérique BLUETOOTH

Vous pouvez écouter la musique d'un périphérique BLUETOOTH et commander la lecture en utilisant les touches sur l'appareil ou la télécommande.

Vérifiez les éléments suivants avant de lire de la musique :

- La fonction BLUETOOTH du périphérique BLUETOOTH est activée.
- L'appairage est terminé (page 43).

Une fois que le système et le périphérique BLUETOOTH sont connectés, vous pouvez contrôler la lecture en appuyant sur ►, ||, ■, ◀/▶ et ◀◀/▶▶.

1 Touchez BLUETOOTH sur l'appareil pour sélectionner la fonction BLUETOOTH.

« BLUETOOTH » apparaît sur l'afficheur.

2 Établissez la connexion avec le périphérique BLUETOOTH.

Touchez BLUETOOTH sur l'appareil pour le connecter au dernier périphérique BLUETOOTH connecté. Établissez la connexion BLUETOOTH à partir du périphérique BLUETOOTH si le périphérique n'est pas connecté.

Une fois la connexion établie, le nom du périphérique BLUETOOTH apparaît sur l'afficheur.

3 Touchez ► pour démarrer la lecture.

Selon le périphérique BLUETOOTH,

- vous devrez peut-être toucher ► deux fois.
- vous devrez peut-être lancer la lecture d'une source audio sur le périphérique BLUETOOTH.

4 Réglez le volume.

Réglez d'abord le volume du périphérique BLUETOOTH. Si le volume est toujours trop faible, réglez le volume du système.

Remarque

Si le système n'est connecté à aucun périphérique BLUETOOTH, il se connecte automatiquement au dernier périphérique BLUETOOTH connecté lorsque vous touchez BLUETOOTH ou ► sur l'appareil.

Pour utiliser les commandes gestuelles pendant la lecture

Reportez-vous à la section « Utilisation des commandes gestuelles pendant la lecture » (page 51).

Pour terminer la connexion BLUETOOTH

Touchez BLUETOOTH sur l'appareil. « BT AUDIO » apparaît sur l'afficheur. Selon le périphérique BLUETOOTH, la connexion BLUETOOTH peut être terminée automatiquement quand vous arrêtez la lecture.

Connexion de ce système à plusieurs périphériques BLUETOOTH (connexion multi périphérique)

Vous pouvez connecter un maximum de trois périphériques BLUETOOTH en même temps au système avec la connexion A2DP/AVRCP.

Avant d'appairer le périphérique BLUETOOTH suivant, assurez-vous que la fonction BLUETOOTH sur le système est activée et que le premier périphérique BLUETOOTH est connecté au système.

Pour appairier un deuxième ou un troisième périphérique

Répétez les étapes 1 à 6 de « Appairage de ce système avec un périphérique BLUETOOTH » (page 43).

Pour commuter la source de lecture

Démarrer la lecture sur un autre périphérique BLUETOOTH connecté pendant la lecture de musique sur le périphérique actuel. Le système sort le son à partir du dernier périphérique.

Remarque

- Les opérations varient en fonction du périphérique BLUETOOTH. Il se peut qu'un périphérique BLUETOOTH ne se connecte pas en fonction de la combinaison des périphériques. Pour plus d'informations, reportez-vous au mode d'emploi du périphérique.
- Si vous essayez de connecter un 4e périphérique BLUETOOTH, le périphérique le plus ancien sera déconnecté.
- En fonction du périphérique BLUETOOTH, il peut ne pas être possible de réaliser trois connexions BLUETOOTH en même temps.
- Il n'est pas possible de réaliser une connexion multi périphériques lors de l'utilisation de la fonction Chaîne Party sans fil, fonction d'ajout d'enceinte ou de la fonction d'appel mains libres.

Pour déconnecter un périphérique BLUETOOTH de la connexion multi périphériques

Terminez la connexion BLUETOOTH à partir du périphérique BLUETOOTH que vous souhaitez déconnecter.

Pour déconnecter tous les périphériques BLUETOOTH de la connexion multi périphériques

Touchez BLUETOOTH sur l'appareil.

Connexion One Touch BLUETOOTH par NFC

NFC (Near Field Communication) est une technologie qui permet la communication sans fil à courte portée entre différents périphériques, par exemple des smartphones et des balises IC. Lorsque vous touchez le système avec un périphérique BLUETOOTH compatible avec NFC, le système automatiquement :
— s'allume avec la fonction BLUETOOTH.
— réalise l'appairage et la connexion BLUETOOTH.

Périphériques BLUETOOTH compatibles

Périphériques BLUETOOTH intégrant une fonction NFC (Système d'exploitation : Android™ 2.3.3 ou toute version ultérieure, à l'exception d'Android 3.x)

Remarque

En fonction de votre périphérique BLUETOOTH compatible NFC, vous devrez peut-être tout d'abord activer la fonction NFC.

Pour plus d'informations, reportez-vous au mode d'emploi du périphérique BLUETOOTH.

- 1** Touchez la N-Mark sur l'appareil avec le périphérique BLUETOOTH jusqu'à ce que le périphérique BLUETOOTH réponde au système.

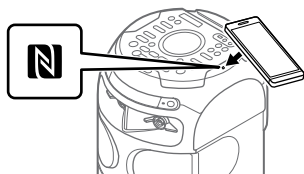

Terminez la connexion en suivant les instructions affichées sur le périphérique BLUETOOTH. Une fois la connexion BLUETOOTH établie, le nom du périphérique BLUETOOTH apparaît sur l'afficheur.

- 2** Démarrez la lecture d'une source audio sur le périphérique BLUETOOTH.

Pour plus d'informations, reportez-vous au mode d'emploi de votre périphérique BLUETOOTH.

Conseil

Si l'appairage et la connexion BLUETOOTH échouent, procédez comme suit.

- Retirez le boîtier du périphérique BLUETOOTH en cas d'utilisation d'un boîtier disponible dans le commerce.
- Touchez de nouveau la N-Mark avec le périphérique BLUETOOTH.

Pour terminer la connexion BLUETOOTH

Touchez de nouveau la N-Mark avec le périphérique BLUETOOTH.

Réglage des codecs audio BLUETOOTH

Vous pouvez activer la réception de codec AAC, LDAC ou SBC à partir du périphérique BLUETOOTH. AAC/LDAC peut être sélectionné uniquement quand le périphérique BLUETOOTH prend en charge AAC/LDAC.

- 1** Appuyez sur **OPTIONS**.
- 2** Appuyez plusieurs fois sur **↑/↓** pour sélectionner « **BT CODEC** », puis appuyez sur **+**.

- 3** Appuyez plusieurs fois sur **↑/↓** pour sélectionner le réglage, puis appuyez sur **+**.

- « **AUTO** » : Activez la réception en format codec AAC ou LDAC.
- « **SBC** » : Recevoir en format codec SBC.

Pour quitter le menu des options, appuyez sur **OPTIONS**.

Remarque

- Vous pouvez profiter d'un son de haute qualité si AAC ou LDAC est sélectionné. Si vous ne pouvez pas écouter le son AAC ou LDAC à partir de votre périphérique ou si le son est interrompu, sélectionnez « **SBC** ».
- Si vous modifiez ce réglage pendant que le système est connecté à un périphérique BLUETOOTH, ce dernier se déconnectera. Pour connecter le périphérique BLUETOOTH, rétablissez sa connexion.

Conseil

LDAC est une technologie de cryptage audio conçue par Sony, qui permet de transmettre du contenu audio haute résolution, même par connexion BLUETOOTH. Contrairement aux autres technologies de cryptage compatibles BLUETOOTH telles que SBC, il fonctionne sans réduction de la résolution du contenu audio haute résolution*1, et permet de transmettre environ trois fois plus de données*2 sur le réseau BLUETOOTH en comparaison à d'autres technologies, avec une qualité sonore inégalée, grâce à un cryptage efficace et une mise en paquets optimisée.

*1 À l'exclusion des contenus au format DSD.

*2 En comparaison avec SBC (codage par sous-bandes) lorsqu'un débit binaire de 990 kbps (96/48 kHz) ou de 909 kbps (88,2/44,1 kHz) est sélectionné.

Réglage du mode de veille BLUETOOTH

Le mode de veille BLUETOOTH permet au système de s'allumer automatiquement quand vous établissez un connexion BLUETOOTH à partir d'un périphérique BLUETOOTH.

1 Appuyez sur OPTIONS.

2 Appuyez plusieurs fois sur \uparrow/\downarrow pour sélectionner « BT STBY », puis appuyez sur $\boxed{+}$.

3 Appuyez plusieurs fois sur \uparrow/\downarrow pour sélectionner le réglage, puis appuyez sur $\boxed{+}$.

- « ON » : Le système se met sous tension automatiquement même quand le système est en mode de veille.

- « OFF » : Désactive la fonction. Pour quitter le menu des options, appuyez sur OPTIONS.

Activation ou désactivation du signal BLUETOOTH

Vous pouvez vous connecter au système à partir d'un périphérique BLUETOOTH appairé dans toutes les fonctions dès qu'un signal BLUETOOTH du système est activé. Le signal BLUETOOTH est activé par défaut.

Touchez et maintenez \square + enfoncé et MEGA BASS sur l'appareil pendant 3 secondes environ.

« BT ON » ou « BT OFF » apparaît sur l'afficheur.

Remarque

- Vous ne pouvez pas effectuer les opérations suivantes si le signal BLUETOOTH est désactivé :
 - Appairez et/ou connectez un périphérique BLUETOOTH
 - Utilisez « Sony | Music Center »
 - Changement des codecs audio BLUETOOTH
- Si vous touchez la N-Mark sur l'appareil avec un périphérique BLUETOOTH compatible NFC ou si vous activez le mode de veille BLUETOOTH, le signal BLUETOOTH sera activé automatiquement.



Contrôler le système à l'aide d'un smartphone ou d'une tablette (Sony | Music Center)

« Sony | Music Center » est une application dédiée permettant d'utiliser des appareils audio compatibles « Sony | Music Center » fabriqués par Sony, avec un smartphone ou d'une tablette. Recherchez « Sony | Music Center » sur Google Play ou sur l'App Store et téléchargez-le sur votre smartphone ou votre tablette.

« Sony | Music Center » vous permet :

- change la fonction du système, commande la lecture du disque/périphérique USB et syntonise une station FM.
- parcourt le contenu musical d'un disque/périphérique USB.
- afficher les informations d'un disque/périphérique USB tels que la durée de lecture et le titre.
- ajuste le volume et change les réglages du son.
- commande plusieurs systèmes lors de l'utilisation de la fonction Chaîne Party sans fil.

- 1** Recherchez « Sony | Music Center » ou numérisez le code bidimensionnel ci-dessous.



- 2** Téléchargez l'application « Sony | Music Center » sur votre périphérique.

- 3** Connectez le système et le périphérique via la connexion BLUETOOTH (page 43).

- 4** Lancez « Sony | Music Center » et suivez les instructions sur l'écran.

Remarque

- Nous vous recommandons d'utiliser la version la plus récente de « Sony | Music Center ».
- Si l'application « Sony | Music Center » ne fonctionne pas correctement, touchez BLUETOOTH sur l'appareil pour terminer la connexion BLUETOOTH, puis réalisez de nouveau la connexion BLUETOOTH de façon que la connexion BLUETOOTH fonctionne normalement.
- Les opérations disponibles via « Sony | Music Center » peuvent différer en fonction des périphériques audio.
- Pour plus d'informations sur « Sony | Music Center », reportez-vous à l'URL suivant.
<http://info.vssupport.sony.net/help/>
- Les caractéristiques techniques et l'affichage de « Sony | Music Center » sont susceptibles d'être modifiés sans avis préalable.



Fêtes frénétiques avec l'application « Fiestable »

Vous pouvez commander les fonctions de fête du Home Audio System Sony avec une interface utilisateur intuitive et fantaisie avec l'application « Fiestable ». « Fiestable » vous permet de commander des fonctions telles que l'Effet DJ, l'illumination et le Karaoke. Vous pouvez aussi profiter de la fonction « Motion Control » avec laquelle vous pouvez commander certaines fonctions sur ce système en secouant votre périphérique BLUETOOTH dans différentes directions. « Fiestable » est une application plug-in « Sony | Music Center ».

- 1** Cherchez et téléchargez l'application « Sony | Music Center » sur votre périphérique (page 49).
- 2** Cherchez et téléchargez l'application « Fiestable » sur Google Play ou App Store en utilisant votre périphérique.
- 3** Connectez le système et le périphérique via la connexion BLUETOOTH (page 43).
- 4** Lancez « Sony | Music Center » et touchez l'icône « Fiestable ».

Remarque

Pour plus d'informations sur « Sony | Music Center », reportez-vous à l'URL suivant.
<http://info.vssupport.sony.net/help/>

Obtention et partage d'un classement Party People et obtention de bonus avec Party King

Le système a une fonction uniquement qui peut enregistrer automatiquement votre utilisation du système.

En fonction de votre utilisation, le système vous classera à partir de différents classements de Party People à partir de critères prédéfinis. Plus vous utilisez le système, plus vous obtiendrez un meilleur classement.

Une fois que vous avez obtenu un certain classement Party People, vous pouvez partager votre résultat sur des réseaux sociaux.

Le système récompensera aussi votre progression avec des fonctions bonus.

Remarque

Pour utiliser cette fonction, assurez-vous que l'application « Sony | Music Center » (page 49) et l'application « Fiestable » (page 50) ont déjà été installés sur votre périphérique.

- 1** Connectez le système et le périphérique via la connexion BLUETOOTH (page 43).
- 2** Lancez « Sony | Music Center » et touchez l'icône « Fiestable ».

Vous pouvez vérifier votre classement actuel, fonctions bonus et aussi savoir comment atteindre le niveau de classement suivant.

Commandes gestuelles

Utilisation des commandes gestuelles

Vous pouvez commander les opérations pour le mode PLAYBACK, DJ, SAMPLER et KARAOKE en faisant glisser votre main par dessus le capteur GESTURE CONTROL sur l'appareil.



Remarque

Ne touchez pas ni n'entrez en contact avec le capteur GESTURE CONTROL quand vous bougez votre main.

Faites glisser votre main sur le capteur GESTURE CONTROL dans les 6 directions suivantes.

Mouvement de glissement	Faites glisser votre main dans cette direction
Droite à gauche	←
Gauche à droite	→
Bas en haut	↑
Haut en bas	↓
Dans le sens des aiguilles d'une montre	↻
Dans le sens contraire des aiguilles d'une montre	↻

Pour activer les commandes gestuelles

Touchez GESTURE ON/OFF, puis touchez le mode souhaité (PLAYBACK, DJ, SAMPLER ou KARAOKE).
GESTURE CONTROL s'allume.

Pour désactiver les commandes gestuelles

Touchez GESTURE ON/OFF.
GESTURE CONTROL s'éteint.

Utilisation des commandes gestuelles pendant la lecture

Vous pouvez utiliser les commandes gestuelles pour commander la lecture lors de la lecture de musique à partir d'un périphérique USB ou d'un périphérique BLUETOOTH. Utilisez les touches et le capteur GESTURE SENSOR sur le panneau tactile de l'appareil pour effectuer cette opération.

- 1 Touchez GESTURE ON/OFF.**
GESTURE CONTROL s'allume.
- 2 Touchez PLAYBACK.**
Le mode PLAYBACK est sélectionné.
- 3 Touchez plusieurs fois FUNCTION pour sélectionner la fonction que vous souhaitez.**
- 4 Faites glisser votre main sur le capteur GESTURE CONTROL.**

Pour	Faites glisser votre main dans cette direction
Aller vers l'avant	←

Pour	Faites glisser votre dans cette direction
Aller vers l'arrière	➔
Lecture	↑
Arrêt	↓
Augmenter le volume	↷
Réduire le volume	↶

Création d'une ambiance de fête (Effet DJ)

Utilisez les touches et le capteur GESTURE SENSOR sur le panneau tactile de l'appareil pour effectuer cette opération.

1 Touchez **GESTURE ON/OFF**.
GESTURE CONTROL s'allume.

2 Touchez **DJ** ou **SAMPLER**.
Le mode DJ ou SAMPLER est sélectionné.

3 Faites glisser votre main sur le capteur **GESTURE CONTROL**.
Pour le mode DJ :

Pour	Faites glisser votre dans cette direction
Sélectionner FLANGER *1	←
Sélectionner ISOLATOR *2	➔
Sélectionner WAH *3	↑
Sélectionner PAN *4	↓

Pour	Faites glisser votre dans cette direction
Augmenter le niveau de l'effet sélectionné	↷
Réduire le niveau de l'effet sélectionné	↶

*1 Créez un effet flanger profond similaire au bruit d'un réacteur d'avion.

*2 Isolez une bande de fréquences spécifique en ajustant les autres bandes de fréquences. Par exemple, si vous voulez vous focaliser sur les voix.

*3 Créez un effet sonore spécial de type « Wah-wah » en déplaçant automatiquement la fréquence d'un filtre de bas en haut.

*4 Créez une impression de son en mouvement autour des enceintes entre les canaux gauche et droit.

Pour le mode SAMPLER :

Pour	Faites glisser votre dans cette direction
Sortir « Come On! »	←
Sortir « Let's Go! »	➔
Sortir l'effet sonore de klaxon Reggae	↑
Sortir l'effet sonore d'une sirène deux tons	↓
Sortir l'effet sonore de disque rayé	↷
Sortir l'effet sonore d'une audience	↶

Pour régler le niveau du son de l'échantillonneur

- 1 Appuyez sur **OPTIONS** sur la télécommande.
- 2 Appuyez plusieurs fois sur **↕** sur la télécommande pour sélectionner « **SAMPLER** », puis appuyez sur **+**.
- 3 Appuyez plusieurs fois sur **↕** sur la télécommande pour le niveau de son de l'échantillonneur, puis appuyez sur **+**.

Pour désactiver le mode DJ

Faites glisser votre main sur le capteur **GESTURE CONTROL** dans la même direction que pour l'étape 3 de « Création d'une ambiance de fête (Effet DJ) » (page 52).

Remarque

- L'effet DJ est désactivé automatiquement lorsque vous :
 - désactivez les commandes gestuelles.
 - changez le mode sur **PLAYBACK/SAMPLER/KARAOKE**.
 - vous éteignez le système.
 - vous changez la fonction.
 - activez ou désactivez la Chaîne Party filaire et les fonctions de Chaîne Party sans fil.
 - changez le champ sonore.
 - utilisez l'équilibreur vocal.
 - changement de la clé (Commande clé).
- Si vous activez l'effet DJ en cours de transfert, l'effet sonore ne sera pas transféré vers le périphérique USB.

Utilisation des commandes gestuelles avec la fonction Karaoke

Utilisez les touches et le capteur **GESTURE SENSOR** sur le panneau tactile de l'appareil pour effectuer cette opération.

- 1 Touchez **GESTURE ON/OFF**.
GESTURE CONTROL s'allume.
- 2 Touchez **KARAOKE**.
Le mode **KARAOKE** est sélectionné.
- 3 Faites glisser votre main sur le capteur **GESTURE CONTROL**.

Pour	Faites glisser votre main dans cette direction
Réduire la hauteur de la musique (b)	←
Augmenter la hauteur de la musique (#)	→
Augmenter le volume du microphone	↑
Réduire le volume du microphone	↓
Sortir l'effet sonore d'un applaudissement	↪
Sortir l'effet sonore d'une huée	↩

Réglage du son

Réglage du son

Pour	Action
Renforcement des graves et création d'un son plus puissant (MEGA BASS)	Appuyez plusieurs fois sur MEGA BASS pour sélectionner « BASS ON ». L'indicateur MEGA BASS s'allume. Pour annuler, appuyez plusieurs fois sur MEGA BASS pour sélectionner « BASS OFF ».
Reproduction de l'effet sonore d'une salle de fête (Fiesta)	Touchez FIESTA sur l'appareil. Vous pouvez aussi appuyer plusieurs fois sur SOUND FIELD +/- (ou touchez SOUND FIELD sur l'appareil) pour sélectionner « FIESTA ». Pour annuler, touchez de nouveau FIESTA.
Sélectionnez un champ sonore	Appuyez plusieurs fois sur SOUND FIELD +/- (ou touchez SOUND FIELD sur l'appareil) pour sélectionner le champ sonore que vous voulez. Pour annuler, appuyez plusieurs fois sur SOUND FIELD +/- (ou touchez SOUND FIELD sur l'appareil) pour sélectionner « FLAT ».

Sélection du mode Football Virtuel

Vous pouvez profiter de l'ambiance d'un stade lorsque vous regarder la diffusion d'un match de football. Notez que vous pouvez uniquement sélectionner le mode Football Virtuel avec les fonctions AUDIO IN et TV.

Appuyez plusieurs fois sur SOUND FIELD +/- pendant le visionnage de la diffusion d'un match de football.

- « ON NARRATION » : Vous pouvez profiter d'une ambiance de stade immersive à travers des chants de supporters d'une meilleure qualité.
- « OFF NARRATION » : Vous pouvez profiter d'une ambiance de stade davantage immersive en minimisant le volume de la voix des commentateurs, en plus de l'amélioration des chants des supporters.

Pour annuler le mode Football Virtuel

Appuyez plusieurs fois sur SOUND FIELD +/- pour sélectionner « FLAT ».

Remarque

- Nous vous conseillons de sélectionner le mode Football Virtuel lors du visionnage de la diffusion d'un match de football.
- Si vous entendez des sons peu naturels dans le contenu lorsque « OFF NARRATION » est sélectionné, « ON NARRATION » est conseillé.
- Cette fonctionnalité ne prend pas en charge le son mono.

Création de vos propres effets sonores

Vous pouvez augmenter ou baisser les niveaux de bandes de fréquences spécifiques, puis enregistrer en mémoire ce réglage en tant que « CUSTOM EQ ».

- 1 Appuyez sur OPTIONS.**
- 2 Appuyez plusieurs fois sur \uparrow/\downarrow pour sélectionner « CUSTOM EQ », puis appuyez sur $\boxed{+}$.**
- 3 Appuyez plusieurs fois sur \uparrow/\downarrow pour régler le niveau de l'égaliseur ou le réglage du surround, puis appuyez sur $\boxed{+}$.**
- 4 Répétez les étapes 3 pour régler le niveau d'autres bandes de fréquences et effets surround.**

Pour quitter le menu des options, appuyez sur OPTIONS.

Pour sélectionner le réglage d'égaliseur personnalisé

Appuyez plusieurs fois sur SOUND FIELD +/- pour sélectionner « CUSTOM EQ ».

Autres opérations

Utilisation de la fonction Commande pour HDMI

Connecter un téléviseur compatible avec la fonction Commande pour HDMI* à l'aide d'un câble HDMI (Câble HDMI haute vitesse avec Ethernet, non fourni) vous permet de commander facilement l'appareil avec la télécommande du téléviseur. Les fonctions suivantes peuvent être utilisées avec la fonction de Commande pour HDMI.

- Fonction de Mise hors tension du système
- Fonction de Contrôle audio du système
- Audio Return Channel
- Fonction de Lecture une touche
- Télécommande facile
- Suivi de la langue

* Commande pour HDMI est une norme utilisée par CEC (Consumer Electronics Control) permettant aux appareils HDMI (High-Definition Multimedia Interface) de se commander mutuellement.

Remarque

Ces fonction peuvent fonctionner sur des appareils qui n'ont pas été fabriqués par Sony, mais cela n'est pas garanti.

Préparation pour l'utilisation de la fonction Commande pour HDMI

Maintenez enfoncé SHIFT et appuyez sur SETUP, puis réglez [REGLAGE HDMI] – [COMMANDE POUR HDMI] sur le système sur [OUI] (page 38). Le paramètre par défaut est [OUI].

Active les réglages de la fonction Commande pour HDMI pour le téléviseur connecté au système.

Conseil

Si vous activez la fonction Commande pour HDMI (« BRAVIA » sync) lors de l'utilisation d'un téléviseur fabriqué par Sony, la fonction Commande pour HDMI du système est aussi activée automatiquement. Quand les réglages sont terminés, « COMPLETE » apparaît sur l'afficheur.

Fonction de Mise hors tension du système

Lorsque vous éteignez le téléviseur, le système s'éteint automatiquement.

Maintenez enfoncé SHIFT et appuyez sur SETUP, puis réglez [REGLAGE HDMI] – [VEILLE LIÉE AU TÉLÉVISEUR] sur le système sur [OUI] ou [AUTO] (page 38). Le paramètre par défaut est [AUTO].

Remarque

L'appareil connecté peut ne pas s'éteindre en fonction de l'état de l'appareil.

Fonction de Contrôle audio du système

Si vous allumez le système lorsque vous regardez la télévision, le son du téléviseur sera émis par les enceintes du système. Le volume du système peut être réglé à l'aide de la télécommande du téléviseur. Si le son du téléviseur a été émis par les enceintes du système la dernière fois que vous avez regardé la télévision, le système sera mis en marche automatiquement lorsque vous allumez de nouveau le téléviseur. Les opérations peuvent aussi être réalisées à l'aide du menu du téléviseur. Pour plus d'informations, reportez-vous au mode d'emploi de votre téléviseur.

Remarque

- Le niveau de volume du système s'affiche sur l'écran du téléviseur en fonction du téléviseur. Il peut être différent du niveau de volume sur l'afficheur.
- En fonction des réglages du téléviseur, la fonction de Contrôle audio du système peut ne pas être disponible. Pour plus d'informations, reportez-vous au mode d'emploi de votre téléviseur.

Audio Return Channel

Si le système est connecté à la prise HDMI IN d'un téléviseur compatible avec Audio Return Channel, vous pouvez écouter le son du téléviseur à partir des enceintes du système sans connecter un câble audio (non fourni).

Maintenez enfoncé SHIFT et appuyez sur SETUP, puis réglez [REGLAGE HDMI] – [AUDIO RETURN CHANNEL] sur [OUI] (page 38). Le paramètre par défaut est [OUI].

Remarque

Si le téléviseur n'est pas compatible avec Audio Return Channel, il est nécessaire de connecter un câble audio (non fourni) (page 23).

Fonction de Lecture une touche

Quand vous appuyez sur ► avec la fonction DVD/CD ou USB, le téléviseur se met sous tension automatiquement. L'entrée du téléviseur commute sur l'entrée HDMI sur laquelle le système est connecté.

Remarque

En fonction du téléviseur, le début du contenu peut ne pas être lu correctement.

Télécommande facile

Vous pouvez sélectionner le système avec la touche SYNC MENU sur la télécommande du téléviseur et commander le système. Cette fonction peut être utilisée si le téléviseur prend en charge le menu de liaison. Pour plus d'informations, reportez-vous au mode d'emploi de votre téléviseur.

Remarque

- Dans le menu de liaison du téléviseur, le système est reconnu par le téléviseur comme « Player ».
- Certaines opérations peuvent ne pas être disponible avec certains téléviseurs.

Suivi de la langue

Quand vous changez la langue de l'affichage à l'écran du téléviseur, la langue de l'affichage à l'écran du système change également.

Lecture filaire en utilisant plusieurs systèmes (fonction de Chaîne Party filaire)

Vous pouvez connecter plusieurs systèmes audio dans une chaîne pour créer un environnement festif plus intéressant et produire un son plus fort.

Un système activé de la chaîne sera « Party Host » et partagera la musique. Les autres systèmes deviennent « Party Guests » et lisent la même musique que le système « Party Host ».

Configuration de la Chaîne Party filaire

Configurez une Chaîne Party filaire en raccordant tous les systèmes à l'aide de câble audio (non fourni).

Débranchez le cordon d'alimentation secteur avant de raccorder les câbles.

A Si tous les systèmes sont équipés de la fonction Chaîne Party filaire

Exemple : Lors d'une connexion en utilisant ce système comme premier système

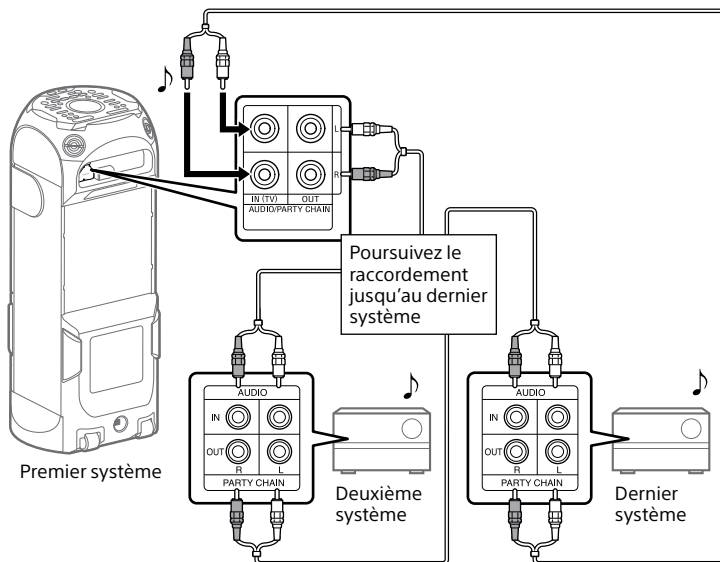

- Le dernier système doit être raccordé au premier système.
- Tout système peut devenir un Hôte Party.

- Vous pouvez changer l'Hôte Party sur un autre système de la chaîne. Pour plus d'informations, reportez-vous à la section « Pour sélectionner un nouvel Hôte Party (quand tous les systèmes sont équipés de la fonction de Chaîne Party filaire) » (page 60).
- Assurez-vous qu'une autre fonction que la fonction AUDIO IN est sélectionnée. Si la fonction AUDIO IN est sélectionnée, cette fonction ne peut pas être utilisée.

B Si un des systèmes n'est pas équipé de la fonction Chaîne Party filaire

Exemple : Lors d'une connexion en utilisant ce système comme premier système

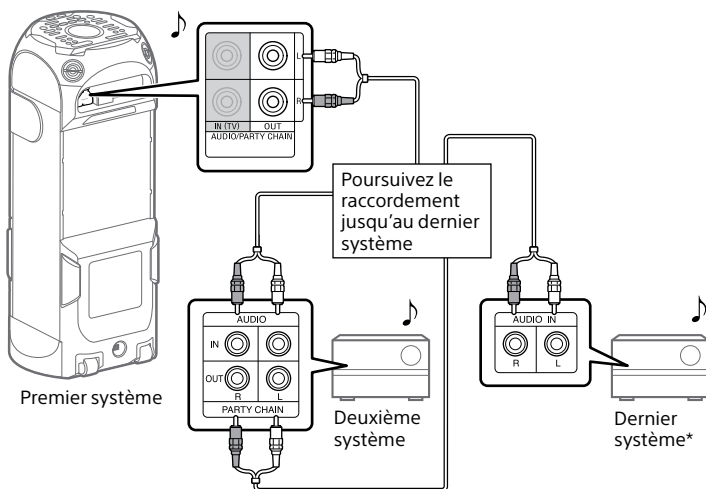

- * Connectez le système qui n'est pas équipé d'une fonction Chaîne Party filaire comme dernier système, sinon la chaîne s'arrêtera à ce système. Veillez à sélectionner le son correspondant au dernier système.
- Le dernier système n'est pas raccordé au premier système.
- Vous devez sélectionner le premier système en tant que Hôte Party de sorte que tous les systèmes lisent la même musique quand la fonction Chaîne Party filaire est activée.

Profiter de la fonction Chaîne Party filaire

- 1 Branchez le cordon d'alimentation secteur et allumez tous les systèmes.**
- 2 Réglez le volume sur chaque système.**
- 3 Activez la fonction Chaîne Party filaire sur le système qui doit être utilisé comme Hôte Party.**

Exemple : Lors de l'utilisation de ce système comme Hôte Party

- ① Touchez répétitivement **FUNCTION** sur l'appareil pour sélectionner la fonction que vous souhaitez. Si vous utilisez la connexion **A** (page 59), ne sélectionnez pas la fonction **AUDIO IN**. Si vous sélectionnez cette fonction, le son ne peut pas être sorti.
- ② Démarrer la lecture de la musique, puis touchez et maintenez **— PARTY CHAIN** sur l'appareil pendant 2 secondes ou plus.

« **PARTY CHAIN** » apparaît sur l'afficheur. L'Hôte Party démarre la Chaîne Party filaire et les autres systèmes deviennent automatiquement Invités Party. Tous les systèmes diffusent la même musique que celle diffusée par l'Hôte Party.

« **WIRED P.CHAIN** » s'allume sur l'afficheur de l'Hôte Party et des Invités Party.

Remarque

- Selon le nombre total de systèmes que vous avez raccordés, les systèmes Invité Party peut mettre du temps à démarrer la lecture de la musique.

- La modification du niveau de volume et de l'effet sonore sur le système Hôte Party n'affectera pas la sortie sur les systèmes Invité Party.
- Le système Invité Party continue de lire la musique source du système Hôte Party, y compris quand vous modifiez la fonction sur le système Invité Party. Toutefois, vous pouvez régler le volume et modifier l'effet sonore sur le système Invité Party.
- Quand vous utilisez le microphone ou jouez de la guitare sur le système Hôte Party, le son n'est pas émis par les systèmes Invité Party.
- Quand un des systèmes de la chaîne réalise un transfert USB, attendez que le système termine ou arrête le transfert avant d'activer la fonction Chaîne Party filaire.
- Pour plus d'informations sur l'opération sur d'autres systèmes, reportez-vous au mode d'emploi des systèmes.

Pour sélectionner un nouvel Hôte Party (quand tous les systèmes sont équipés de la fonction de Chaîne Party filaire)

Répétez l'étape 3 de « Profiter de la fonction Chaîne Party filaire » sur le système qui doit être utilisé comme nouvel Hôte Party. Le système Hôte Party actuel devient automatiquement le système Invité Party. Tous les systèmes diffusent la même musique que celle diffusée par le nouvel Hôte Party.

Remarque

- Vous pouvez sélectionner un autre système comme nouvel Hôte Party uniquement après que la fonction Chaîne Party filaire de tous les systèmes de la chaîne a été activée.
- Si le système sélectionné ne devient pas un nouvel Hôte Party après quelques secondes, recommencez l'étape 3 de « Profiter de la fonction Chaîne Party filaire ».

Pour désactiver la fonction Chaîne Party filaire

Touchez et maintenez **– PARTY CHAIN** enfoncé sur l'Hôte Party pendant plus de 2 secondes. « LEAVE PARTY » apparaît sur l'afficheur.

Remarque

Si la fonction Chaîne Party filaire n'est pas désactivée après quelques secondes, touchez et maintenez de nouveau **– PARTY CHAIN** sur l'Hôte Party pendant 2 secondes ou plus.

Réglage du mode sonore Chaîne Party filaire

Vous pouvez régler le mode sonore quand la fonction Chaîne Party filaire est activée.

- 1 Appuyez sur OPTIONS.**
- 2 Appuyez plusieurs fois sur \uparrow/\downarrow pour sélectionner « P.CHAIN MODE », puis appuyez sur $\boxed{+}$.**
- 3 Appuyez plusieurs fois sur \uparrow/\downarrow pour sélectionner le mode de votre choix, puis appuyez sur $\boxed{+}$.**
 - « STEREO » : sort le son stéréo.
 - « RIGHT CH » : sort le son monophonique du canal droit.
 - « LEFT CH » : sort le son monophonique du canal gauche.

Pour quitter le menu des options, appuyez sur OPTIONS.

Lecture sans fil en utilisant plusieurs systèmes (fonction de Chaîne Party sans fil)

Vous pouvez connecter plusieurs systèmes audio en chaîne via une connexion BLUETOOTH si tous les systèmes sont munis de la fonction Chaîne Party sans fil. Cette fonction vous permet de créer un environnement festif plus excitant et de produire une sortie sonore plus puissance sans connexion par câble. Notez que vous pouvez uniquement lire des sources audio à partir d'un périphérique BLUETOOTH. Le premier système de la chaîne à être activé devient Hôte Party et partage la musique. Les autres systèmes deviennent des systèmes Invité Party et lisent la même musique que le système Hôte Party.

Configuration et utilisation de Chaîne Party sans fil

Exemple : Réglage du MHC-V81D comme premier système (Hôte Party)

- 1 Allumez tous les systèmes.**
- 2 Réglez le premier système comme Hôte Party.**
 - ① Touchez BLUETOOTH sur l'appareil pour sélectionner la fonction BLUETOOTH.
 - ② Connectez le périphérique BLUETOOTH au système via une connexion BLUETOOTH.

- ③ Touchez WIRELESS PARTY CHAIN sur l'appareil.
« CHAINING » apparaît sur l'afficheur. Le système entre en mode de Chaîne Party sans fil.

Quand le système entre en mode de configuration Chaîne Party sans fil, la connexion avec le périphérique BLUETOOTH est terminé automatiquement.

3 Réglez le deuxième système comme Invité Party.

- ① Touchez BLUETOOTH sur deuxième système pour sélectionner la fonction BLUETOOTH.
- ② Touchez WIRELESS PARTY CHAIN sur deuxième système. Le deuxième système deviendra Invité Party.
« P.CHAIN » s'allume dans l'afficheur.

Remarque

La fonction Chaîne Party sans fil est annulée dans les situations suivantes.

- Il n'y a aucune opération pendant 1 minute après le réglage de Hôte Party à l'étape 2.
- WIRELESS PARTY CHAIN est touché de nouveau sur le système Hôte Party avant que l'étape 3 soit terminée.

4 Réglez le troisième système ou plus de systèmes comme systèmes Invité Party.

Répétez l'étape 3.

Remarque

Connectez le troisième ou les systèmes suivants en moins de 30 secondes après la connexion du système précédent. « P. CHAIN » clignote sur l'afficheur du système Hôte Party pendant moins de 30 secondes. Après 30 secondes, le système ne peut pas être connecté.

5 Attendez 30 secondes après que le dernier système Invité Party est connecté.

« P.CHAIN » s'arrête de clignoter sur l'afficheur du système Hôte Party et le périphérique BLUETOOTH se reconnecte au système Hôte Party.

6 Démarrez la lecture sur le périphérique BLUETOOTH connecté.

7 Réglez le volume.

Quand le volume du système Hôte Party est réglé, le volume sur les systèmes Invité Party est aussi réglé. Si vous souhaitez régler le volume sur un système Invité Party particulier, ajustez le volume sur ce système Invité Party.

Remarque

- Vous ne pouvez pas sélectionner un autre système comme nouveau système Hôte Party pendant que Chaîne Party sans fil est activé.
- Quand vous utilisez le microphone ou jouez de la guitare sur le système Hôte Party, le son n'est pas émis par les systèmes Invité Party.
- Pour plus d'informations sur l'opération sur d'autres systèmes, reportez-vous au mode d'emploi des systèmes.

Conseil

Pour ajouter des Invités Party après que la Chaîne Party sans fil a été réalisée, touchez et maintenez WIRELESS PARTY CHAIN sur l'Hôte Party, puis répétez l'étape 3 de « Configuration et utilisation de Chaîne Party sans fil » (page 61).

Pour désactiver la fonction Chaîne Party sans fil

Touchez WIRELESS PARTY CHAIN sur le système Hôte Party.

Remarque

Quand vous changez la fonction ou que vous mettez hors tension le système Hôte Party, Chaîne Party sans fil est désactivé.

Pour qu'un système Invité Party quitte la Chaîne Party sans fil

Touchez WIRELESS PARTY CHAIN sur le système Invité Party à quitter. Dans ce cas, le reste de la Chaîne Party sans fil reste actif.

Remarque

- Quand vous changez la fonction ou que vous mettez hors tension un système Invité Party, ce système Invité Party quitte la Chaîne Party sans fil.
- Les fonctions de minuterie de mise en veille et de veille automatique ne sont pas disponibles sur les systèmes Invité Party.

Réglages de synchronisation pendant une Chaîne Party sans fil

Quand une Chaîne Party sans fil est établie, les conditions suivantes sont appliquées :

- Si ces réglages Mega Bass et Éclairage de fête sont changés sur le système Hôte Party, les réglages sur les systèmes Invités Party sont aussi changés.
- Les réglages Effet DJ et Karaoke tels que Équilibreur vocal et Commande clé sur le système Hôte Party et les systèmes Invité Party sont désactivés.
- Les réglages du champ acoustique retournent aux réglages par défaut sur le système Hôte Party et les systèmes Invité Party.
- Quand le système Hôte Party est mis hors tension, les systèmes Invité Party sont aussi mis hors tension.

Écoute de musique sans fil avec deux systèmes (fonction d'ajout d'enceinte)

Pour utiliser cette fonction, deux systèmes identiques sont requis. En connectant deux systèmes via la technologie sans fil BLUETOOTH, vous pouvez écouter de la musique de façon plus puissante. Vous pouvez aussi sélectionner une sortie audio entre le mode double (dans lequel les deux systèmes diffusent le même son) et le mode stéréo (son stéréo).

Dans les étapes suivantes, les deux systèmes sont désignés par « system **A** » (ou système Hôte) et « system **B** » (ou système Invité).

Remarque

- Pour utiliser cette fonction, assurez-vous que l'application « Sony | Music Center » (page 49) a été installée sur votre périphérique BLUETOOTH.
- Assurez-vous que le périphérique BLUETOOTH a été apparié à la fois avec le système **A** et avec le système **B**. Pour plus d'informations sur cette opération, reportez-vous à la section « Appairage de ce système avec un périphérique BLUETOOTH » (page 43) ou « Connexion One Touch BLUETOOTH par NFC » (page 46).

Configuration et utilisation de l'ajout d'enceinte

- 1** Amenez deux systèmes du même modèle à 1 mètre l'un de l'autre.
- 2** Mettez sous tension le système **A** et le système **B**.

3 Touchez **BLUETOOTH** sur le système **A** et le système **B** pour sélectionner la fonction **BLUETOOTH**.

« **BLUETOOTH** » apparaît sur l'afficheur.

4 Connectez le système **A** et le périphérique **BLUETOOTH** via une connexion **BLUETOOTH** (page 43).

5 Lancez « **Sony | Music Center** » et suivez les instructions sur l'écran pour configurer l'ajout d'enceinte pour le système **A** et le système **B**.

« **HOST** » apparaît sur l'afficheur du système **A** et « **GUEST** » apparaît sur l'afficheur du système **B**.

6 Réglez le mode de sortie en utilisant « **Sony | Music Center** » sur votre périphérique **BLUETOOTH**.

- Mode double: sort le son stéréo sur les deux systèmes.
- Mode stéréo - droit: sort le son monophonique du canal droit par le système **A** et le canal gauche par le système **B**.
- Mode stéréo - gauche: sort le son monophonique du canal gauche par le système **A** et le canal droit par le système **B**.

7 Démarrez la lecture sur le périphérique **BLUETOOTH** et ajustez le volume.

Pour plus d'informations, reportez-vous à la section « Écoute de musique sur un périphérique **BLUETOOTH** » (page 44).

Remarque

- Quand vous utilisez le microphone ou jouez de la guitare sur le système **A**, le son n'est pas émis par le système **B**.
- Les opérations suivantes ne sont pas disponibles sur le système **B** lors de l'utilisation de l'Ajout d'enceinte:
 - Minuterie de mise en veille
 - Mise en veille automatique
 - Verrouillage enfant
 - Mode de geste
 - Verrouillage de Party
 - Équilibreur vocal, Commande clé & Score
 - Commande du système à l'aide de la télécommande

Réglage de la synchronisation pendant l'Ajout d'enceinte

- Quand la connexion d'Ajout d'enceinte est établie, les réglages suivants sur le système **B** sont synchronisés avec le système **A**:
 - Volume
 - Mega Bass
 - Champ sonore et Égaliseur personnalisé
 - Effet DJ
 - Éclairage de fête et Mode d'éclairage
- Quand les réglages ci-dessus sont changés sur le système **A** ou le système **B**, les autres réglages du système sont synchronisés.
- Quand le système **A** est mis hors tension, le système **B** se met aussi hors tension.

Pour désactiver la fonction d'Ajout d'enceinte

Utilisez « **Sony | Music Center** » et suivez les instructions sur l'écran.

Remarque

Si vous souhaitez réinitialiser un des deux systèmes lors de l'utilisation de la fonction d'ajout d'enceinte, assurez-vous de mettre l'autre système hors tension. Si vous ne mettez pas l'autre système hors tension avant de réinitialiser la fonction d'ajout d'enceinte, la connexion BLUETOOTH ou la sortie sonore pourrait être interrompue.

Conseil

- Sauf si vous désactivez la fonction, le système essaiera de ré-établir la connexion la plus récente la prochaine fois que vous mettez le système sous tension.
- Activez les codex SBC lors de l'utilisation de la fonction d'ajout d'enceinte. Pour plus d'informations, reportez-vous à la section « Réglage des codecs audio BLUETOOTH » (page 47).

Utilisation de la fonction d'appel mains libres

Vous pouvez utiliser la fonction d'appel mains libres avec un téléphone BLUETOOTH qui prend en charge le profil HEP (Hands-free Profile) ou HSP (Headset Profile).

Pour utiliser cette fonction, assurez-vous que la connexion BLUETOOTH est établie.

Utilisez les touches du panneau tactile de l'appareil pour effectuer cette opération.

Remarque

- En fonction du modèle de votre téléphone portable, du système d'exploitation ou des applications installées, il se peut que certaines fonction de l'appel mains libres ne fonctionnent pas correctement.

- Cette fonction n'est pas disponible quand vous connectez plus d'un périphérique BLUETOOTH au système en même temps.
- Le volume de la lecture de musique et de l'appel est différent. Ajustez le volume pendant un appel.
- Si votre correspondant ne peut pas entendre ou ne peut entendre que difficilement votre voix, parlez plus près du microphone intégré au système.
- Du bruit peut se produire si le système et le téléphone portable BLUETOOTH sont trop proches. Placez le téléphone portable BLUETOOTH plus loin s'il y a du bruit.

Réception d'un appel

1 Touchez quand un appel est reçu.

Quand un appel est reçu, la lecture se met en pause et le système émet un son de sonnerie.

Le numéro de téléphone ou le nom de l'appelant apparaît sur l'afficheur.

Remarque

Si vous touchez et maintenez  quand un appel est reçu, l'appel sera refusé.

2 Parlez dans le microphone intégré au système.

3 Touchez pour terminer l'appel.

Pour faire un appel

1 Faites un appel en utilisant le téléphone portable BLUETOOTH connecté.

Quand vous faites un appel, la lecture se met en pause et le système émet une tonalité.

2 Parlez dans le microphone intégré au système quand votre correspondant répond à l'appel.

3 Touchez  pour terminer l'appel.

Commutation de la sortie du téléphone entre le système et le téléphone portable et vice-versa

Touchez et maintenez  pendant que vous parlez.

Conseils

- Si votre téléphone portable BLUETOOTH prend en charge à la fois HFP et HSP, réglez-le sur HFP.
- Si vous écoutez de la musique avant l'appareil, la musique reprend quand l'appel est terminé.
- Les opérations varient en fonction du téléphone portable BLUETOOTH. Reportez-vous au mode d'emploi de votre téléphone portable.

Utilisation de la fonction d'Aide vocale sur le smartphone

Cette fonction peut être utilisée uniquement en utilisant l'application Google™ sur un smartphone Android et Siri sur un iPhone/iPod.

Vous pouvez faire un appel en utilisant une commande vocale et commander le smartphone Android ou l'iPhone/iPod avec la fonction d'Aide vocale en parlant dans le microphone intégré au système.

1 Activez l'application Google ou activez Siri.

Reportez-vous au mode d'emploi du smartphone Android pour activer l'application Google ou reportez-vous au mode d'emploi fourni avec l'iPhone/iPod pour activer Siri.

Remarque

- Nous vous recommandons d'utiliser la version la plus récente de l'application.
- Il se peut que l'application Google ne puisse pas être activée à partir du système en fonction des spécifications du smartphone Android.

2 Connectez le système au smartphone Android ou à l'iPhone/iPod via la connexion BLUETOOTH.

3 Appuyez sur  pour activer l'application Google ou Siri quand le smartphone Android ou l'iPhone/iPod est en veille ou lit de la musique.

L'application Google ou Siri est activé et vous entendez le son de démarrage.

4 Parlez dans le microphone intégré du système pour faire une demande à l'application Google* ou Siri.

* Si aucune demande n'est faite pendant un certain temps après l'activation de l'application Google, vous entendrez un bip et l'application Google sera désactivée.

Pour les détails sur les applications compatibles avec l'application Google, reportez-vous au mode d'emploi fourni avec le smartphone Android. Pour les détails sur les applications compatibles avec Siri, reportez-vous au mode d'emploi fourni avec l'iPhone/iPod.

Chant : Karaoke

Préparation pour le Karaoke

1 Appuyez plusieurs fois sur MIC LEVEL- pour réduire le niveau du volume du microphone.

Vous pouvez aussi toucher plusieurs fois MIC/GUITAR LEVEL - sur l'appareil pour réduire le niveau de volume du microphone.

2 Touchez plusieurs fois GUITAR sur l'appareil jusqu'à ce que l'indicateur GUITAR s'éteigne.

3 Raccordez un microphone en option à la prise MIC1 ou MIC2/ GUITAR de l'appareil.

Raccordez un autre microphone en option si vous voulez chanter en duo.

4 Démarrez la lecture de la musique et réglez le volume du microphone.

Appuyez plusieurs fois sur MIC ECHO pour régler l'effet écho.

5 Commencez à chanter avec la musique.

Pour utiliser les commandes gestuelles pendant le karaoke

Reportez-vous à la section « Utilisation des commandes gestuelles avec la fonction Karaoke » (page 53).

Remarque

- Des ronronnements sont audibles :
 - éloignez le microphone du système.
 - changez le sens du microphone.
 - appuyez plusieurs fois sur MIC LEVEL -.
 - appuyez plusieurs fois sur MIC ECHO pour régler le niveau de l'écho.
- Le son du microphone ne sera pas transféré vers le périphérique USB pendant le transfert USB.
- Vous ne pouvez pas régler le niveau de volume du microphone en utilisant le VOLUME +/- sur l'appareil ou la touche \triangleleft +/- sur la télécommande. Appuyez plusieurs fois sur MIC LEVEL +/- pour régler le niveau du volume du microphone.
- Lors de l'utilisation de la Chaîne Party sans fil ou de la fonction d'ajout d'enceinte, le son du microphone est sorti uniquement par le système auquel le microphone est connecté.
- Si le son provenant du microphone est extrêmement fort, il peut être déformé. Appuyez plusieurs fois sur MIC LEVEL - pour baisser le volume du microphone.

Réduction du son des voix (Équilibreur vocal)

Vous pouvez réduire le son de la voix d'une source stéréo.

Appuyez plusieurs fois sur VOCAL FADER pour sélectionner « ON V.FADER ».

Pour annuler l'effet de l'équilibreur vocal, appuyez sur plusieurs fois VOCAL FADER afin de sélectionner « OFF ».

Modification de la clé (Commande clé)

Appuyez sur **KEY CONTROL** $b/\#$ selon l'étendue de votre voix.

Activation du mode score Karaoke (Mode score)

Vous pouvez la fonction de score uniquement quand le microphone est connecté.

Votre score est calculé sur une échelle de 0 à 99 en comparant votre voix à celle de la musique d'origine.

- 1** Démarrez la lecture de la musique.
- 2** Appuyez sur **SCORE** avant de chanter une chanson.
- 3** Après avoir chanté pendant plus d'une minute, appuyez sur **SCORE** de nouveau pour voir votre score.

Modification de votre voix (Changeur de voix)

Vous pouvez changer votre voix quand vous parlez ou changez dans le microphone.

Appuyez plusieurs fois sur **VOICE CHANGER** pour changer votre effet de voix.

Pour désactiver le Changeur de voix

Appuyez plusieurs fois sur **VOICE CHANGER** pour sélectionner « OFF ».

Écoute du son d'une guitare

Vous pouvez écouter le son de la guitare en connectant la guitare à la prise **MIC2/GUITAR** de l'appareil.

Vous pouvez aussi jouer de la guitare et chanter en même temps en connectant un microphone à la prise **MIC1** de l'appareil.

Le son de votre guitare peut être modifié en sélectionnant l'effet de guitare.

- 1** Touchez répétitivement **MIC/GUITAR LEVEL** – sur l'appareil pour réduire le niveau de volume de la guitare.
- 2** Utilisez un câble d'instrument (non fourni) pour connecter une guitare (non fournie) à la prise **MIC2/GUITAR** de l'appareil.
- 3** Touchez répétitivement **GUITAR** sur l'appareil pour sélectionner l'effet de guitare.

L'indicateur **GUITAR** s'allume

- « **CLEAN** » : son original de guitare. Recommandé pour une guitare électrique ou une guitare électro-acoustique.
- « **O.DRIVE** » : son déformé similaire à un amplificateur de guitare saturé. Recommandé pour une guitare électrique.
- « **BASS** » : son original de guitare. Recommandé pour une guitare bass.

- 4** Commencez à jouer sur la guitare et réglez le volume de la guitare.

Le son de la guitare est sorti par le système.

Remarque

- Un hurlement peut se produire lors de l'utilisation d'une guitare électro-acoustique avec l'effet « O.DRIVE ». Appuyez répétitivement sur MIC/GUITAR LEVEL – sur l'appareil pour réduire le volume de la guitare. Sinon, changez les autres effets de guitare.
- Avant de déconnecter la guitare du système, appuyez répétitivement sur MIC/GUITAR LEVEL – sur l'appareil pour réduire le volume de la guitare.

Pour désactiver le mode guitare

Touchez plusieurs fois GUITAR sur l'appareil jusqu'à ce que l'indicateur GUITAR s'éteigne.

Pour jouer de la batterie (Taiko)

Vous pouvez jouer à un tambour virtuel en utilisant le panneau supérieur du système comme un pad de batterie.

Remarque

- Tapez doucement sur le panneau supérieur en utilisant vos mains. N'utilisez pas d'autres objets, tels qu'un bâton car il rayerait la surface du panneau supérieur.
- La pression que vous appliquez en tapant sur le panneau supérieur n'affecte pas le niveau de volume en mode Taiko car il correspond au niveau de volume du système.
- Pendant le mode Taiko, les touches du panneau tactile sont désactivées à l'exception de  et des touches TAIKO. Utilisez les touches de la télécommande pour changer la fonction ou le volume.

1 Appuyez plusieurs fois sur TAIKO sur l'appareil pour sélectionner « TAIKO ».

Le panneau supérieur s'allume dans 4 couleurs différentes en fonction de la zone.

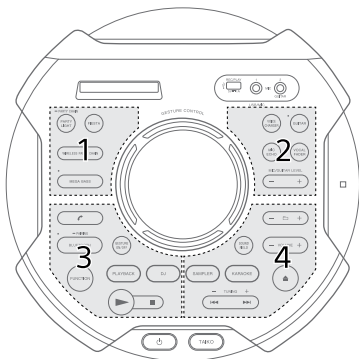

2 Tapez sur la zone 1, 2, 3 ou 4 et faites glisser votre main sur le capteur GESTURE CONTROL.

Les mouvements de glissement disponibles sont les suivants:

Mouvement de glissement	Faites glisser votre main dans cette direction
Droite à gauche	←
Gauche à droite	→
Bas en haut	↑
Haut en bas	↓

Pour jouer au jeu de Taiko

Dans ce jeu, vous devez taper sur le panneau supérieur en fonction du motif de guide lumineux qui apparaît aux environs du capteur GESTURE CONTROL. Votre score est calculé sur une échelle de 0 à 100 en fonction du nombre d'actions correctes réalisées.

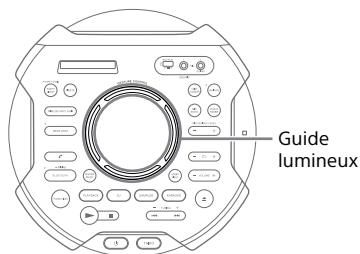

1 Appuyez plusieurs fois sur TAIKO jusqu'à ce que « GAME 5 » clignote sur l'afficheur.



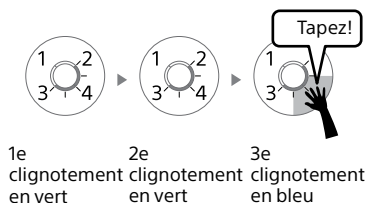

Le système fait un compte à rebours de 5 secondes et le jeu démarre quand « START » clignote sur l'afficheur.

2 Tapez sur la zone 1, 2, 3 ou 4 en fonction du motif guide lumineux.

Le guide lumineux clignote 3 fois. Vous devez taper sur la zone correcte au moment du 3e clignotement.



Assurez-vous de taper sur la zone correcte au moment exacte où le guide lumineux clignote en bleu.

Motif de guide lumineux	Zone sur laquelle vous devez taper
	1
	2
	3
	4

3 Continuez à jouer au jeu pendant 50 secondes.

Le score apparaît sur l'afficheur après que vous avez terminé le jeu.

Pour désactiver le Taiko

Appuyez plusieurs fois sur TAIKO sur l'appareil jusqu'à ce que le guide lumineux s'éteigne.

Écoute de musique avec Éclairage de fête et Éclairage d'enceinte

1 Appuyez plusieurs fois sur PARTY LIGHT pour sélectionner « LED ON ».

2 Appuyez plusieurs fois sur LIGHT MODE pour sélectionner le mode d'illumination de votre choix.

Le mode d'illumination est différent quand Chaîne Party sans fil est activé.

Pour désactiver l'éclairage de fête et l'éclairage d'enceinte

Appuyez plusieurs fois sur PARTY LIGHT pour sélectionner « LED OFF ».

Remarque

- Ne regardez pas directement la partie qui émet la lumière quand l'éclairage de fête et l'éclairage de l'enceinte est activé.
- Si la luminosité de l'illumination est éblouissante, éclairez la pièce ou éteignez l'illumination.
- Vous pouvez activer l'éclairage de fête et l'éclairage d'enceinte quand la démonstration est activée.

Utilisation de la minuterie de mise en veille

Le système s'éteint automatiquement après l'heure préétablie.

Appuyez plusieurs fois sur SLEEP pour sélectionner l'heure de votre choix.

Pour annuler la minuterie de mise en veille, appuyez plusieurs fois sur SLEEP pour sélectionner « OFF ».

Conseil

Pour vérifier le temps restant avant que le système ne s'éteigne, appuyez sur SLEEP.

Utilisation du Guidage vocal

Vous pouvez entendre un Guidage vocal quand le système entre en mode d'appairage BLUETOOTH ou quand un périphérique BLUETOOTH est connecté ou déconnecté au système.

- 1 Appuyez sur **OPTIONS**.
- 2 Appuyez plusieurs fois sur **↕/↕** pour sélectionner « **VOICE GUIDANCE** », puis appuyez sur
- 3 Appuyez sur **↕/↕** pour sélectionner « **ON** », puis appuyez sur .
Le Guidage vocal est activé.
Pour quitter le menu des options, appuyez sur **OPTIONS**.

Pour désactiver le Guidage vocal

Répétez les étapes de « Utilisation du Guidage vocal » (page 71) et sélectionnez « **OFF** » à l'étape 3.

Pour régler le niveau de Guidage vocal

- 1 Appuyez sur **OPTIONS**.
- 2 Appuyez plusieurs fois sur **↕/↕** pour sélectionner « **SAMPLER** », puis appuyez sur .
- 3 Appuyez plusieurs fois sur **↕/↕** pour régler le niveau de Guidage vocal, puis appuyez sur .

Remarque

- Le niveau de volume de Guidage vocal change en fonction du niveau de volume du système. Cependant, dans certains cas, le niveau de volume du Guidage vocal peut ne pas être changé.
- Dans certains cas, il peut y avoir un retard dans la sortie du Guidage vocal ou le Guidage vocal peut ne pas fonctionner.

Utilisation d'appareils en option

- 1 Appuyez plusieurs fois sur** \triangleleft - jusqu'à ce que « VOL MIN » apparaisse sur l'afficheur.
- 2 Raccordez un appareil en option** (page 19).
- 3 Appuyez plusieurs fois sur** **FUNCTION** pour sélectionner « AUDIO IN ».
- 4 Démarrez la lecture de l'appareil** raccordé.
- 5 Appuyez plusieurs fois sur** \triangleleft + pour régler le volume.

Remarque

Le système peut basculer automatiquement en mode de veille si le niveau de volume de l'appareil raccordé est trop bas. Réglez le niveau de volume de l'appareil.

Pour désactiver la fonction de mise en veille automatique, reportez-vous à la section « Réglage de la fonction de mise en veille automatique » (page 73).

Désactivation du panneau tactile sur l'appareil (Verrouillage enfant)

Vous pouvez désactiver les touches (excepté \odot) sur le panneau tactile de l'appareil pour éviter toute erreur de manipulation, comme les bêtises d'un enfant.

Touchez et maintenez \blacksquare enfoncé sur l'appareil pendant plus de 5 secondes.

« CHILD LOCK ON » apparaît sur l'afficheur.

Vous ne pouvez commander le système qu'à l'aide des touches de la télécommande.

Pour désactiver la fonction Verrouillage enfant, touchez et maintenez \blacksquare enfoncé sur l'appareil pendant plus de 5 secondes jusqu'à ce que « CHILD LOCK OFF » apparaisse sur l'afficheur.

Remarque

- La fonction de Verrouillage enfant est désactivée automatiquement quand vous débranchez le cordon d'alimentation secteur.
- La fonction de Verrouillage enfant ne peut pas être activée quand le plateau de disque est ouvert.

Désactivation du panneau tactile sur l'appareil pendant un court moment (Verrouillage de fête)

Si vous éclaboussez accidentellement le panneau tactile de l'appareil pendant une fête, vous pouvez désactiver les touches (sauf ) sur le panneau tactile de l'appareil pendant 30 secondes et essuyez le liquide avec un chiffon.

Laissez votre main au-dessus du capteur GESTURE CONTROL sur l'appareil pendant plus de 5 secondes.

« PARTY LOCK ON » apparaît sur l'afficheur.







Pour désactiver la fonction Verrouillage de fête, laissez votre main au-dessus du capteur GESTURE CONTROL de l'appareil pendant plus de 5 secondes jusqu'à ce que « PARTY LOCK OFF » apparaisse sur l'afficheur.

Remarque

- La verrouillage de fête appliqué est annulé automatiquement après 30 secondes.
- Pendant que le verrouillage de fête est appliqué, les indications du panneau tactile de l'appareil sont désactivées.

Réglage de la fonction de mise en veille automatique

Le système bascule automatiquement en mode de veille au bout de 15 minutes environ si aucune opération n'est exécutée ou aucun son n'est émis. Par défaut, la fonction de mise en veille automatique est activée.

- 1 Appuyez sur OPTIONS.**
- 2 Appuyez plusieurs fois sur / pour sélectionner « AutoSTBY », puis appuyez sur .**
- 3 Appuyez plusieurs fois sur / pour sélectionner « ON » ou « OFF », puis appuyez sur .**
Pour quitter le menu des options, appuyez sur OPTIONS.

Remarque

- « AutoSTBY » clignote sur l'afficheur environ 2 minutes avant que le système bascule en mode de veille.
- La fonction de mise en veille automatique est inopérante dans les cas suivants :
 - pendant la fonction tuner.
 - lorsque la minuterie de mise en veille est activée.
 - lorsqu'un microphone ou une guitare est raccordé.
 - quand le système est un Invité Party dans pour la fonction Chaîne Party sans fil ou un système Invité pour la fonction d'AJout d'enceinte.

Mise à jour du logiciel

Le logiciel de ce système peut être mis à jour à l'avenir.

Vous pouvez mettre à jour le logiciel préinstallé dans votre système à partir des sites web ci-dessous. Suivez les instructions en ligne pour mettre à jour le logiciel.

Pour les clients en Amérique latine :

<<http://esupport.sony.com/LA>>

Pour les clients en Europe et en Russie :

<<http://www.sony.eu/support>>

Pour les clients dans d'autres pays/régions :

<<http://www.sony-asia.com/support>>

Informations complémentaires

Dépannage

En cas de problème avec votre système, identifiez votre problème dans la liste de contrôle du dépannage ci-dessous et exécutez l'action corrective indiquée. Si le problème persiste, consultez votre revendeur Sony le plus proche.

Notez que si les techniciens changent certaines pièces lors de la réparation, celles-ci peuvent être conservées.

Si « PROTECTX » (X est un nombre) et « CHECK MANUAL » clignotent sur l'afficheur

Débranchez immédiatement le cordon d'alimentation secteur et vérifiez si quelque chose bloque les orifices d'aération de l'appareil.

Après avoir vérifié et trouvé aucun problème, rebranchez le cordon d'alimentation secteur et remettez le système sous tension. Si le problème persiste, contactez votre revendeur Sony le plus proche.

Général

L'alimentation ne démarre pas.

- Assurez-vous que le cordon d'alimentation secteur est fermement raccordé.

Le système a basculé en mode de veille.

- Ceci n'est pas un dysfonctionnement. Le système bascule automatiquement en mode de veille au bout de 15 minutes environ si aucune opération n'est exécutée ou aucun son n'est émis (page 73).

Aucun son n'est émis.

- Réglez le volume.
- Vérifiez le raccordement de l'appareil en option éventuel (page 19).
- Allumez l'appareil raccordé.
- Débranchez le cordon d'alimentation secteur, puis rebranchez-le et allumez le système.

Il n'y a pas d'image/son lors de la connexion à la prise HDMI OUT (TV) ARC.

- Changez le réglage dans [REGLAGE HDMI] – [RESOLUTION HDMI]. Le problème peut être résolu.
- L'équipement connecté à la prise HDMI OUT (TV) ARC n'est pas compatible avec le format de signal audio. Dans ce cas, réglez [REGLAGE HDMI] – [AUDIO(HDMI)] sur [PCM] (page 37).
- Essayez les solutions suivantes :
 - Mettez le système hors puis de nouveau sous tension.
 - Mettez l'équipement connecté hors puis de nouveau sous tension.
 - Déconnectez puis reconnectez le câble HDMI.

Le microphone n'émet aucun son.

- Réglez le niveau du volume du microphone.

- Assurez-vous que le microphone est correctement connecté à la prise MIC1 ou MIC2/GUITAR sur l'appareil.
- Vérifiez que le microphone est allumé.

Aucun son ne provient du système. « CODE 01 » et « SGNL ERR » apparaît sur l'afficheur.

- Ce système prend en charge uniquement le format PCM Linéaire 2 canaux. Vérifiez le réglage de sortie audio sur le téléviseur et changez-le sur le mode de sortie PCM si le mode automatique est sélectionné.
- Vérifiez que le réglage de sortie des enceintes sur le téléviseur est réglé sur l'utilisation des enceintes extérieures.

Ronflements ou parasites importants.

- Éloignez le système des sources de parasites.
- Raccordez le système à une autre prise murale.
- Installez un filtre de parasites (non fourni) sur le cordon d'alimentation secteur.
- Éteignez les équipements électriques environnants.
- Le bruit généré par les ventilateurs de refroidissement du système peut s'entendre quand le système est sous tension. Ceci n'est pas un dysfonctionnement.
- Éloignez l'appareil des néons ou de la lumière fluorescente.

La télécommande ne fonctionne pas.

- Éliminez les obstacles entre la télécommande et l'appareil.
- Rapprochez la télécommande de l'appareil.

- Orientez la télécommande vers le capteur de l'appareil.
- Remplacez les piles (R03/format AAA).
- Éloignez l'appareil de la lumière fluorescente.

Présence d'un retour acoustique.

- Baissez le volume.
- Éloignez le microphone et la guitare du système ou changez l'orientation du microphone.

Les irrégularités colorimétriques sur l'écran du téléviseur persistent.

- Mettez le téléviseur hors tension une fois, puis remettez-le sous tension après 15 à 30 minutes. Si les irrégularités colorimétriques persistent, éloignez davantage le système du téléviseur.

« CHILD LOCK » apparaît lorsque vous touchez n'importe quelle touche de l'appareil.

- Désactivez la fonction Verrouillage enfant (page 72).

Un son de clic est entendu quand le système est mis sous tension.

- C'est le son de fonctionnement et il se produit, par exemple, quand le système est mis sous ou hors tension. Ceci n'est pas un dysfonctionnement.

Le son perd son effet stéréo pendant la lecture.

- Désactivez l'équilibreur vocal (page 67).
- Vérifiez que le système est correctement raccordé.

Lecteur de disques

Le plateau de disque ne s'ouvre pas et « LOCKED » apparaît sur l'afficheur.

- Consultez votre revendeur Sony le plus proche ou un centre de service après-vente agréé Sony local.

Le plateau de disque ne se ferme pas.

- Chargez le disque correctement.

Le disque ne s'éjecte pas.

- Vous ne pouvez pas éjecter le disque pendant un transfert synchronisé ou REC1 transfert. Appuyez sur ■ pour annuler le transfert, puis touchez ▲ sur l'appareil pour éjecter le disque.
- Consultez votre revendeur Sony le plus proche.

La lecture ne démarre pas.

- Nettoyez le disque (page 87).
- Rechargez le disque.
- Chargez un disque que ce système est capable de lire (page 9).
- Retirez le disque et nettoyez l'humidité dessus, puis laissez le système allumé pendant quelques heures jusqu'à ce que l'humidité s'évapore.
- Le code de région indiqué sur le DVD VIDEO ne correspond pas au système.

Le son est entrecoupé.

- Nettoyez le disque (page 87).
- Rechargez le disque.
- Déplacez l'appareil dans un endroit sans vibration.

La lecture ne commence pas à partir de la première plage.

- Réglez le mode de lecture normal (page 30).

- L'option de reprise de la lecture a été sélectionnée. Appuyez deux fois sur ■. Puis appuyez sur ► pour démarrer la lecture.

Vous ne pouvez pas effectuer certaines fonctions telles que Arrêt, Recherche fixée, Lecture au ralenti, Lecture répétée ou Lecture aléatoire.

- Selon le disque, il est possible que vous ne puissiez pas effectuer certaines des opérations ci-dessus. Reportez-vous au mode d'emploi fourni avec le disque.

Le DATA CD/DATA DVD (MP3, MPEG4 ou Xvid) ne peut pas être lu.

- Les données ne sont pas mémorisées dans un format pris en charge.
- Assurez-vous que vous avez sélectionné le Mode média correct avant la lecture.

Les caractères des noms de dossiers, de plages et de fichiers et des balises ID3 ne s'affichent pas correctement.

- La version de la balise ID3 n'est pas de la version 1 (1.0/1.1) ou 2 (2.2/2.3).
- Les codes de caractères qui peuvent être affichés par ce système sont les suivants :
 - Majuscules (A à Z)
 - Chiffres (0 à 9)
 - Symboles (< > * +, [] \ _)
 D'autres caractères apparaissent comme « _ ».

Périphérique USB

Le transfert génère une erreur.

- Vous utilisez un périphérique USB non pris en charge. Consultez les informations relatives aux périphériques USB compatibles sur le site Web (page 12).
- Le périphérique USB n'est pas correctement formaté. Reportez-vous au mode d'emploi du périphérique USB pour savoir comment le formater.
- Éteignez le système et débranchez le périphérique USB. Si le périphérique USB est doté d'un interrupteur d'alimentation, éteignez le périphérique USB, puis rallumez-le après l'avoir retiré du système. Ensuite, effectuez à nouveau le transfert.
- Si les opérations de transfert et d'effacement sont répétées plusieurs fois, la structure des fichiers sur le périphérique USB est fragmentée. Reportez-vous au mode d'emploi du périphérique USB pour savoir comment résoudre ce problème.
- Le périphérique USB a été déconnecté ou éteint en cours de transfert. Supprimez le fichier partiellement transféré, puis effectuez à nouveau le transfert. Si le problème persiste, il est possible que le périphérique USB soit endommagé. Reportez-vous au mode d'emploi du périphérique USB pour savoir comment résoudre ce problème.

Impossible d'effacer des fichiers audio ou des dossiers stockés sur le périphérique USB.

- Vérifiez si le périphérique USB est protégé contre l'écriture.

- Le périphérique USB a été déconnecté ou éteint pendant l'opération d'effacement. Supprimez le fichier partiellement effacé. Si le problème persiste, il est possible que le périphérique USB soit endommagé. Reportez-vous au mode d'emploi du périphérique USB pour savoir comment résoudre ce problème.

Aucun son n'est émis.

- Le périphérique USB n'est pas correctement raccordé. Éteignez le système et raccordez à nouveau le périphérique USB, puis rallumez le système et vérifiez que « USB » apparaît sur l'afficheur.

Parasites, entrecouplements ou distorsions.

- Vous utilisez un périphérique USB non pris en charge. Consultez les informations relatives aux périphériques USB compatibles sur le site Web (page 12).
- Éteignez le système et raccordez à nouveau le périphérique USB, puis rallumez le système.
- Les données musicales proprement dites contiennent des parasites ou le son est déformé. Il est possible que des parasites se soient infiltrés pendant le processus de transfert. Supprimez le fichier, puis réessayez d'effectuer le transfert.
- Le débit binaire utilisé pour l'encodage des fichiers audio était faible. Envoyez un fichier audio avec un débit binaire supérieur au périphérique USB.

« READING » s'affiche pendant une période prolongée ou la lecture tarde à démarrer.

- Le processus de lecture peut être long dans les cas suivants :
 - le périphérique USB contient de nombreux dossiers ou fichiers (page 11).
 - la structure des fichiers est extrêmement complexe.
 - la capacité de mémoire est excessive.
 - la mémoire interne est fragmentée.

« NO FILE » apparaît sur l'afficheur.

- Le système est entré en mode de mise à jour du logiciel et toutes les touches (sauf \odot) sont désactivées. Appuyez sur \odot sur l'appareil pour annuler la mise à jour du logiciel.

« OVER CURRENT » apparaît sur l'afficheur.

- Un problème de niveau du courant électrique a été détecté sur le port Ψ (USB). Éteignez le système et débranchez le périphérique USB du port. Assurez-vous que le périphérique USB ne pose aucun problème. Si le problème d'affichage persiste, contactez votre revendeur Sony le plus proche.

Affichage erroné.

- Il est possible que les données stockées sur le périphérique USB aient été endommagées. Effectuez à nouveau le transfert.
- Les codes de caractères qui peuvent être affichés par ce système sont les suivants :
 - Majuscules (A à Z)
 - Chiffres (0 à 9)
 - Symboles (< > * +, [] \ _)
 D'autres caractères apparaissent comme « _ ».

Le périphérique USB n'est pas reconnu.

- Éteignez le système et raccordez à nouveau le périphérique USB, puis rallumez le système.
- Consultez les informations relatives aux périphériques USB compatibles sur le site Web (page 12).
- Le périphérique USB ne fonctionne pas correctement. Reportez-vous au mode d'emploi du périphérique USB pour savoir comment résoudre ce problème.

La lecture ne démarre pas.

- Éteignez le système et raccordez à nouveau le périphérique USB, puis rallumez le système.
- Consultez les informations relatives aux périphériques USB compatibles sur le site Web (page 12).

La lecture ne commence pas à partir du premier fichier.

- Réglez le mode de lecture normal (page 30).

Impossible de lire les fichiers.

- Assurez-vous que vous avez sélectionné le Mode média correct avant la lecture.
- Les périphériques USB formatés avec des systèmes de fichiers autres que FAT16 ou FAT32 ne sont pas pris en charge.*
- Si vous utilisez un périphérique USB partitionné, seuls les fichiers présents sur la première partition peuvent être lus.

* Ce système prend en charge FAT16 et FAT32, mais il est possible que certains périphériques USB ne prennent pas en charge tous ces systèmes FAT. Pour plus d'informations, reportez-vous au mode d'emploi de chaque périphérique USB ou contactez le fabricant.

Image**Aucune image n'est affichée.**

- Vérifiez que le système est fermement raccordé.
- Si le câble vidéo ou câble HDMI est endommagé, remplacez-le par un nouveau.
- Assurez-vous de raccorder l'appareil à la prise d'entrée HDMI ou la prise d'entrée vidéo de votre téléviseur (page 22).
- Veillez à mettre sous tension le téléviseur et à l'utiliser correctement.
- Veillez à sélectionner l'entrée en fonction de la connexion du téléviseur de sorte à voir les images de votre système.
- (Sauf pour les modèles pour l'Amérique latine, l'Europe et la Russie)
Veillez à régler le système de couleur correctement, selon le système de couleur de votre téléviseur.

Des bruits parasites dans l'image apparaissent.

- Nettoyez le disque (page 87).
- Si le signal vidéo émis par votre système transite par votre magnétoscope avant d'être transmis à votre téléviseur, la protection contre la copie appliquée à certains programmes DVD VIDEO peut nuire à la qualité de l'image.

- (Sauf pour les modèles pour l'Amérique latine, l'Europe et la Russie)
Lorsque vous lisez des VIDEO CD enregistrés dans un système de couleur différent de celui que vous avez réglé pour le système, il est possible que l'image soit déformée (page 24, 35).
- (Sauf pour les modèles pour l'Amérique latine, l'Europe et la Russie)
Réglez le système de couleur selon votre téléviseur (page 24, 35).

Le format d'image du téléviseur ne peut pas être modifié.

- Le format d'image est fixé sur votre DVD VIDEO et sur le fichier vidéo.
- Selon le téléviseur, il est possible que le format d'image ne puisse pas être modifiée.

Impossible de modifier la langue de la plage son.

- Les plages multilingues ne sont pas enregistrées sur le DVD VIDEO en cours de lecture.
- Le DVD VIDEO ne permet pas de changer la langue de la piste son.

Impossible de modifier la langue des sous-titres.

- Les sous-titres multilingues ne sont pas enregistrés sur le DVD VIDEO en cours de lecture.
- Le DVD VIDEO ne permet pas de changer les sous-titres.

Impossible de masquer les sous-titres.

- Le DVD VIDEO ne permet pas de masquer les sous-titres.

Impossible de modifier les angles de caméra.

- Les multi-angles ne sont pas enregistrés sur le DVD VIDEO en cours de lecture.
- Le DVD VIDEO ne permet pas de changer les angles.

Tuner*

Présence de ronflements ou parasites importants ou réception de stations impossible.

- Raccordez correctement l'antenne.
- Modifiez l'emplacement et l'orientation de l'antenne pour obtenir une bonne réception.
- Éteignez les équipements électriques environnants.

* Il se peut que la radio ne soit pas reçu en fonction des conditions des ondes radio ou de l'environnement domestique de votre région.

Périphérique BLUETOOTH

L'appairage n'a pas pu être effectué.

- Rapprochez le périphérique BLUETOOTH du système.
- L'appairage ne sera peut-être pas possible si d'autres périphériques BLUETOOTH sont présents autour du système. Dans ce cas, désactivez les autres périphériques BLUETOOTH.
- Assurez-vous de saisir la clé d'accès correcte lors de la sélection du nom du système (ce système) sur le périphérique BLUETOOTH.

Le périphérique BLUETOOTH ne peut pas détecter les systèmes, ou « BT OFF » apparaît sur l'afficheur.

- Réglez le signal BLUETOOTH sur « BT ON » (page 48).

La connexion n'est pas possible.

- Le périphérique BLUETOOTH que vous avez essayé de connecter ne prend pas en charge le profil A2DP, et ne peut pas être connecté au système.
- Activez la fonction BLUETOOTH du périphérique BLUETOOTH.
- Établissez une connexion à partir du périphérique BLUETOOTH.
- Les informations d'enregistrement de l'appairage ont été effacées. Réeffectuez l'appairage.

Le son est entrecoupé ou fluctue, ou la connexion est perdue.

- Le système et le périphérique BLUETOOTH sont trop éloignés l'un de l'autre.
- S'il y a des obstacles entre le système et votre périphérique BLUETOOTH, retirez-les ou évitez-les.
- Si des appareils génèrent des ondes électromagnétiques, par exemple un appareil LAN sans fil, d'autres périphériques BLUETOOTH ou un four micro-ondes à proximité, éloignez-les.

Le son de votre périphérique BLUETOOTH est inaudible sur ce système.

- Augmentez d'abord le volume sur votre périphérique BLUETOOTH, puis réglez le volume à l'aide de \triangleleft +/-.

Il y a des distorsions du son, des ronflements ou des parasites importants.

- S'il y a des obstacles entre le système et votre périphérique BLUETOOTH, retirez-les ou évitez-les.

- Si des appareils génèrent des ondes électromagnétiques, par exemple un appareil LAN sans fil, d'autres périphériques BLUETOOTH ou un four micro-ondes à proximité, éloignez-les.
- Baissez le volume du périphérique BLUETOOTH connecté.

Commandes gestuelles**Les commandes gestuelles ne peuvent pas être activées.**

- Touchez plusieurs fois GESTURE ON/OFF jusqu'à ce que GESTURE CONTROL s'allume.
- Assurez-vous que la fonction de Verrouillage enfant ne soit pas activée (page 72).

La commande gestuelle ne fonctionne pas correctement.

- Déplacez votre main plus près du capteur GESTURE CONTROL (page 51) quand vous bougez votre main.
- Réalisez le mouvement de glissement à une vitesse plus lente.
- Sélectionnez le mode correct (PLAYBACK, DJ, SAMPLER ou KARAOKE) avant de commencer à utiliser la commande gestuelle (page 51, 53).
- Installez un filtre de parasites (non fourni) sur le cordon d'alimentation secteur.
- Éteignez les équipements électriques environnants.

« PARTY LOCK » apparaît lorsque vous touchez n'importe quelle touche de l'appareil.

- Désactivez la fonction de verrouillage de fête (page 73).

Commande pour HDMI (« BRAVIA » sync)

Le système ne s'allume pas même quand le téléviseur est allumé.

- Maintenez enfoncé SHIFT et appuyez sur SETUP, puis réglez [REGLAGE HDMI] – [COMMANDE POUR HDMI] sur [OUI] (page 38). Le téléviseur doit prendre en charge la fonction Commande pour HDMI (page 55). Pour plus d'informations, reportez-vous au mode d'emploi de votre téléviseur.
- Vérifier les réglages d'enceinte sur le téléviseur. L'alimentation du système est synchronisée avec les réglages d'enceinte du téléviseur. Pour plus d'informations, reportez-vous au mode d'emploi de votre téléviseur.
- Si le son a été sortie par les enceintes du téléviseur la fois précédente, le système ne s'allume pas même quand le téléviseur est allumé.

Le système s'éteint quand le téléviseur est éteint.

- Vérifiez les réglages de [REGLAGE HDMI] – [VEILLE LIÉE AU TÉLÉVISEUR] (page 38). Quand [VEILLE LIÉE AU TÉLÉVISEUR] est réglé sur [OUI], le système s'éteint automatiquement quand vous éteignez les téléviseur quelle que soit l'entrée.

Le système ne s'éteint pas même quand le téléviseur est éteint.

- Vérifiez les réglages de [REGLAGE HDMI] – [VEILLE LIÉE AU TÉLÉVISEUR] (page 38). Pour éteindre le système automatiquement quelle que soit l'entrée quand vous éteignez le téléviseur, réglez [VEILLE LIÉE AU TÉLÉVISEUR] sur [OUI]. Le téléviseur doit prendre en charge la fonction Commande pour HDMI (page 55). Pour plus d'informations, reportez-vous au mode d'emploi de votre téléviseur.

Le système n'émet aucun son de téléviseur.

- Vérifiez le type et la connexion du câble HDMI ou du câble audio qui est connecté au système et au téléviseur (page 22).
- Si votre téléviseur est compatible avec with Audio Return Channel, assurez-vous que le système est connecté à une prise HDMI IN compatible ARC du téléviseur (page 22). S'il n'y a toujours pas de son ou si le son est interrompu, connectez un câble audio (non fourni), maintenez enfoncé SHIFT et appuyez sur SETUP, puis réglez [REGLAGE HDMI] – [AUDIO RETURN CHANNEL] sur [NON] (page 38).
- Si votre téléviseur n'est pas compatible avec Audio Return Channel, le son du téléviseur n'est pas sorti par le système même si le système est connecté à la prise HDMI IN du téléviseur. Pour sortir le son du téléviseur sur le système, connectez un câble audio (non fourni) (page 23).
- Changer la fonction du système sur « TV » (page 23).

- Augmentez le volume sur le système.
- En fonction de l'ordre de connexion du téléviseur et du système, il se peut que le système soit en sourdine et que «  » (sourdine) s'allume sur l'afficheur de l'appareil. Si cela se produit, allumez d'abord le téléviseur, puis le système.
- Réglez les paramètres des enceintes du téléviseur (BRAVIA) sur Système audio. Reportez-vous aux mode d'emploi de votre téléviseur à propos de ses réglages.

Le son est reproduit depuis le système et le téléviseur.

- Mettez en sourdine le système ou le téléviseur.
- Changez la sortie de haut-parleur du téléviseur sur le haut-parleur du téléviseur ou le Système audio.

La fonction Commande pour HDMI ne fonctionne pas correctement.

- Vérifiez la connexion avec le système (page 19).
- Activez la fonction Commande pour HDMI sur le téléviseur. Pour plus d'informations, reportez-vous au mode d'emploi de votre téléviseur.
- Attendez un moment, puis essayez de nouveau. Si vous débranchez le système, il faut un certain temps avant qu'une opération soit effectuée. Attendez 15 secondes ou plus, puis essayez de nouveau.
- Assurez-vous que le téléviseur connectés au système prennent en charge la fonction Commande pour HDMI.



- Le type et le nombre d'appareils pouvant être contrôlés par la fonction Commande pour HDMI sont restreints par la norme HDMI CEC comme suit :
 - Appareils d'enregistrement (enregistreur de disques Blu-ray, enregistreur DVD, etc.) : jusqu'à 3 appareils
 - Appareils de lecture (lecteur de disques Blu-ray, lecteur DVD, etc.) : jusqu'à 3 appareils (ce système utilise un d'eux)
 - Appareils à tuner : jusqu'à 4 appareils
 - Système audio (récepteur/écouteurs) : jusqu'à 1 appareil (utilisé par ce système)

Chaîne Party filaire, Chaîne Party sans fil et Ajout d'enceinte

La fonction Chaîne Party filaire ne peut pas être activée.

- Vérifiez les raccordements (page 58).
- Vérifiez que les câbles audio sont correctement raccordés.

« PARTY CHAIN » clignote sur l'afficheur.

- Vous ne pouvez pas choisir la fonction AUDIO IN si vous faites la connexion  (page 58) pendant la fonction Chaîne Party filaire. Sélectionnez autre fonction (page 60).
- Touchez et maintenez  PARTY CHAIN enfoncé sur l'appareil.
- Mettez le système hors tension, puis remettez-le sous tension.

La fonction Chaîne Party filaire ne fonctionne pas correctement.

- Éteignez le système. Puis, mettez le de nouveau sous tension pour activer la fonction Chaîne Party filaire.

Le périphérique BLUETOOTH ne peut pas être connecté au système pendant la fonction de Chaîne Party sans fil.



- Après la connexion de tous les systèmes, réalisez l'appairage et les opérations de connexion entre le périphérique BLUETOOTH et le système Hôte Party.

Le périphérique BLUETOOTH ne peut pas être connecté au système pendant la fonction d'Ajout d'enceinte.

- Après la connexion de deux systèmes de même modèle, réalisez l'appairage et les opérations de connexion entre le périphérique BLUETOOTH et le système Hôte.

Réinitialisation du système

Si le système ne fonctionne toujours pas correctement, rétablissez les réglages par défaut d'usine. Utilisez les touches du panneau tactile de l'appareil pour effectuer cette opération.

- 1 Débranchez le cordon d'alimentation secteur puis rebranchez-le.**
- 2 Appuyez sur  pour allumer le système.**
- 3 Touchez et maintenez GUITAR et MEGA BASS enfoncés pendant 3 secondes environ.**
« RESET » apparaît sur l'afficheur. Une fois la réinitialisation terminée, le système redémarre automatiquement. Appuyez sur  pour allumer le système.











Toutes les informations d'appairage BLUETOOTH ainsi que les réglages configurés par l'utilisateur, tels que les stations de radio préréglées sont réinitialisés aux réglages par défaut de l'usine (sauf pour les paramètres du menu de configuration). Pour réinitialiser tous les réglages du menu de configuration, reportez-vous à « Réinitialisation des réglages des paramètres du menu de configuration aux réglages par défaut » (page 84).

Réinitialisation des réglages des paramètres du menu de configuration aux réglages par défaut

Vous pouvez réinitialiser les réglages du menu de configuration aux réglages par défaut (sauf pour les réglages de [CONTROLE PARENTAL]).

- 1 Maintenez SHIFT enfoncée et appuyez sur SETUP.**

Le menu de configuration apparaît sur l'écran du téléviseur.

- 2 Appuyez plusieurs fois sur / pour sélectionner [CONFIGURATION SYSTEME], puis appuyez sur .**
- 3 Appuyez plusieurs fois sur / pour sélectionner [REINITIALISATION], puis appuyez sur .**
- 4 Appuyez plusieurs fois sur / pour sélectionner [OUI], puis appuyez sur .**
Cela prend quelques secondes. N'appuyez pas sur  lors de la réinitialisation du système.

Fonction d'auto-diagnostic

Lorsque les lettres/chiffres apparaissent sur l'écran du téléviseur ou sur l'afficheur

Quand la fonction d'auto-diagnostic est activée pour vous avertir de tout mauvais fonctionnement du système, un numéro de service apparaît. Le numéro de service est composé d'une lettre suivie de numéros (par ex. C 13 50). Reportez-vous au tableau suivant pour connaître la cause du problème et la façon d'y remédier.

3 premiers caractères du numéro de service	Cause et action corrective
C 13	Ce disque est sale. <ul style="list-style-type: none">Nettoyez le disque à l'aide d'un chiffon doux (page 86).
C 31	Le disque n'est pas correctement inséré. <ul style="list-style-type: none">Mettez le système hors tension, puis remettez-le sous tension. Puis réinsérez le disque correctement.
E XX (XX est un nombre)	Afin d'éviter un dysfonctionnement, le système a exécuté la fonction d'auto-diagnostic. <ul style="list-style-type: none">Contactez votre revendeur Sony le plus proche ou un centre de service après-vente agréé Sony local et indiquez le code de service à 5 caractères. Exemple : E 61 10

Messages

Un des messages suivants peut s'afficher ou clignoter sur l'afficheur pendant l'opération.

CANNOT PLAY

- Tous les disques ne pouvant pas être lus ont été insérés.
- Un DVD VIDEO portant un code de région non pris en charge a été inséré.

CODE 01/SGNL ERR

Un signal audio non pris en charge est entrée par la prise HDMI IN (ARC) du téléviseur connecté (page 22).

DATA ERROR

- Le fichier a été créé dans un format non pris en charge.
- Les extensions de fichier ne correspondent pas au format de fichier.

DEVICE ERROR

Le périphérique USB n'a pas pu être reconnu ou un périphérique inconnu est raccordé.

DEVICE FULL

La mémoire du périphérique USB est pleine.

ERASE ERROR

L'effacement des fichiers audio ou des dossiers sur le périphérique USB a échoué.

FATAL ERROR

Le périphérique USB a été débranché pendant une opération de transfert ou d'effacement et a peut-être été endommagé.

FOLDER FULL

Vous ne pouvez pas effectuer le transfert vers le périphérique USB car le nombre de dossiers a atteint sa limite maximale.

NoDEVICE

Aucun périphérique USB n'est raccordé ou un périphérique non pris en charge est connecté.

NO DISC

Il n'y a pas de disque dans l'appareil.

NO MUSIC

Des fichiers audio non pris en charge se trouvent dans la source de lecture.

NO SUPPORT

Un périphérique USB non pris en charge est raccordé ou le périphérique USB est raccordé par le biais d'un concentrateur USB.

NO VIDEO

Des fichiers vidéo non pris en charge se trouvent dans la source de lecture.

NOT USE

Vous avez essayé d'effectuer une opération spécifique dans des conditions où elle est interdite.

OVER CURRENT

Une surtension au niveau du port  (USB) a été détectée.

PROTECT

Le périphérique USB est protégé contre l'écriture.

PUSH STOP

Vous avez essayé d'effectuer une opération qui n'est possible que lorsque la lecture est arrêtée.

READING

Le système est en train de lire les informations du disque ou du périphérique USB. Certaines opérations ne sont pas disponibles.

REC ERROR

Le transfert n'a pas commencé, s'est arrêté à mi-chemin ou n'a pas pu s'exécuter pour une raison quelconque.

TRACK FULL



Vous ne pouvez pas effectuer le transfert vers le périphérique USB car le nombre de fichiers a atteint sa limite maximale.

Précautions

Lors du transport de l'appareil

Pour éviter d'endommager le mécanisme du disque, réalisez la procédure suivante avant de transporter l'appareil.

Utilisez les touches du panneau tactile de l'appareil pour effectuer cette opération.

- 1 Appuyez sur  pour allumer le système.
- 2 Touchez plusieurs fois **FUNCTION** pour sélectionner « DVD/CD ».
- 3 Retirez le disque.
Touchez  pour ouvrir et fermer le plateau de disque.
Attendez que « NO DISC » apparaisse sur l'afficheur.
- 4 Appuyez sur  pour éteindre le système.
- 5 Débranchez le cordon d'alimentation secteur.

Remarques sur les disques

- Avant la lecture, nettoyez le disque avec un chiffon en allant du centre vers le bord.
- Ne nettoyez pas les disques avec des solvants, par exemple des diluants à l'essence, ou des produits de nettoyage ou des vaporisateurs anti-statiques disponibles dans le commerce destinés aux disques vinyle.
- N'exposez pas les disques aux rayons du soleil ou à des sources de chaleur tels que des conduits de chauffage et ne les laissez pas dans une voiture directement garée au soleil.

Sécurité

- Si vous ne prévoyez pas d'utiliser l'appareil pendant une période prolongée, débranchez complètement le cordon d'alimentation secteur de la prise murale. Lorsque vous débranchez le système, saisissez toujours la prise. Ne tirez jamais sur le cordon proprement dit.
- Si un objet ou un liquide venait à pénétrer dans le système, débranchez ce dernier et faites-le vérifier par un technicien qualifié avant de le réutiliser.
- Le cordon d'alimentation secteur ne doit être remplacé que dans un centre de service après-vente qualifié.

À propos de la manipulation du système

- N'éclaboussez pas exprès l'appareil avec de l'eau. Les performances anti-poussière et anti-gouttes sont améliorées par la structure supérieure plate de l'appareil, mais ce n'est pas garanti dans toutes les situations. Si vous éclaboussez accidentellement l'appareil, essuyez l'eau immédiatement.
- Pour maintenir les performances anti-poussière et anti-goutte, assurez-vous que tous les couvercles des prises/port/prise sont bien fermés.

Lieu d'installation

- Ne placez pas le système en position inclinée ou à des endroits extrêmement chauds, froids, poussiéreux, sales, humides, insuffisamment aérés, sujets à vibration ou exposés aux rayons du soleil ou à une lumière vive.
- Prenez garde lorsque vous placez le système sur des surfaces ayant subi un traitement spécial (p. ex. cire, huile, polish), car leur surface risque de se tâcher ou de se décolorer.
- Si le système est directement déplacé d'un environnement froid à un environnement chaud, ou s'il est placé dans une salle très humide, l'humidité peut se condenser sur la lentille qui se trouve à l'intérieur de l'appareil, provoquant alors le dysfonctionnement de ce dernier. Dans ce cas, retirez le disque et laissez le système allumé pendant une heure environ jusqu'à ce que s'évapore l'humidité.

Accumulation de chaleur

- Il est normal que s'accumule la chaleur sur l'appareil pendant son fonctionnement. Il n'y a pas à s'en préoccuper.
- Ne touchez pas le boîtier si l'appareil a été utilisé en permanence à un volume élevé, car il risque d'être chaud.
- N'obstruez pas les orifices d'aération.

Système d'enceintes

Le système d'enceintes intégrées ne fournit pas de protection contre les interférences magnétiques et l'image sur les téléviseurs installés à proximité peut se déformer. Dans ce cas, éteignez le téléviseur, patientez 15 à 30 minutes, puis rallumez le téléviseur. Si vous n'observez aucune amélioration, éloignez le système du téléviseur.

AVIS IMPORTANT

Attention : Si vous laissez une image vidéo fixe ou une image affichée sur l'écran de votre téléviseur pendant une période prolongée, vous risqueriez d'endommager définitivement l'écran de votre téléviseur. Les téléviseurs à projection sont particulièrement susceptibles à ce phénomène.

Nettoyage du boîtier

Nettoyez ce système avec un chiffon doux légèrement imbibé d'une solution détergente douce.

N'utilisez pas de tampons abrasifs, de poudres à récurer ou de solvants, tels que du diluant, de l'essence ou de l'alcool.

À propos de la communication BLUETOOTH

- Les périphériques BLUETOOTH doivent être utilisés à une distance approximative de 10 mètres (distance sans obstacle) les uns des autres. La portée de communication effective peut être plus courte dans les conditions suivantes.
 - Quand une personne, un objet métallique, un mur ou tout autre obstruction se trouve entre les périphériques connectés via BLUETOOTH
 - Emplacements où est installé un réseau LAN sans fil
 - Autour d'un four micro-ondes en cours d'utilisation
 - Emplacements où sont générées d'autres ondes électromagnétiques

- Les périphériques BLUETOOTH et LAN sans fil (IEEE 802.11b/g/n) utilisent la même bande de fréquences (2,4 GHz). Lors de l'utilisation de votre périphérique BLUETOOTH à proximité d'un périphérique doté d'une fonctionnalité LAN sans fil, des interférences électromagnétiques peuvent se produire. Cela peut entraîner un ralentissement des vitesses de transfert de données, des parasites ou l'impossibilité d'établir la connexion. Dans ce cas, essayez les solutions suivantes :
 - Utilisez ce système à une distance d'au moins 10 mètres de l'appareil LAN sans fil.
 - Éteignez l'appareil LAN sans fil lors de l'utilisation de votre périphérique BLUETOOTH dans un rayon de 10 mètres.
 - Utilisez ce système et le périphérique BLUETOOTH aussi près que possible l'un de l'autre.
- Les ondes radio diffusées par ce système peuvent interférer avec le fonctionnement de certains appareils médicaux. Ces interférences pouvant entraîner un dysfonctionnement, éteignez toujours ce système et le périphérique BLUETOOTH dans les sites suivants :
 - Dans les hôpitaux, à bord de trains et d'avions, dans les stations d'essence et sur tout site où des gaz inflammables peuvent être présents
 - À proximité de portes automatiques ou d'alarmes d'incendie
- Ce système prend en charge des fonctions de sécurité conformes aux spécifications BLUETOOTH afin de garantir une connexion sécurisée lors de la communication à l'aide de la technologie BLUETOOTH. Toutefois, il est possible que cette sécurité s'avère insuffisante en fonction des éléments composant l'environnement et d'autres facteurs. Par conséquent, soyez toujours vigilant lorsque vous communiquez à l'aide de la technologie BLUETOOTH.

- Sony décline toute responsabilité en cas d'endommagements ou de pertes résultant de fuites d'informations pendant une communication à l'aide de la technologie BLUETOOTH.
- La communication BLUETOOTH n'est pas forcément garantie avec tous les périphériques BLUETOOTH dont le profil est identique à celui de ce système.
- Les périphériques BLUETOOTH connectés à ce système doivent être conformes à la spécification BLUETOOTH définie par Bluetooth SIG, Inc., et ils doivent être certifiés conformes. Toutefois, même si un périphérique est conforme à la spécification BLUETOOTH, il peut arriver que le périphérique BLUETOOTH, du fait de ses caractéristiques ou spécifications, ne puissent pas être connecté ou induise des méthodes de commande, une utilisation ou un affichage différents.
- Des parasites peuvent se produire ou le son peut s'entrecouper selon le périphérique BLUETOOTH connecté à ce système, l'environnement de communication ou les conditions environnantes.

Spécifications

Section Enceinte

MHC-V81D

Système d'enceintes :

5 voies, Bass Reflex

Haut-parleur :

Haut-parleur d'aigus G/D Avant :

50 mm, de type conique

Haut-parleur d'aigus G/D Arrière :

50 mm, de type conique

Médium G/D (supérieur) :

100 mm, de type conique

Médium G/D (inférieur) : 120 mm,
de type conique

Haut-parleur de basses : 300 mm,
de type conique

MHC-V71D

Système d'enceintes :

3 voies, Double Bass Reflex

Haut-parleur :

Haut-parleur d'aigus G/D :

50 mm, de type conique

Médium G/D : 120 mm, de type

conique

Haut-parleur de basses : 300 mm,
de type conique

Entrées

AUDIO/PARTY CHAIN IN (TV) L/R :

Tension 2 V, impédance 24 kohms

TV (ARC) :

Signal audio pris en charge :

PCM linéaire 2 canaux

MIC1 :

Sensibilité 1 mV, impédance

10 kohms

MIC2/GUITAR :

Sensibilité 1 mV, impédance

10 kohms (Lorsque le mode

guitare est éteint.)

Sensibilité 200 mV, impédance

250 kohms (Lorsque le mode

guitare est activé.)

Sorties

AUDIO/PARTY CHAIN OUT L/R :

Tension 2 V, impédance 1 kohm

VIDEO OUT :

Niveau de sortie max 1 Vp-p,

asymétrique, Sync. impédance de

charge négative 75 ohms

HDMI OUT (TV) ARC :

Signal audio pris en charge :

PCM linéaire 2 canaux (jusqu'à

48 kHz), Dolby Digital

Section HDMI

Connecteur :

Type A (19 broches)

Section lecteur de disques

Système :

Système vidéo et audio numérique et Compact disc

Propriétés de la diode laser

Durée d'émission : Continue

Puissance du laser* : Moins de 44,6 μ W

* Cette puissance de sortie correspond à la valeur mesurée à une distance de 200 mm par rapport à la surface de lentille objective sur le bloc du phonocapteur laser avec une ouverture de 7 mm.

Réponse en fréquence :

20 Hz à 20 kHz

Format du système de couleur vidéo :

Modele pour l'Amérique latine :

NTSC

Autres modèles :

NTSC et PAL

Section USB

Périphérique USB pris en charge :

Classe de stockage de masse

Courant maximum :

1 A

Port Ψ (USB) :

Type A

Section tuner FM

Tuner FM stéréo, FM superhétérodyne

Antenne :

Antenne fil FM

Plage de syntonisation :

87,5 MHz à 108,0 MHz (Incréments de 50 kHz)

Section BLUETOOTH

Système de communication :

Norme BLUETOOTH version 4.2

Sortie :

Norme BLUETOOTH de classe de puissance 2

Puissance de sortie maximum :

< 9,5 dBm

Nombre maximum d'appareils pouvant être enregistrés :

8 appareils

Nombre maximum de connexions simultanées (multipont) :

3 appareils

Portée de communication maximale :

Champ de réception environ 10 m^{*1}

Bande de fréquences :

Bande 2,4 GHz (2,4000 GHz à 2,4835 GHz)

Méthode de modulation :

FHSS (Freq Hopping Spread Spectrum)

Profils compatibles BLUETOOTH*2 :

A2DP (Advanced Audio Distribution Profile)

AVRCP (Audio Video Remote Control Profile)

SPP (Serial Port Profile)

HFP (Hands-free Profile)

HSP (Headset Profile)

Codecs pris en charge :

SBC (Codec de sous-bande)

AAC (Encodage audio avancé)

LDAC

*1 La plage réelle varie selon des facteurs tels que les obstacles présents entre les périphériques, les champs magnétiques autour d'un four micro-ondes, l'électricité statique, la sensibilité de la réception, les performances de l'antenne, le système d'exploitation, l'application logicielle, etc.

*2 Les profils standard BLUETOOTH indiquent l'objectif de la communication BLUETOOTH entre des périphériques.

Section NFC

Fréquence de fonctionnement :

13,56 MHz

Formats audio pris en charge

Débit binaire et fréquences

d'échantillonnage pris en charge :

- MP3 :
32/44,1/48 kHz, 32 kbits/s à 320 kbits/s (VBR)
- AAC :
44,1 kHz, 48 kbits/s à 320 kbits/s (CBR/VBR)
- WMA :
44,1 kHz, 48 kbits/s à 192 kbits/s (CBR/VBR)
- WAV :
44,1/48 kHz (16 bits)

Formats vidéo pris en charge

Xvid :

- Codec vidéo : Vidéo Xvid
- Débit binaire : 4,854 Mb/s (MAX)
- Résolution/débit d'image :
720 × 480, 30 ips
720 × 576, 25 ips (sauf pour les modèles pour l'Amérique latine)
- Codec audio : MP3

MPEG4 :

- Format de fichier : Format de fichier MP4
- Codec vidéo : Profil simple MPEG4 (AVC n'est pas compatible.)
- Débit binaire : 4 Mb/s
- Résolution/débit d'image :
720 × 480, 30 ips
720 × 576, 25 ips (sauf pour les modèles pour l'Amérique latine)
- Codec audio : AAC-LC (HE-AAC n'est pas compatible.)
- DRM : Incompatible

Général

Alimentation :

120 V à 240 V CA, 50/60 Hz

Consommation électrique :

MHC-V81D : 190 W

MHC-V71D : 120 W

Consommation électrique (en mode d'économie d'énergie) :

0,5 W (Quand « BT STBY » est réglé sur « OFF » et [COMMANDE POUR HDMI] est réglé sur [NON].)
2 W* (Quand « BT STBY » est réglé sur « ON » et [COMMANDE POUR HDMI] est réglé sur [OUI].)

Dimensions (L/H/P) (environ) :

MHC-V81D :
378 mm x 1 060 mm x 427 mm (sans protecteurs latéraux)
447 mm x 1 060 mm x 427 mm (avec protecteurs latéraux)
MHC-V71D :
370 mm x 930 mm x 427 mm

Poids (environ) :

MHC-V81D : 26,5 kg
MHC-V71D : 22,0 kg

Température de fonctionnement :

5 °C à 35 °C

* La consommation électrique du système sera inférieure à 0,5 W en l'absence de tout raccordement HDMI et si « BT STBY » est réglé sur « OFF ».

La conception et les spécifications sont sujettes à modifications sans préavis.

Liste des codes de langue

Les langues sont orthographiées conformément à la norme ISO 639 : 1988 (E/F).

Code	Langue	Code	Langue	Code	Langue	Code	Langue
1027	Afar	1186	Scots Gaelic	1350	Malayalam	1513	Siswati
1028	Abkhazian	1194	Galician	1352	Mongolian	1514	Sesotho
1032	Afrikaans	1196	Guarani	1353	Moldavian	1515	Sundanese
1039	Amharic	1203	Gujarati	1356	Marathi	1516	Swedish
1044	Arabic	1209	Hausa	1357	Malay	1517	Swahili
1045	Assamese	1217	Hindi	1358	Maltese	1521	Tamil
1051	Aymara	1226	Croatian	1363	Burmese	1525	Telugu
1052	Azerbajjani	1229	Hungarian	1365	Nauru	1527	Tajik
1053	Bashkir	1233	Armenian	1369	Nepali	1528	Thai
1057	Byelorussian	1235	Interlingua	1376	Dutch	1529	Tigrinya
1059	Bulgarian	1239	Interlingue	1379	Norwegian	1531	Turkmen
1060	Bihari	1245	Inupiak	1393	Occitan	1532	Tagalog
1061	Bislama	1248	Indonesian	1403	(Afan) Oromo	1534	Setswana
1066	Bengali; Bangla	1253	Icelandic	1408	Oriya	1535	Tonga
1067	Tibetan	1254	Italian	1417	Punjabi	1538	Turkish
1070	Breton	1257	Hebrew	1428	Polish	1539	Tsonga
1079	Catalan	1261	Japanese	1435	Pashto; Pushto	1540	Tatar
1093	Corsican	1269	Yiddish	1436	Portuguese	1543	Twi
1097	Czech	1283	Javanese	1463	Quechua	1557	Ukrainian
1103	Welsh	1287	Georgian	1481	Rhaeto-Romance	1564	Urdu
1105	Danish	1297	Kazakh	1482	Kirundi	1572	Uzbek
1109	German	1298	Greenlandic	1483	Romanian	1581	Vietnamese
1130	Bhutani	1299	Cambodian	1489	Russian	1587	Volapük
1142	Greek	1300	Kannada	1491	Kinyarwanda	1613	Wolof
1144	English	1301	Korean	1495	Sanskrit	1632	Xhosa
1145	Esperanto	1305	Kashmiri	1498	Sindhi	1665	Yoruba
1149	Spanish	1307	Kurdish	1501	Sangho	1684	Chinese
1150	Estonian	1311	Kirghiz	1502	Serbo-Croatian	1697	Zulu
1151	Basque	1313	Latin	1503	Singhalese	1703	Non spécifié
1157	Persian	1326	Lingala	1505	Slovak		
1165	Finnish	1327	Laothian	1506	Slovenian		
1166	Fiji	1332	Lithuanian	1507	Samoan		
1171	Faroese	1334	Latvian; Lettish	1508	Shona		
1174	French	1345	Malagasy	1509	Somali		
1181	Frisian	1347	Maori	1511	Albanian		
1183	Irish	1349	Macedonian	1512	Serbian		

Liste des codes de région de contrôle parental

Code	Région	Code	Région	Code	Région	Code	Région
2044	Argentine	2165	Finlande	2362	Mexique	2149	Espagne
2047	Australie	2174	France	2376	Pays-Bas	2499	Suède
2046	Autriche	2109	Allemagne	2390	Nouvelle-Zélande	2086	Suisse
2057	Belgique	2248	Inde	2379	Norvège	2528	Thaïlande
2070	Brésil	2238	Indonésie	2427	Pakistan	2184	Royaume-Uni
2079	Canada	2254	Italie	2424	Philippines		
2090	Chili	2276	Japon	2436	Portugal		
2092	Chine	2304	Corée	2489	Russie		
2115	Danemark	2363	Malaisie	2501	Singapour		

<http://www.sony.net/>



HDMI



MP3



* 4 7 3 3 3 1 2 4 4 * (1)

SONY

MHC-V81D/MHC-V71D

GB
ES
FR

Le modèle MHC-V81D est utilisé aux fins d'illustration.

Veuillez vous reporter au mode d'emploi fourni pour plus de détails concernant la lecture de disque/USB et les autres fonctions.



Connexion du système à votre téléviseur

Pour regarder une vidéo

Choisissez un des branchements ci-dessous (A ou B). Pour plus d'opérations, consultez la section « Raccordement du téléviseur » dans le mode d'emploi fourni.

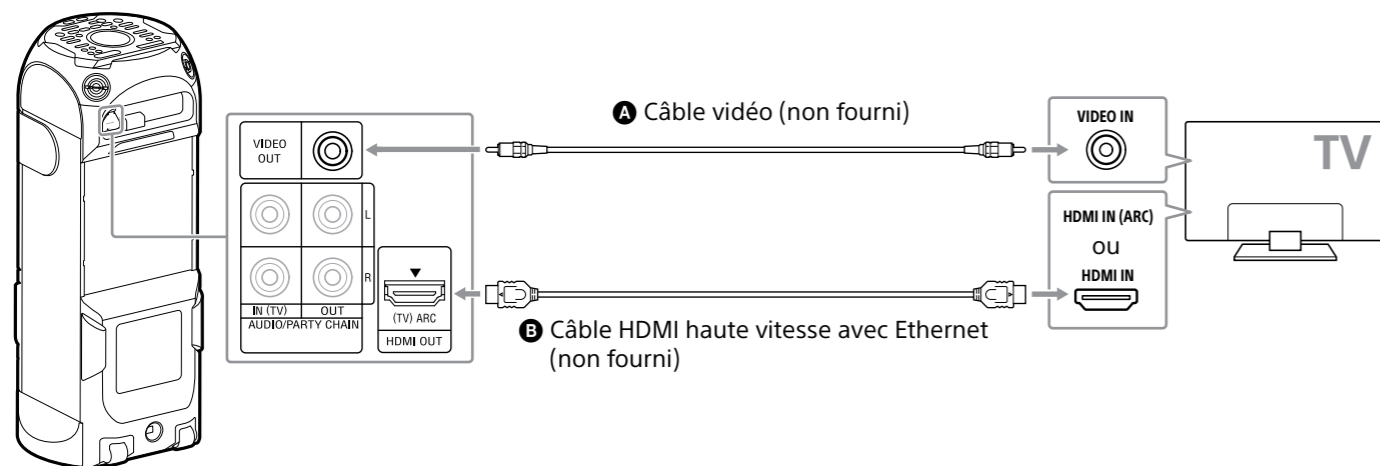

Pour écouter le son du téléviseur via le système

Choisissez un des branchements ci-dessous (A ou B). Pour plus d'opérations, consultez la section « Raccordement du téléviseur » dans le mode d'emploi fourni.

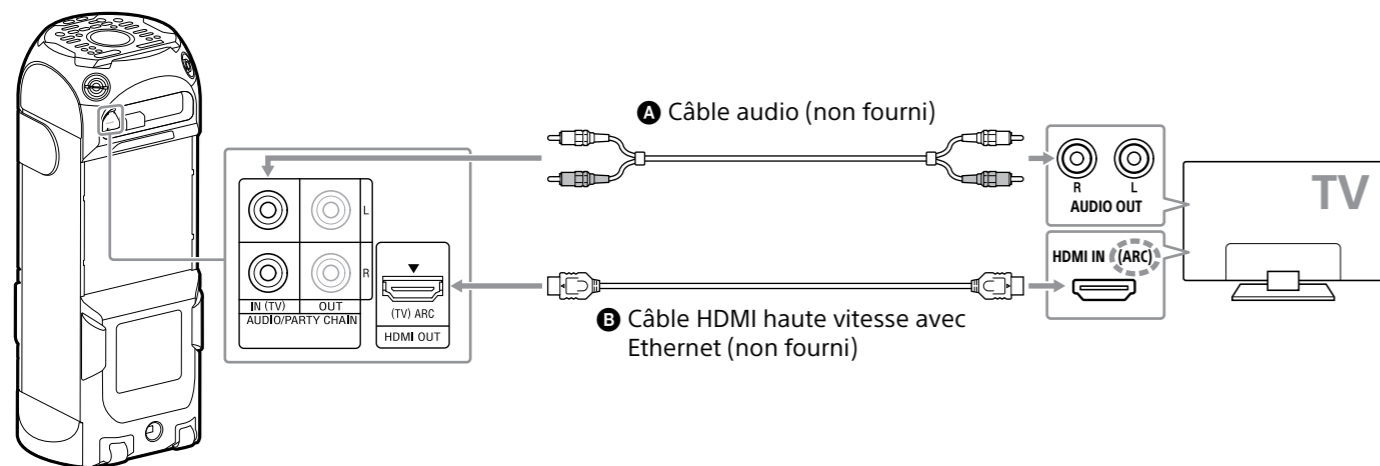

Remarque

L'éclairage de fête est activé quand vous mettez le système sous tension. Ne regardez pas directement les parties qui émettent de la lumière.

Pour désactiver l'éclairage de fête, appuyez sur plusieurs fois PARTY LIGHT pour sélectionner « LED OFF ».

Écoute de la musique à partir d'un périphérique BLUETOOTH (Appairage et raccordement)

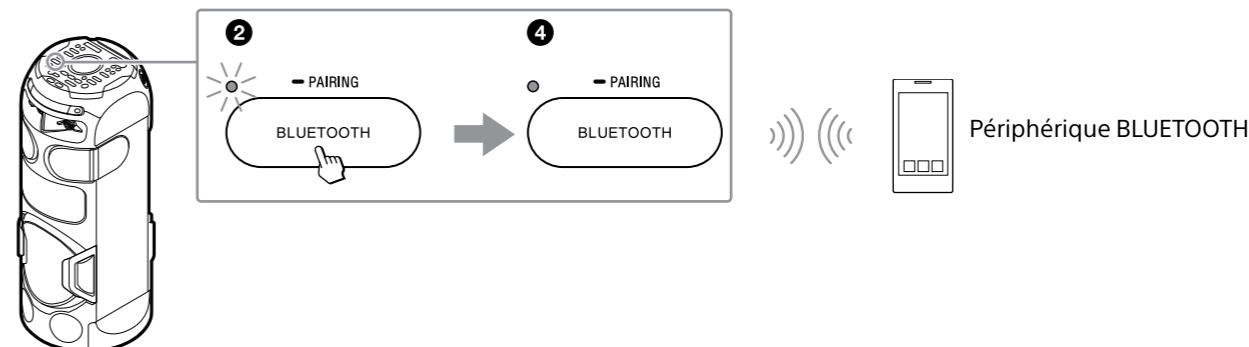

Assurez-vous de placer le périphérique BLUETOOTH à moins de 1 mètre de l'appareil.

- 1 Mettez le système sous tension et touchez plusieurs fois FUNCTION sur l'appareil pour sélectionner « BLUETOOTH ». Quand il n'y a pas d'informations d'appairage, le système entre en mode d'appairage automatiquement et l'indicateur BLUETOOTH clignote rapidement. Passez à l'étape 3.
- 2 Touchez et maintenez – PAIRING enfoncé sur l'appareil pendant plus de 2 secondes. L'indicateur BLUETOOTH clignote rapidement.
- 3 Activez la fonction BLUETOOTH sur le périphérique BLUETOOTH et sélectionnez le nom du système (par exemple, « MHC-V81D »).
- 4 Lorsque la connexion BLUETOOTH est établie, l'indicateur BLUETOOTH s'allume.
- 5 Démarrez la lecture sur le périphérique BLUETOOTH.
- 6 Réglez le volume.

Reportez-vous au mode d'emploi fourni pour plus d'informations sur la fonction NFC et sur les autres réglages BLUETOOTH.

À propos de l'écoute de musique sur un ordinateur

- Assurez-vous que votre ordinateur possède une fonction BLUETOOTH et activez la fonction BLUETOOTH sur votre ordinateur. Pour plus d'informations, reportez-vous au mode d'emploi de l'ordinateur.
- Activez le réglage d'enceinte sur l'ordinateur. Si le mode de sourdine (réglage d'enceinte désactivé) est activé, aucun son ne sortira du système.
– Mode de sourdine (réglage d'enceinte désactivé)



– Mode activé



S'il n'y a toujours aucun son qui sort du système, cliquez sur l'icône du volume et réglez le volume.