

# WHIRLPOOL

## FOUR A MICRO-ONDE W7MD440NB

### MANUEL D'UTILISATION

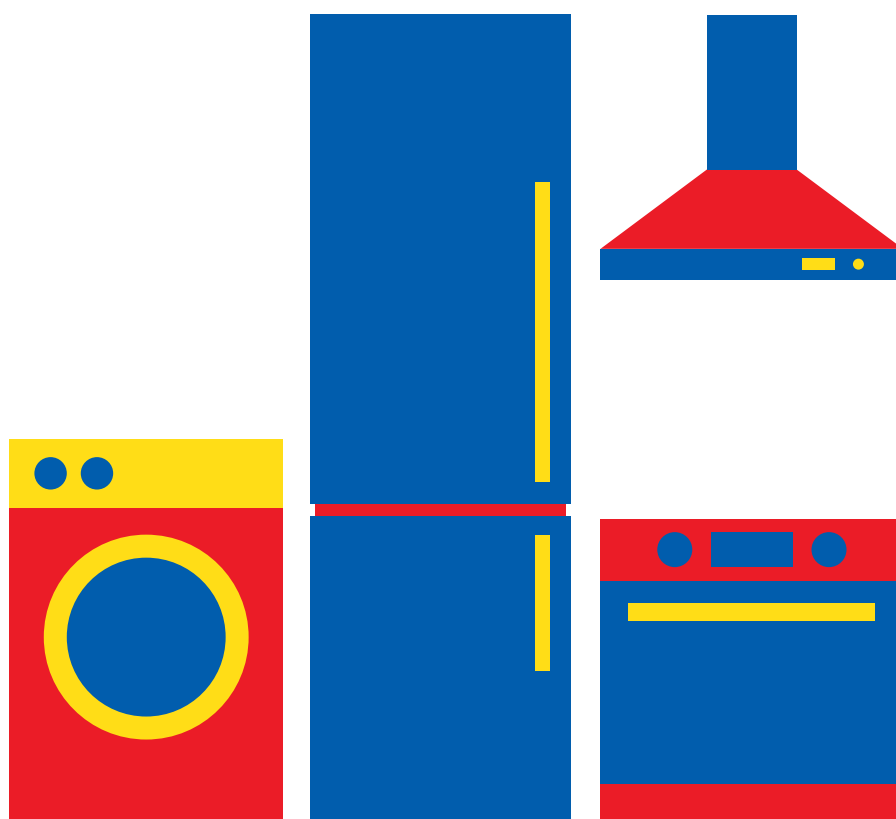

Besoin d'aide ?

Rendez-vous sur votre communauté <https://sav.darty.com>



# GUIDE D'UTILISATION QUOTIDIENNE



## MERCI D'AVOIR ACHETÉ UN PRODUIT WHIRLPOOL

Afin de recevoir un service et un support complet, merci d'enregistrer votre appareil sur [www.whirlpool.eu/register](http://www.whirlpool.eu/register)



Vous pouvez télécharger les Consignes de sécurité et le Guide d'utilisation et d'entretien en visitant notre site Web [docs.whirlpool.eu](http://docs.whirlpool.eu) et en suivant les consignes au dos de ce livret.



**Lire attentivement les Consignes de santé et de sécurité avant d'utiliser l'appareil.**

## DESCRIPTION DU PRODUIT

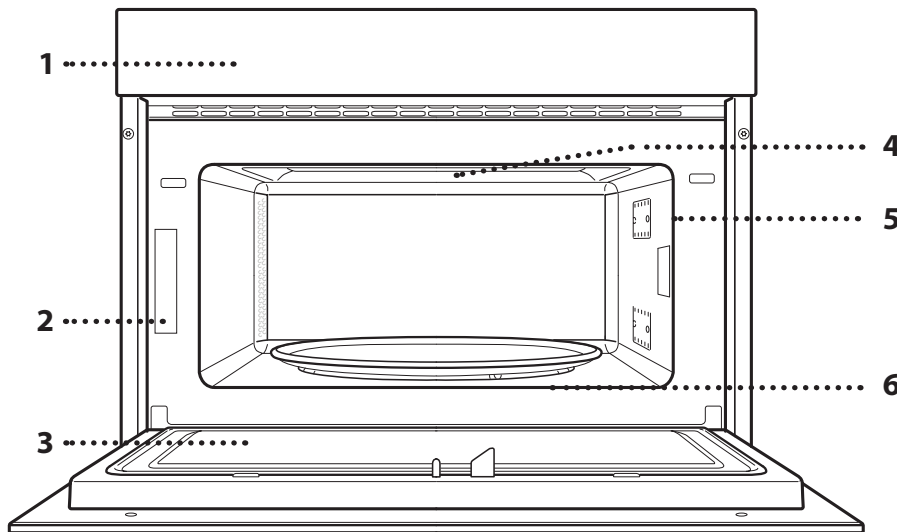

1. Panneau de commande
2. Plaque signalétique (ne pas enlever)
3. Porte
4. Élément chauffant supérieur/gril
5. Ampoule
6. Plaque tournante

## DESCRIPTION DU BANDEAU DE COMMANDE

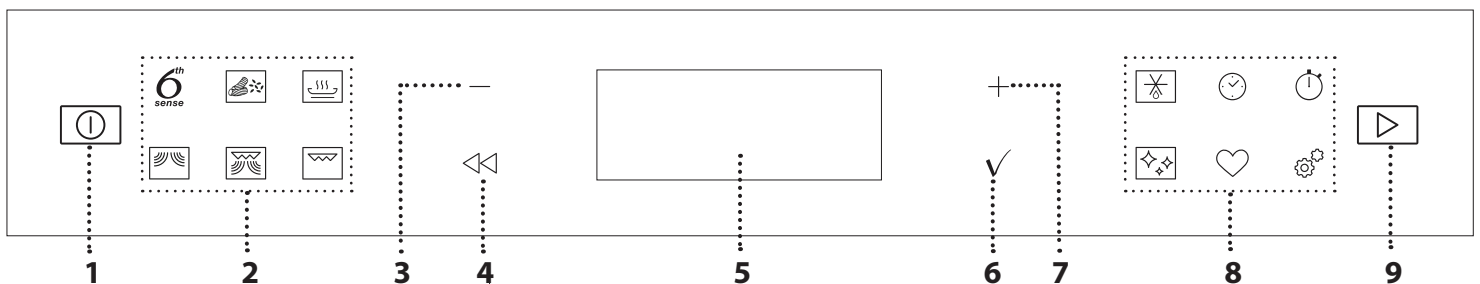

### 1. ON / OFF

Pour allumer ou éteindre le four, et pour interrompre une fonction.

### 2. ACCÈS DIRECT AU MENU / FONCTIONS

Pour accéder rapidement aux fonctions et au menu.

### 3. BOUTON DE NAVIGATION MOINS

Pour naviguer à travers un menu et diminuer les réglages ou valeurs d'une fonction.

### 4. RETOUR

Pour retourner au menu précédent. Pendant la cuisson, permet de modifier les réglages.

### 5. ÉCRAN

### 6. CONFIRMER

Pour confirmer la sélection d'une fonction ou le choix d'une valeur.

### 7. BOUTON DE NAVIGATION PLUS

Pour naviguer à travers un menu et augmenter les réglages ou valeurs d'une fonction.

### 8. ACCÈS DIRECT AUX OPTIONS / FONCTIONS

Pour accéder rapidement aux fonctions, aux réglages et aux favoris.

### 9. DÉMARRER

Pour lancer une fonction en utilisant des réglages de base ou spécifique.

# ACCESSOIRES

## PLAQUE TOURNANTE

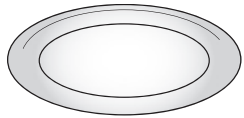

Installée sur son support, la plaque tournante en verre peut être utilisée avec toutes les méthodes de cuisson. La plaque tournante doit toujours être utilisée comme base pour les autres récipients ou accessoires.

## SUPPORT DU PLATEAU TOURNANT

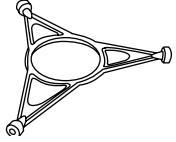

Utilisez le support uniquement pour la plaque tournante en verre. Ne placez pas d'autres accessoires sur le support.

## PLAT CRISP

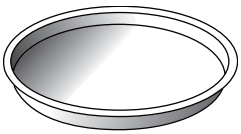

Utiliser seulement avec les fonctions désignées. Le plat Crisp doit être placé au centre de la plaque tournante en verre, et peut être préchauffé lorsqu'il est vide en

utilisant la fonction spéciale prévue à cet effet. Disposez les aliments directement sur le plat Crisp.

## POIGNÉE POUR LE PLAT CRISP

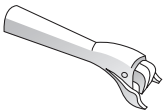

Utile pour retirer le plat Crisp chaud du four.

## GRILLE MÉTALLIQUE

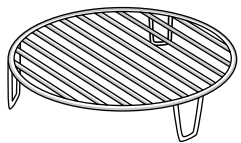

Elle vous permet de placer les aliments plus près de la grille pour un dorage parfait de votre plat.

Placez la grille métallique sur la plaque tournante en vous

assurant qu'elle ne touche pas aux autres surfaces du compartiment.

Le nombre et type d'accessoires peuvent varier selon le modèle acheté.

## CUISEUR-VAPEUR

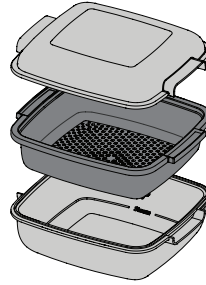

- Pour cuire à la vapeur les aliments comme le poisson ou les légumes, placez-les dans le panier (2) et versez de l'eau potable (100 ml) dans la partie inférieure du panier-vapeur (3) pour obtenir la bonne quantité de vapeur.
- .....1
  - .....2
  - .....3

Pour cuire des aliments comme les pommes de terre, les pâtes,

le riz, ou les céréales, placez-les directement dans la partie inférieure du cuiseur-vapeur (vous n'avez pas besoin du panier) et ajoutez la quantité d'eau potable adéquate pour la quantité d'aliments à cuire..

Pour les meilleurs résultats, couvrez le panier-vapeur avec le couvercle (1) fourni.

Placez toujours le panier-vapeur sur la plaque tournante en verre et utilisez-le uniquement avec les fonctions de cuisson compatibles ou avec les fonctions du four à micro-ondes.

Le fond du cuiseur vapeur a été conçu pour être également utilisé en combinaison avec la fonction de Smart clean spéciale.

Pour les accessoires qui ne sont pas fournis, il est possible de les acheter séparément auprès du Service Après-Vente.

**De nombreux accessoires sont disponibles sur le marché. Avant d'en acheter un, assurez-vous qu'il est adapté pour la cuisson au four à micro-ondes et qu'il est résistant à la chaleur du four.**

**Les récipients métalliques pour les aliments et les boissons ne devraient jamais être utilisés pour la cuisson au four à micro-ondes.**

**Toujours s'assurer que les aliments et les accessoires ne touchent pas aux parois internes du four.**

**Toujours vous assurer que la plaque tournante peut tourner librement avant de mettre l'appareil en marche. Assurez-vous de ne pas déplacer la plaque tournante lorsque vous insérez ou retirez des accessoires.**

# FONCTIONS

## 6<sup>th</sup> SENSE

Ces fonctions sélectionnent automatiquement la meilleure température et la meilleure méthode de cuisson pour tous les types d'aliments.

### 6<sup>th</sup> SENSE RÉCHAUFFAGE

Pour réchauffer les repas préparés surgelés ou à la température de la pièce. Le four détermine automatiquement les réglages nécessaires pour les meilleurs résultats, le plus rapidement possible. Disposez les aliments sur un plat résistant à la chaleur et adapté au four à micro-ondes. À la fin du processus de réchauffage, laissez au repos 1-2 minutes pour améliorer le résultat, en particulier pour les aliments congelés.

N'ouvrez pas la porte pendant cette fonction.

ALIMENTS	POIDS (g)
GRANDE ASSIETTE	250 - 500
Sortez de l'emballage en veillant à enlever les éventuelles feuilles d'aluminium	
SOUPE	200 - 800
Chauffer sans couvrir dans des bols séparés	
GRANDE ASSIETTE SURGELÉE	250 - 500
Sortez de l'emballage en veillant à enlever les éventuelles feuilles d'aluminium	
BOISSONS	100 - 500
Placer une cuillère en plastique résistante à la chaleur dans un mug ou une tasse pour éviter une ébullition excessive	
LASAGNES SURGELÉES	250 - 500
Sortez de l'emballage en veillant à enlever les éventuelles feuilles d'aluminium	

### 6<sup>th</sup> SENSE CUISSON

Pour cuire plusieurs sortes d'aliments et atteindre de résultats optimums rapidement et facilement.

ALIMENTS	POIDS (g)
POMMES DE TERRE	200 - 1000
Appliquez de l'huile ou du beurre fondu avec un pinceau. Faites un croix sur le haut de la pomme de terre et versez avec la crème et votre assaisonnement favori.	
LÉGUMES	200 - 800
Coupez en morceaux. Répartissez uniformément dans un récipient résistant au micro-ondes.	
LÉGUMES SURGELÉS	200 - 800
Répartissez uniformément dans un récipient résistant au micro-ondes.	
LÉGUMES EN BOÎTES	200 - 600
Répartissez uniformément dans un récipient résistant au micro-ondes.	
POPCORN	100
Placez toujours le sac directement sur la plaque tournante en verre. Placez un seul sachet à la fois	

### 6<sup>th</sup> SENSE CRISP

Pour dorer un plat à la perfection, autant au-dessus qu'en dessous. Cette fonction doit être utilisée avec le plat Crisp spécial.

ALIMENTS	POIDS (g)
PIZZA FINE CONGELÉE	200 - 600
Sortez de l'emballage en veillant à enlever les éventuelles feuilles d'aluminium	
PIZZA ÉPAISSE CONGELÉE	300 - 800
Sortez de l'emballage en veillant à enlever les éventuelles feuilles d'aluminium	
HAMBURGERS	200 - 600
Saupoudrez de sel, et badigeonnez d'huile avant la cuisson.	
AILES DE POULETS SURGELÉES	200 - 500
Répartissez uniformément sur le plat crisp	
BATONNETS PANÉS SURGELÉS	100 - 500

Répartissez uniformément sur le plat crisp

Accessoires nécessaires : Plat Crisp, poignée pour le plat Crisp

### 6<sup>th</sup> SENSE VAPEUR

Pour la cuisson à la vapeur des aliments comme les légumes ou le poisson en utilisant le panier-vapeur fourni. Répartir uniformément les aliments dans le panier du cuit-vapeur et verser de l'eau (100 ml) dans le fond du cuit-vapeur. Le four détermine automatiquement les réglages nécessaires pour les meilleurs résultats, le plus rapidement possible. Pendant la partie initiale de la cuisson, les micro-ondes génèrent de la vapeur, portant ainsi à ébullition l'eau ajoutée dans le fond du cuit-vapeur.

ALIMENTS	POIDS (g)
RACINES&TUBERC.	
LÉGUMES	
LÉGUMES SURGELÉS	150 - 500
FILETS DE POISSON	
FILETS DE POULET	
FRUITS	

Accessoires nécessaires : Cuisson-vapeur



### 6<sup>th</sup> SENSE RIZ & PÂTES

Pour cuire rapidement le riz ou les pâtes. Cette fonction ne doit être utilisée qu'en combinaison avec le cuit-vapeur.

ALIMENTS	PORTIONS	POIDS (g)
RIZ		100
		200
		300
		400
PÂTES		70
		140
		210

Accessoires nécessaires : Cuit-vapeur avec couvercle



## CRISP

Pour dorer un plat à la perfection, autant au-dessus qu'en dessous. Cette fonction doit être utilisée avec le plat Crisp spécial.

ALIMENTS	DURÉE (min)
Gâteau au levain	7 - 10
Hamburger	8 - 10 *

\* Tourner les aliments à mi-cuisson.

Accessoires nécessaires : Plat Crisp, poignée pour le plat Crisp



## MICRO-ONDES

Pour rapidement cuire ou réchauffer des aliments ou des breuvages.

PUISSANCE (W)	RECOMMANDÉE POUR
1000	Rapidement réchauffez les boissons ou les aliments avec une forte teneur en eau.
800	Cuisson de légumes.
650	Cuisson de la viande et du poisson.
500	Cuisson de sauces à la viande, ou les sauces contenant du fromage ou des œufs. Terminer la cuisson des pâtes à la viande et les pâtes cuites.
350	Cuisson lente et délicate. Idéal pour faire fondre le beurre ou le chocolat.
160	Décongélation des aliments surgelés ou ramollir le beurre et le fromage.
90	Ramollir la crème glacée.

ACTION	ALIMENTS	PUISSANCE (W)	DURÉE (min)
Réchauffage	2 tasses	1000	1 - 2
Réchauffage	Purée (1 kg)	1000	9 - 11
Décongélation	Viande émincée (500 g)	160	13 - 14
Cuisson	Génoise	800	6 - 7
Cuisson	Crème aux œufs	650	11 - 12
Cuisson	Pain de viande	800	18 - 20



## GRILL

Pour dorer, griller, et gratiner. Nous vous conseillons de retourner les aliments durant la cuisson.

ALIMENTS	DURÉE (min)
Rôtie	5 - 6
Crevettes	18 - 22

Accessoires recommandés : Grille métallique



## GRIL+MICRO-ONDES

Pour rapidement cuire et gratiner les plats en combinant les fonctions de four à micro-ondes et gril.

ALIMENTS	PUISSANCE (W)	DURÉE (min)
Gratin de pommes de terre	650	20 - 22
Poulet rôti	650	40 - 45

Accessoires recommandés : Grille métallique



## JET DEFROST

Pour rapidement décongeler différents types d'aliments en précisant leur poids. Placez toujours les aliments directement sur la plaque tournante en verre pour obtenir les meilleurs résultats.

### PAIN CROUSTILLANT SURGELÉ

Cette fonction exclusive Whirlpool vous permet de décongeler du pain congelé. En combinant les technologies Décongélation et Crisp, votre pain aura l'air tout juste sorti du four. Utilisez cette fonction pour décongeler et réchauffer rapidement des petits pains surgelés, des baguettes et croissants. Le plat Crisp doit être utilisé en combinaison avec cette fonction.

ALIMENTS	POIDS
PAIN CROUSTILLANT 	50 - 800 g
VIANDES	100 g - 2,0 kg
VOLAILLE	100 g - 2,5 kg
POISSON	100 g - 1,5 kg
LÉGUMES	100 g - 2,0 kg
PAIN	100 g - 1,0 kg



## MINUTERIES

Pour éditer les valeurs de temps de la fonction.



## MINUTEUR

Pour garder du temps sans activer de fonction.



## SMART CLEAN

L'action de la vapeur libérée pendant ce cycle de nettoyage spécial permet d'enlever facilement la saleté et les résidus alimentaires. Verser une tasse d'eau potable dans le fond du cuiseur vapeur fourni (3) uniquement sur un récipient micro-ondes et activer la fonction.

Accessoires nécessaires : Cuiseur-vapeur



## FAVORI

Pour récupérer la liste de 10 fonctions favorites.



## RÉGLAGES

Pour ajuster les réglages du four.

Lorsque le mode "ECO" est actif, la luminosité de l'écran sera réduite pour économiser de l'énergie et la lampe s'éteint après 1 minute.

Lorsque le mode "DEMO" est activé, toutes les commandes sont actives et les menus disponibles mais le four ne chauffe pas. Pour désactiver ce mode, accédez à "DEMO" à partir du menu « RÉGLAGES » et sélectionnez "Off".

En sélectionnant "REINITIALISER", le produit s'éteint et revient ensuite aux paramètres de son premier allumage. Tous les réglages seront effacés.

## PREMIÈRE UTILISATION

### 1. SÉLECTIONNER LA LANGUE

Vous devez régler la langue et l'heure lorsque vous allumez l'appareil pour la première fois : L'afficheur indiquera "English".



Appuyez sur **+** ou **-** pour faire défiler la liste de langues disponibles et sélectionnez celle que vous souhaitez.

Appuyez sur **✓** pour confirmer votre sélection.

Veuillez noter : La langue peut ensuite être changée en sélectionnant "LANGUE" dans le menu "RÉGLAGES", disponible en appuyant sur .

### 2. RÉGLER L'HEURE

Après avoir sélectionné la langue, vous devez régler l'heure : Les deux chiffres indiquant l'heure clignotent à l'écran.



Appuyez sur **+** ou **-** pour régler l'heure et appuyez sur **✓** : Les deux chiffres indiquant les minutes clignotent à l'écran.

## UTILISATION QUOTIDIENNE

### 1. SÉLECTIONNER UNE FONCTION

Appuyez sur  pour allumer le four : l'écran affichera la dernière fonction principale utilisée ou le menu principal.

Les fonctions peuvent être sélectionnées en appuyant sur l'icône pour une des principales fonctions ou en naviguant à travers un menu.

Pour sélectionner une fonction contenue dans un menu, appuyez sur **+** ou **-** pour sélectionner la fonction souhaitée, puis appuyez sur **✓** pour confirmer.

Veuillez noter : Une fois qu'une fonction a été sélectionnée, l'écran recommandera le niveau le plus adapté pour chacune d'elles.

### 2. RÉGLER UNE FONCTION

Après avoir sélectionné la fonction désirée, vous pouvez changer les réglages. L'écran affiche en séquence les réglages qui peuvent être changés. En appuyant sur **◀**, vous pouvez changer à nouveau les réglages précédents.

#### PUISSANCE



Lorsque la valeur clignote sur l'écran, appuyez sur **+** ou **-** pour la changer, puis appuyez sur **✓** pour confirmer et continuez avec les réglages qui suivent (si possible).

Appuyez sur **+** ou **-** pour régler les minutes et appuyez sur **✓** pour confirmer.

Veuillez noter : Vous pourriez avoir à régler l'heure à la suite d'une panne de courant prolongée. Sélectionnez "HORLOGE" dans le menu "RÉGLAGES", disponible en appuyant sur .

### 3. NETTOYAGE DU FOUR

Un nouveau four peut dégager des odeurs provenant de la fabrication : ceci est parfaitement normal. Avant de cuire des aliments, nous vous conseillons de nettoyer le four à vide pour éliminer les odeurs.

Enlever les cartons de protection ou les pellicules transparentes du four, et enlever les accessoires qui se trouvent à l'intérieur.

Activer la fonction « Smart Clean ». Suivre les directives pour régler correctement la fonction.

Veuillez noter : Nous vous conseillons d'aérer la pièce après avoir utilisé l'appareil pour la première fois.

#### DURÉE

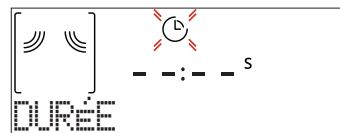

Lorsque l'icône  clignote sur l'écran, appuyez sur **+** ou **-** pour régler le temps de cuisson que vous souhaitez puis appuyez sur **✓** pour confirmer.

Veuillez noter : Vous pouvez ajuster le temps de cuisson en cours de cuisson en appuyant sur  : appuyez sur **+** ou **-** pour le modifier, puis appuyez sur **✓** pour confirmer.

Dans les fonctions non-micro-ondes, vous n'avez pas besoin de régler le temps de cuisson si vous souhaitez gérer la cuisson manuellement (sans minuterie) : Appuyez sur **✓** ou  pour confirmer et démarrer la fonction.

En sélectionnant ce mode, vous ne pouvez pas programmer un départ différé.

#### HEURE DE FIN (DÉPART DIFFÉRÉ)

Dans les fonctions qui n'activent pas le micro-ondes comme un « Grill », une fois que vous avez réglé un temps de cuisson, vous pouvez différer le démarrage de la fonction en programmant son heure de fin. Dans les fonctions micro-ondes, l'heure de fin est égale à la durée. L'écran affiche l'heure de fin tandis que l'icône  clignote.



Appuyez sur ou pour régler l'heure à laquelle vous souhaitez que la cuisson se termine, puis appuyez sur pour confirmer et activer la fonction. Placer les aliments dans le four et fermer la porte : La fonction démarre automatique après une période de temps déterminée pour que la cuisson se termine au moment désiré.

Veillez noter : La programmation d'un délai pour le début de la cuisson désactive la phase de préchauffage : Le four atteindra la température que vous souhaitez progressivement, ce qui signifie que les temps de cuisson seront légèrement plus longs que prévu. Pendant le temps d'attente, vous pouvez appuyer sur ou pour modifier l'heure de fin programmée ou appuyer sur pour changer d'autres réglages. En appuyant sur , afin de visualiser l'information, il est possible de passer de l'heure de fin à la durée et inversement.

### 6<sup>th</sup> SENSE

Ces fonctions sélectionnent automatiquement le meilleur mode de cuisson, la puissance, la température et la durée pour tous les plats disponibles.

Lorsque cela est requis, indiquez simplement la caractéristique de l'aliment pour obtenir un résultat optimal.

#### POIDS / PORTIONS



Pour régler la fonction correctement, suivez les indications à l'écran, lorsque cela vous est demandé, appuyez sur ou pour régler la valeur requise puis appuyez sur pour confirmer.

#### CUISSON DÉSIRÉE

Dans les fonctions 6<sup>th</sup> Sense, il est possible d'ajuster le niveau de cuisson.



Lorsque cela est demandé, appuyez sur ou pour sélectionner le niveau souhaité entre Lumière/ Bas (-1) et Extra/Haut (+1). Appuyez sur ou pour confirmer et démarrer la fonction.

### 3. ACTIVER LA FONCTION

À tout moment, si les valeurs par défaut sont celles souhaitées ou une fois que vous avez appliqué les réglages que vous demandez, appuyez sur pour activer la fonction.

Chaque fois que vous appuyez sur la touche , la durée de cuisson augmente de 30 secondes supplémentaires.

Pendant la phase de retard, en appuyant sur le four vous demandera si vous voulez sauter cette phase, en démarrant immédiatement la fonction.

Veillez noter : À tout moment, vous pouvez arrêter la fonction qui a été activée en appuyant sur .

Si le four est chaud et que la fonction requiert une température maximale spécifique, un message sera affiché sur l'écran. Appuyez sur pour revenir à l'écran précédent et sélectionner une fonction différente ou attendez un refroidissement complet..

#### JET START

Lorsque le four est éteint, appuyez sur pour lancer la cuisson avec la fonction four à micro-ondes à puissance maximale (1000 W) pendant 30 secondes.

### 4. PAUSE DE CUISSON / RETOURNEMENT OU VÉRIFICATION DES ALIMENTS

#### PAUSE

En ouvrant la porte, la cuisson sera temporairement interrompue en désactivant les éléments chauffants.

Pour reprendre la cuisson, fermez la porte et appuyez sur .

Veillez noter : Pendant les fonctions "6<sup>th</sup> Sense", ouvrez la porte uniquement quand cela vous est demandé.

#### RETOURNER OU REMUER LES ALIMENTS

Certaines recettes du 6<sup>th</sup> Sense Cuisson nécessitent de retourner ou de remuer les aliments pendant la cuisson.



Un signal sonore retentira et l'écran affichera l'action à effectuer.

Ouvrez la porte, effectuez l'action demandée par l'écran et fermez la porte, puis appuyez sur pour poursuivre la cuisson.

Veillez noter : Lorsqu'il est nécessaire de tourner ou d'agiter les aliments, après 2 minutes, même si aucune action n'est effectuée, le four reprendra la cuisson.

### 5. FIN DE CUISSON

Un signal sonore et l'écran indiquent la fin de la cuisson.

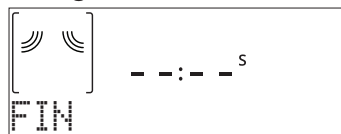

Appuyez sur pour poursuivre la cuisson en mode manuel en ajoutant du temps par phases de 30 secondes (dans les fonctions micro-ondes) ou 5 minutes (sans micro-ondes) ou appuyez sur pour prolonger le temps de cuisson en réglant une nouvelle durée. Dans les deux cas, les paramètres de cuisson seront conservés.

En appuyant sur ou la cuisson redémarre.

## FAVORI

Pour faciliter l'utilisation du four, il peut enregistrer jusqu'à 10 fonctions favorites.

Une fois la cuisson terminée, l'écran vous demandera d'enregistrer la fonction avec un numéro entre 1 et 10 dans votre liste de fonctions préférées.



Si vous souhaitez enregistrer une fonction et mémoriser les paramètres actuels pour une utilisation ultérieure, appuyez sur  $\checkmark$  autrement, pour ignorer la demande, appuyez sur  $\leftarrow$ .

Une fois que  $\checkmark$  a été enfoncé, appuyez sur  $+$  ou  $-$  pour sélectionner la position du numéro, puis appuyez sur  $\checkmark$  pour confirmer.

Veillez noter : Si la mémoire est pleine ou si le numéro choisi a déjà été pris, le four vous demandera de confirmer l'écrasement de la fonction précédente.

Pour accéder aux fonctions que vous avez sauvegardées, appuyez sur  $\heartsuit$  : L'écran indiquera votre liste de fonctions préférées.



Appuyez sur  $+$  ou  $-$  pour sélectionner la fonction, confirmez en appuyant sur  $\checkmark$ , puis appuyez sur  $\rightarrow$  pour activer.

## . SMART CLEAN

Enlevez tous les accessoires (à l'exception de la plaque rotative en verre) du four à micro-ondes avant d'activer la fonction.

Appuyez sur  $\text{Smart Clean}$  pour accéder à la fonction « Smart Clean ».



Appuyez sur  $\rightarrow$  pour activer la fonction de nettoyage : l'écran vous demandera en séquence des actions à réaliser avant de débiter le nettoyage. Appuyez sur  $\checkmark$  à tout moment une fois que c'est fait.

Si cela est requis, versez une tasse d'eau potable dans le fond du cuiseur vapeur ou dans un récipient résistant au micro-onde, puis fermez la porte.

Après la dernière confirmation, appuyez sur  $\rightarrow$  pour démarrer le cycle de nettoyage.

Une fois terminé, enlevez le récipient, terminez le nettoyage à l'aide d'un chiffon doux puis séchez la cavité du four en utilisant un chiffon en microfibres humide.

## . MINUTEUR

Lorsque le four est éteint, l'écran peut être utilisé comme minuteur. Pour activer cette fonction, assurez-vous que le four est éteint et appuyez sur  $+$  ou  $-$  : L'icône  $\text{clock}$  clignotera sur l'écran.

Appuyez sur  $+$  ou  $-$  pour régler la durée que vous souhaitez puis appuyez sur  $\checkmark$  pour activer la minuteur.

Un signal sonore retentit et l'écran s'allumera une fois que la minuteur a terminé le compte à rebours.



Une fois que la minuteur a été activée, vous pouvez également sélectionner et activer une fonction.

Appuyez sur  $\text{clock}$  pour allumer le four, puis sélectionner la fonction que vous souhaitez.

Une fois que la fonction est activée, la minuteur continu son compte à rebours sans interférence avec la fonction.

Pendant cette phase, il n'est pas possible de voir la minuteur (seule l'icône  $\text{clock}$  sera affichée), qui continuera de décompter en arrière-plan. Pour récupérer l'écran de la minuteur, appuyez sur  $\text{clock}$  pour arrêter la fonction actuellement active.

## . VERROUILLAGE

Pour verrouiller le clavier, appuyez sur  $\leftarrow$  et maintenez-le enfoncé pendant au moins cinq secondes. Répétez pour déverrouiller le clavier.



Veillez noter : Il est également possible d'activer cette fonction pendant la cuisson. Pour des raisons de sécurité, la fonction peut être éteinte en tout temps en appuyant sur  $\text{clock}$ .



# NETTOYAGE

Assurez-vous que l'appareil est froid avant de le nettoyer ou effectuer des travaux d'entretien.

N'utilisez jamais un appareil de nettoyage à la vapeur.

N'utilisez pas de laine d'acier, de tampons à récurer abrasifs, ou des détergents abrasifs ou corrosifs, ils pourraient endommager les surfaces de l'appareil.

## SURFACES INTÉRIEURES ET EXTÉRIEURES

- Nettoyez les surfaces à l'aide d'un chiffon en microfibres humide. Si elles sont très sales, ajoutez quelques gouttes de détergent à pH neutre. Essuyez avec un chiffon sec.
- Nettoyez le verre dans la porte avec un détergent liquide approprié.
- À intervalles réguliers, ou en cas d'éclaboussures, enlevez la plaque tournante et son support pour nettoyer la base du four pour enlever tous les résidus d'aliment.
- Activez la fonction « Smart Clean » pour un nettoyage optimal des surfaces internes.
- Le gril n'a pas besoin d'être nettoyé, la chaleur intense brûle la saleté. Utilisez cette fonction de façon régulière.

## ACCESSOIRES

Tous les accessoires conviennent au lave-vaisselle, sauf pour le plat Crisp.

Nettoyez le plat Crisp avec de l'eau et un détergent doux. Pour les taches tenaces, frottez délicatement avec un chiffon. Laissez toujours refroidir le plat Crisp avant de le nettoyer.

# GUIDE DE DÉPANNAGE

Problème	Cause possible	Solution
Le four ne fonctionne pas.	Coupure de courant.	Assurez-vous qu'il n'y a pas de panne de courant et que le four est bien branché.
	Débranchez de l'alimentation principale.	Éteignez puis rallumez le four pour voir si le problème persiste.
Le four fait du bruit, même lorsqu'il est éteint.	Le ventilateur fonctionne.	Ouvrez la porte ou attendez que le processus de refroidissement soit terminé.
L'écran affiche la lettre « F » suivi d'un numéro.	Erreur de logiciel.	Prenez en note le numéro qui suit la lettre « F » et contactez le Service Après-vente le plus près.

## FICHE TECHNIQUE

 [www](http://www.docs.whirlpool.eu) La fiche technique, incluant les taux d'efficacité énergétique du four, peut être téléchargée sur notre site Web [docs.whirlpool.eu](http://docs.whirlpool.eu)

## COMMENT OBTENIR LE GUIDE D'UTILISATION ET ENTRETIEN

>  Téléchargez le Guide d'utilisation et d'entretien sur notre site Web [docs.whirlpool.eu](http://docs.whirlpool.eu) (vous pouvez utiliser ce code QR), en précisant le code commercial du produit.



> Une autre façon est de contacter notre Service Après-vente.

## CONTACTER LE SERVICE APRÈS-VENTE

Vous pouvez trouver les informations pour nous contacter dans le livret de garantie. Lorsque vous contactez notre Service Après-vente, veuillez indiquer les codes disponibles sur la plaque signalétique de l'appareil.

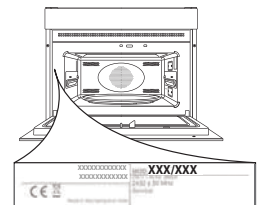

40001160178

Imprimé en Italie