



MARQUE: SONY

REFERENCE: FDR AX100 4K

CODIC: 3854183

Caméscope numérique 4K

Caméscope numérique HD

Préparation

Enregistrement/Lecture

Enregistrement d'images

Personnalisation de votre
caméscope

Autres

Mode d'emploi du caméscope

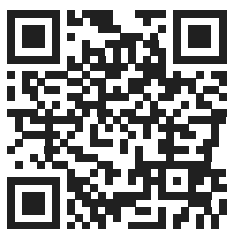

Consultez également :

<http://www.sony.net/SonyInfo/Support/>

HANDYCAM®

AVCHD
Progressive

XAVC S

4K

HDMI™
HIGH-DEFINITION MULTIMEDIA INTERFACE

InfoLITHIUM
SERIES

MEMORY STICK

SD™
XC
CLASS10

N™

Lisez ceci avant tout

Avant d'utiliser cette unité, veuillez lire attentivement ce manuel et le conserver pour de futures références.

Aide-mémoire

Les numéros de modèle et de série se situent sous l'appareil. Prendre en note le numéro de série dans l'espace prévu ci-dessous. Se reporter à ces numéros lors des communications avec le détaillant Sony au sujet de ce produit.

Modèle no FDR-

Modèle no HDR-

No de série _____

Modèle no AC-

No de série _____

AVERTISSEMENT

Pour réduire les risques d'incendie ou d'électrocution, 1) n'exposez l'appareil à la pluie ou à l'humidité ; 2) ne placez pas d'objets remplis de liquides (vases, etc.) sur l'appareil.

N'exposez pas les piles à une chaleur excessive, notamment aux rayons directs du soleil, à une flamme, etc.

CONSIGNES DE SÉCURITÉ IMPORTANTES

CONSERVEZ CES INSTRUCTIONS. DANGER - AFIN DE RÉDUIRE LES RISQUES D'INCENDIE OU DE CHOC ÉLECTRIQUE, SUIVEZ SCRUPULEUSEMENT CES INSTRUCTIONS.

- Lisez ces instructions.
- Conservez ces instructions.
- Respectez tous les avertissements.
- Suivez toutes les instructions.
- N'utilisez pas cet appareil à proximité de l'eau.
- Nettoyez-le uniquement avec un chiffon sec.
- N'obstruez pas les orifices de ventilation. Installez-le conformément aux instructions du fabricant.
- Ne placez pas l'appareil à proximité d'une source de chaleur, telle qu'un radiateur, registre de chaleur, une cuisinière ou tout autre appareil (y compris un amplificateur) qui produit de la chaleur.
- Ne désactivez pas le dispositif de sécurité de la fiche polarisée ou dotée d'une broche de mise à la terre. Une fiche polarisée dispose de deux broches dont l'une est plus large que l'autre. Une broche de mise à la terre dispose de deux broches et d'une troisième pour la mise à la terre. Cette broche plus large ou cette troisième broche visent à assurer votre sécurité. Si la fiche fournie ne s'adapte pas à votre prise murale, consultez un électricien afin de remplacer la prise obsolète.

- Faites en sorte que le cordon d'alimentation ne puisse être ni piétiné, ni pincé, surtout au niveau des fiches, de la prise de courant et à l'endroit où il sort de l'appareil.
- N'utilisez que les accessoires/fixations spécifiés par le fabricant.
- Utilisez uniquement le chariot, le support, le trépied, la fixation ou la table spécifié(e) par le fabricant ou vendu avec l'appareil. Si vous utilisez un chariot, déplacez l'ensemble avec précaution afin d'éviter toute blessure si l'appareil bascule.



- Débranchez l'appareil pendant les orages ou si vous ne l'utilisez pas pendant une longue période.
- Pour toute réparation, adressez-vous à un technicien qualifié. Un travail de réparation est nécessaire lorsque l'appareil a été endommagé de quelque manière que ce soit, par exemple si le cordon d'alimentation ou la fiche est endommagé(e), si du liquide ou des objets ont pénétré à l'intérieur de l'appareil, si ce dernier a été exposé à la pluie ou à l'humidité, s'il ne fonctionne pas correctement ou s'il a été échappé.
- Si la forme de la fiche ne correspond pas à la prise de courant, utilisez un adaptateur de fiche de branchement de configuration adéquate.

Représentation des fiches des cordons d'alimentation CA des pays ou régions du monde



Type A
(américain)



Type B
(anglais)



Type BF
(anglais)



Type B3
(anglais)



Type C
(CEE)



Type SE
(CEE)



Type O
(océanien)

La tension d'alimentation et le type de fiche représentatifs sont décrits dans le tableau suivant.

Il est possible que plusieurs types de fiches et tensions d'alimentation soient utilisés dans une région.

Attention : il convient d'utiliser un cordon d'alimentation satisfaisant aux exigences de chaque pays.

- Pour les États-Unis uniquement

Utilisez un cordon d'alimentation fourni.

Europe

Pays/régions	Tension	Fréquence (Hz)	Type de fiche
Autriche	230	50	C
Belgique	230	50	C
République tchèque	220	50	C
Danemark	230	50	C
Finlande	230	50	C
France	230	50	C
Allemagne	230	50	C
Grèce	220	50	C
Hongrie	220	50	C
Islande	230	50	C
Irlande	230	50	C/BF
Italie	220	50	C
Luxembourg	230	50	C
Pays-Bas	230	50	C
Norvège	230	50	C
Pologne	220	50	C
Portugal	230	50	C
Roumanie	220	50	C
Russie	220	50	C
Slovaquie	220	50	C
Espagne	127/230	50	C
Suède	230	50	C
Suisse	230	50	C
Royaume-Uni	240	50	BF

Asie

Pays/régions	Tension	Fréquence (Hz)	Type de fiche
Chine	220	50	A
Hong Kong	200/220	50	BF
Inde	230/240	50	C
Indonésie	127/230	50	C
Japon	100	50/60	A
République de Corée	220	60	C
Malaisie	240	50	BF
Philippines	220/230	60	A/C
Singapour	230	50	BF
Taiwan	110	60	A
Thaïlande	220	50	C/BF
Vietnam	220	50	A/C

Océanie

Pays/régions	Tension	Fréquence (Hz)	Type de fiche
Australie	240	50	O
Nouvelle-Zélande	230/240	50	O

Amérique du nord

Pays/régions	Tension	Fréquence (Hz)	Type de fiche
Canada	120	60	A
États-Unis	120	60	A

Amérique centrale

Pays/régions	Tension	Fréquence (Hz)	Type de fiche
Bahamas	120/240	60	A
Costa Rica	110	60	A
Cuba	110/220	60	A/C
République dominicaine	110	60	A
El Salvador	110	60	A
Guatemala	120	60	A
Honduras	110	60	A
Jamaïque	110	50	A
Mexique	120/127	60	A
Nicaragua	120/240	60	A
Panama	110/220	60	A

Amérique du sud

Pays/régions	Tension	Fréquence (Hz)	Type de fiche
Argentine	220	50	C/BF/O
Brésil	127/220	60	A/C
Chili	220	50	C
Colombie	120	60	A
Pérou	220	60	A/C
Venezuela	120	60	A

Moyen-Orient

Pays/régions	Tension	Fréquence (Hz)	Type de fiche
Iran	220	50	C/BF
Irak	220	50	C/BF
Israël	230	50	C
Arabie Saoudite	127/220	50	A/C/BF
Turquie	220	50	C
EAU	240	50	C/BF

Afrique

Pays/régions	Tension	Fréquence (Hz)	Type de fiche
Algérie	127/220	50	C
République démocratique du Congo	220	50	C
Egypte	220	50	C
Ethiopie	220	50	C
Kenya	240	50	C/BF
Nigéria	230	50	C/BF
Afrique du Sud	220/230	50	C/BF
Tanzanie	230	50	C/BF
Tunisie	220	50	C

ATTENTION

I Batterie

Toute erreur de manipulation de la batterie peut provoquer son explosion, entraîner un incendie, voire même des brûlures de substances chimiques. Respectez les précautions suivantes :

- Ne démontez pas la batterie.
- N'écrasez et n'exposez pas la batterie à des chocs ou à une force extérieure. Vous ne devez pas la frapper avec un marteau, la laisser tomber ou marcher dessus.
- Ne court-circuitez pas les bornes de la batterie et maintenez-les à l'écart de tout contact avec des objets métalliques.
- N'exposez pas la batterie à des températures supérieures à 60 °C (140 °F), notamment les rayons directs du soleil ou l'habitacle d'un véhicule garé au soleil.
- N'incinerez pas la batterie et ne la jetez pas au feu.
- Ne manipulez jamais des batteries lithium ion qui sont endommagées ou présentent une fuite.
- Veillez à recharger la batterie à l'aide d'un chargeur Sony authentique ou d'un appareil capable de la recharger.
- Tenez la batterie hors de la portée des petits enfants.
- Gardez la batterie au sec.
- Remplacez-la uniquement par une batterie de même type ou d'un type équivalent recommandé par Sony.
- Mettez les batteries au rebut sans attendre, de la manière décrite dans les instructions.

Remplacez la batterie par une batterie correspondant au type spécifié uniquement. Sinon vous risquez de provoquer un incendie ou des blessures.

I Adaptateur secteur

N'utilisez pas un adaptateur secteur situé dans un espace restreint, par exemple entre un mur et un meuble. Lorsque vous utilisez l'adaptateur secteur, branchez-le à une prise murale se trouvant à proximité. En cas de dysfonctionnement lors de l'utilisation de l'appareil, débranchez immédiatement l'adaptateur secteur de la prise murale.

I Remarque sur le câble d'alimentation

Le câble d'alimentation est conçu spécifiquement pour être utilisé avec ce caméscope et ne doit pas l'être avec d'autres appareils électriques.

Même si votre caméscope est mis hors tension, l'appareil est toujours alimenté tant qu'il est raccordé à la prise secteur via l'adaptateur.



AVERTISSEMENT

Ne pas avaler la pile, risque de brûlure chimique.

La télécommande fournie avec ce produit contient une pile bouton/pièce de monnaie. Si la pile bouton/pièce de monnaie est avalée, 2 heures suffisent pour qu'elle provoque des brûlures internes graves qui peuvent être fatales. Rangez les piles neuves et usagées hors de portée des enfants. Si le compartiment pour pile ne se ferme plus convenablement, cessez d'utiliser le produit et rangez-le hors de portée des enfants.

Si vous pensez que des piles ont peut-être été avalées ou glissées à l'intérieur d'une partie quelconque du

corps, consultez immédiatement un médecin.

Une pression sonore excessive des écouteurs ou du casque peut provoquer des pertes d'audition.

Pour les utilisateurs aux États-Unis et au Canada

I RECYCLAGE DES ACCUMULATEURS AUX IONS DE LITHIUM

Les accumulateurs aux ions de lithium sont recyclables.

Vous pouvez contribuer à préserver l'environnement en rapportant les piles usagées dans un point de collecte et de recyclage le plus proche.



Pour plus d'informations sur le recyclage des accumulateurs, téléphonez au numéro gratuit 1-800-822-8837 (Etats-Unis et Canada uniquement), ou visitez <http://www.call2recycle.org/>

Avertissement : Ne pas utiliser des accumulateurs aux ions de lithium qui sont endommagés ou qui fuient.

I Batterie/Adaptateur secteur

Cet appareil est conforme à la section 15 des règlements FCC. Son fonctionnement est soumis aux deux conditions suivantes : (1) cet appareil ne doit pas provoquer d'interférences nuisibles, (2) cet appareil doit accepter toute interférence, y compris celles susceptibles de provoquer son fonctionnement indésirable.

Cet appareil est conforme aux exigences de la FCC (Commission américaine des communications) et d'IC (Industrie Canada) relatives aux limites d'exposition aux radiations énoncées pour un environnement non contrôlé. Il est également conforme aux directives de la FCC en matière d'exposition aux fréquences radioélectriques (RF) énoncées au Supplément C de l'OET65, ainsi qu'aux normes d'IC relatives à l'exposition aux fréquences radioélectriques énoncées au CNR-102 (Cahier des charges sur les normes radioélectriques).

Cet appareil présente des niveaux très peu élevés d'énergie RF, réputés conformes sans test du débit d'absorption spécifique (SAR).

À l'intention des clients aux É.-U.

Pour toute question au sujet de cet appareil, appeler :

Sony Centre d'information à la clientèle 1-800-222-SONY (7669).

Le numéro ci-dessous concerne seulement les questions relevant de la Commission fédérale des communications des États-Unis (FCC).

CAN ICES-3 B/NMB-3 B

I Information réglementaire

Déclaration de conformité

Nom commercial : SONY
No de modèle : FDR-AX100
Responsable : Sony Electronics Inc.
Adresse : 16530 Via Esprillo, San Diego, CA 92127 É.-U.
No de téléphone : 858-942-2230

Cet appareil est conforme à la Partie 15 de la réglementation de la FCC des États-Unis. Son utilisation est sujette aux deux conditions suivantes : (1) Cet appareil ne doit pas générer d'interférences nuisibles et (2) il doit être en mesure d'accepter toute interférence reçue, y compris les interférences pouvant générer un fonctionnement indésirable.

Déclaration de conformité

Nom commercial : SONY
No de modèle : HDR-CX900
Responsable : Sony Electronics Inc.
Adresse : 16530 Via Esprillo, San Diego, CA 92127 É.-U.
No de téléphone : 858-942-2230

Cet appareil est conforme à la Partie 15 de la réglementation de la FCC des États-Unis. Son utilisation est sujette aux deux conditions suivantes : (1) Cet appareil ne doit pas générer d'interférences nuisibles et (2) il doit être en mesure d'accepter toute interférence reçue, y compris les interférences pouvant générer un fonctionnement indésirable.

Cet équipement ne doit pas être co-situé ou utilisé en conjonction avec une autre antenne ou émetteur.

I AVERTISSEMENT

Par la présente, vous êtes avisé du fait que tout changement ou toute modification ne faisant pas l'objet d'une autorisation expresse dans le présent manuel pourrait annuler votre droit d'utiliser l'appareil.

I Note :

L'appareil a été testé et est conforme aux exigences d'un appareil numérique de Classe B, conformément à la Partie 15 de la réglementation de la FCC.

Ces critères sont conçus pour fournir une protection raisonnable contre les interférences nuisibles dans un environnement résidentiel. L'appareil génère, utilise et peut émettre des fréquences radio ; s'il n'est pas installé et utilisé conformément aux instructions, il pourrait provoquer des interférences nuisibles aux communications radio. Cependant, il n'est pas possible de garantir que des interférences ne seront pas provoquées dans certaines conditions particulières. Si l'appareil devait provoquer des interférences nuisibles à la réception radio ou à la télévision, ce qui peut être démontré en allumant et éteignant l'appareil, il est recommandé à l'utilisateur d'essayer de corriger cette situation par l'une ou l'autre des mesures suivantes :

- Réorienter ou déplacer l'antenne réceptrice.
- Augmenter la distance entre l'appareil et le récepteur.
- Brancher l'appareil dans une prise ou sur un circuit différent de celui sur lequel le récepteur est branché.
- Consulter le détaillant ou un technicien expérimenté en radio/téléviseurs.

Le câble d'interface fourni doit être utilisé avec l'appareil pour que celui-ci soit conforme aux critères régissant les appareils numériques, conformément à la sous-partie B de la Partie 15 de la réglementation de la FCC.

I Pour l'État de la Californie, États-Unis, seulement

Matériau contenant du perchlorate - une manipulation particulière pourrait s'appliquer.

Voir

www.dtsc.ca.gov/hazardouswaste/perchlorate

Pour les utilisateurs au Canada

Le présent appareil est conforme aux CNR d'Industrie Canada applicables aux appareils radio exempts de licence. L'exploitation est autorisée aux deux conditions suivantes : (1) l'appareil ne doit pas produire de brouillage, et (2) cet appareil doit accepter tout brouillage, y compris un brouillage qui pourrait provoquer un fonctionnement inopportun de l'appareil.

POUR LES CLIENTS EN EUROPE



Par la présente, Sony Corporation déclare que cet appareil est conforme aux exigences essentielles et aux autres dispositions pertinentes de la directive 1999/5/CE. Pour toute

information complémentaire, veuillez consulter l'URL suivante :

<http://www.compliance.sony.de/>

I Avis aux consommateurs des pays appliquant les Directives UE

Fabricant : Sony Corporation, 1-7-1 Konan Minato-ku Tokyo, 108-0075 Japon

Pour toute question relative à la conformité des produits dans l'UE : Sony Deutschland GmbH, Hedelfinger Strasse 61, 70327 Stuttgart, Allemagne

I Avis

Si l'électricité statique ou les champs électrostatiques entraînent une interruption lors du transfert des données (échec), redémarrez l'application ou débranchez, puis rebranchez le câble de connexion (USB, etc.).

Cet appareil a été testé et jugé conforme aux limites établies par la réglementation EMC visant l'utilisation de câbles de connexion de moins de 3 mètres (9,8 pi.).

Le champ électromagnétique à des fréquences particulières peut avoir une incidence sur l'image et le son de cet appareil.

I Elimination des piles et accumulateurs et des Equipements Electriques et Electroniques usagés (Applicable dans les pays de l'Union Européenne et aux autres pays européens disposant de systèmes de collecte sélective)



Ce symbole apposé sur le produit, la pile ou l'accumulateur ou sur l'emballage, indique que le produit et les piles et

accumulateurs fournis avec ce produit ne doivent pas être traités comme de simples déchets ménagers.

Sur certains types de piles, ce symbole apparaît parfois combiné avec un symbole chimique. Les symboles pour le mercure (Hg) ou le plomb (Pb) sont rajoutés lorsque ces piles contiennent plus de 0,0005% de mercure ou 0,004% de plomb.

En vous assurant que les produits, piles et accumulateurs sont mis au rebut de façon appropriée, vous participez activement à la prévention des conséquences négatives que leur mauvais traitement pourrait provoquer sur l'environnement et sur la santé humaine. Le recyclage des matériaux contribue par ailleurs à la préservation des ressources naturelles.

Pour les produits qui pour des raisons de sécurité, de performance ou d'intégrité de données nécessitent une connexion permanente à une pile ou à un accumulateur, il conviendra de vous rapprocher d'un Service Technique qualifié pour effectuer son remplacement.

En rapportant votre appareil électrique, les piles et accumulateurs en fin de vie à un point de collecte approprié vous vous assurez que le produit, la pile ou l'accumulateur incorporé sera traité correctement. Pour tous les autres cas de figure et afin d'enlever les piles ou accumulateurs en toute sécurité de votre appareil, reportez-vous au manuel d'utilisation.

Rapportez les piles et accumulateurs, et les équipements électriques et électroniques usagés au point de collecte approprié pour le recyclage.

Pour les clients à Singapour

Complies with
IDA Standards
DB00353

En savoir plus sur le caméscope (Manuel d'aide)

Le Manuel d'aide est un manuel en ligne. Consultez-le pour des instructions détaillées sur les nombreuses fonctions du caméscope.

1 Accédez à la page de l'assistance de Sony.

<http://www.sony.net/SonyInfo/Support/>

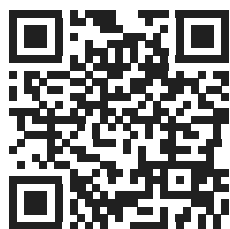

2 Sélectionnez votre pays ou région.

3 Recherchez le nom du modèle de votre caméscope au sein des pages d'assistance.

- Vérifiez le nom du modèle sur la partie inférieure de votre caméscope.

- Ce manuel concerne plusieurs modèles. Les modèles disponibles varient selon les régions ou les pays.

Table des matières

Lisez ceci avant tout	2
En savoir plus sur le caméscope (Manuel d'aide)	12
Sélection du format d'enregistrement des films	13

Préparation 16

Éléments fournis	16
Chargement de la batterie	17
Mise sous tension	20
Insertion d'une carte mémoire	21

Enregistrement/ Lecture 23

Enregistrement	23
Utilisation des fonctions de réglages manuelles	27
Lecture	31
Affichage des images sur un téléviseur	34

Enregistrement d'images 37

Utilisation de PlayMemories Home	37
Connexion d'un périphérique multimédia externe	38
Utilisation de la fonction Wi-Fi	40

Personnalisation de votre caméscope 45

Utilisation des menus	45
-----------------------------	----

Autres 48

Précautions	48
Spécifications	50
Éléments et commandes	55
Index	58



Sélection du format d'enregistrement des films

Le caméscope est compatible avec le format XAVC S.

I Qu'est-ce que le format XAVC S ?

XAVC S est un format d'enregistrement qui permet d'effectuer une grande compression des images haute résolution (4K, par exemple) avec MPEG-4 AVC/H.264 et de les enregistrer au format de fichier MP4. Il permet d'obtenir une qualité d'image élevée tout en conservant une taille de données correcte.

Formats d'enregistrement disponibles et leurs caractéristiques

	FDR-AX100/AX100E		HDR-CX900/CX900E
	XAVC S 4K	XAVC S HD	AVCHD
Pixels	 3 840 × 2 160	 1 920 × 1 080	 1 920 × 1 080
Débit binaire	60 Mbps	50 Mbps	Maximum 28 Mbps

	XAVC S 4K	XAVC S HD	AVCHD
Caractéristiques	Enregistre les images au format 4K. Nous vous recommandons l'enregistrement à ce format même si vous ne disposez pas de téléviseur 4K pour l'instant. Vous pourrez ainsi profiter de ce format 4K dans le futur.	Le volume d'informations est plus important qu'avec le format AVCHD, permettant l'enregistrement d'images d'une meilleure qualité.	Ce format est compatible avec les appareils d'enregistrement autres que les ordinateurs.

- Le débit binaire indique la quantité de données enregistrées sur une certaine période.

Format d'enregistrement et mode de prise de vue disponible

Format d'enregistrement	XAVC S 4K	XAVC S HD	AVCHD
Mode de prise de vue	Film	Film ENR. à vitesse élevée	Film ENREG. lent régulier Prise de vue golf

- Vous pouvez modifier le format d'enregistrement en sélectionnant **MENU** → [Qualité image/Taille] → [Format fichier].

Méthode de stockage

Format d'enregistrement	Méthode de stockage	Qualité d'images enregistrées au format	Page
XAVC S 4K (FDR-AX100/AX100E)	Ordinateur, avec le logiciel PlayMemories Home™	XAVC S 4K	37
XAVC S HD		XAVC S HD	37
AVCHD	Ordinateur, avec le logiciel PlayMemories Home	AVCHD	37
	Périphérique de stockage externe	AVCHD	38

- Consultez le site Web suivant pour connaître les derniers environnements de stockage.
<http://www.sony.net/>
- Vous pouvez enregistrer des images en vous raccordant à un enregistreur à l'aide d'un câble AV analogique (vendu séparément). Les films sont copiés avec une qualité d'image standard.

I Pour transférer des images vers un smartphone

Vous pouvez transférer des images MP4 vers un smartphone connecté au caméscope via une connexion Wi-Fi (page 40). Le format MP4 est adapté au téléchargement sur Internet. Quand [ENREG vidéo double] est réglé sur [Act], le caméscope enregistre les films au format XAVC S 4K (FDR-AX100/AX100E), au format XAVC S HD ou au format AVCHD, tout en les enregistrant simultanément au format MP4.

Éléments fournis

Les numéros entre () indiquent la quantité fournie.

Tous les modèles

- Caméscope (1)
- Adaptateur secteur (1)

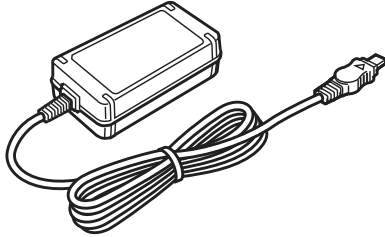

- Cordon d'alimentation (1)

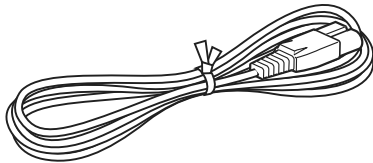

- Câble prenant en charge la connexion USB (1)

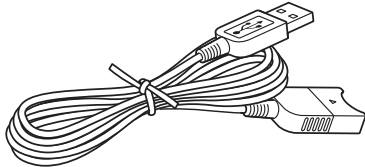

Le câble prenant en charge la connexion USB est conçu pour une utilisation avec ce caméscope uniquement. Utilisez celui-ci lorsque le câble USB intégré du caméscope est trop court pour le raccordement.

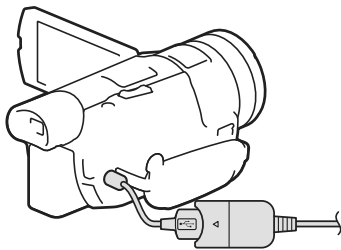

- Câble HDMI (1)

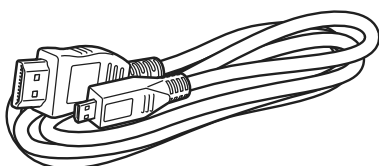

- Pare-soleil

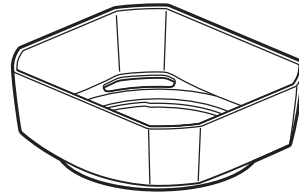

Reportez-vous à la page 56 pour plus d'informations sur la fixation du pare-soleil sur le caméscope.

- Télécommande sans fil (1)



- Capuchon d'objectif (monté sur le caméscope) (1)

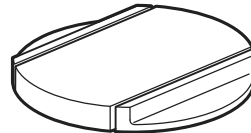

- « Mode d'emploi du caméscope » (ce manuel) (1)

FDR-AX100/AX100E uniquement

- Batterie rechargeable NP-FV70 (1)

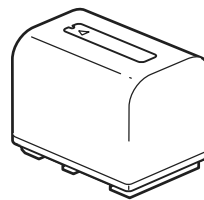

HDR-CX900/CX900E uniquement

- Batterie rechargeable NP-FV50 (1)

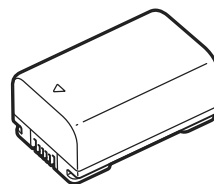

Chargement de la batterie

- 1 Éteignez votre caméscope en fermant l'écran LCD, rétractez le viseur et montez la batterie.

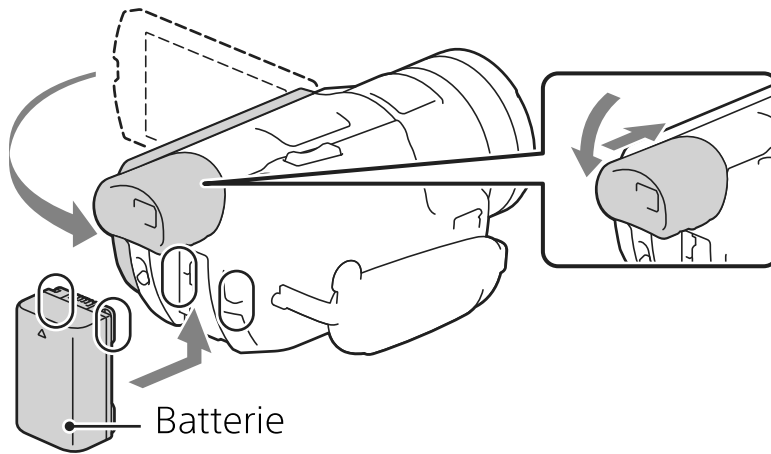

- 2 Raccordez l'adaptateur secteur et le cordon d'alimentation à votre caméscope et à la prise murale.

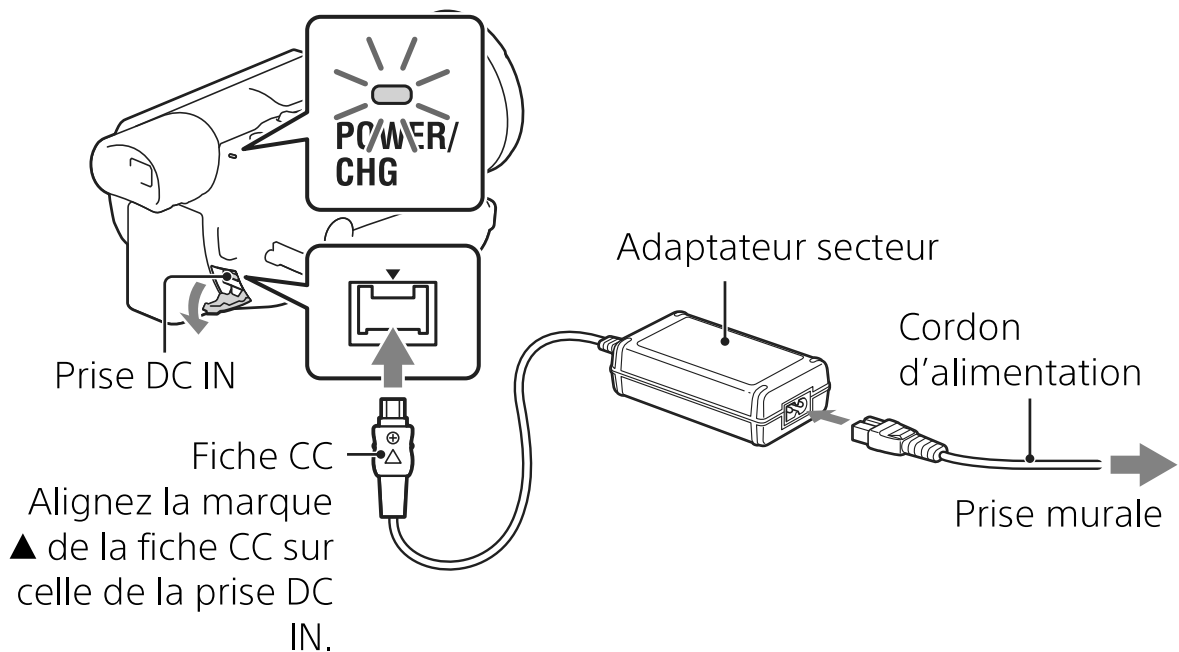

- Le témoin POWER/CHG (chargement) orange s'allume.
- Le témoin POWER/CHG (chargement) s'éteint lorsque la batterie est complètement chargée. Débranchez l'adaptateur secteur de la prise DC IN du caméscope.

Chargement de la batterie à l'aide de votre ordinateur

Mettez le caméscope hors tension, puis raccordez-le à un ordinateur allumé à l'aide du câble USB intégré.

Temps de chargement estimé de la batterie fournie (en minutes)

Modèle	Batterie	Adaptateur secteur (fourni)	Ordinateur
FDR-AX100/ AX100E	NP-FV70	205	555
HDR-CX900/ CX900E	NP-FV50	140	305

- Les temps de chargement sont mesurés lors du chargement d'une batterie déchargé à sa pleine capacité à une température ambiante de 25 °C (77 °F).
- Les temps de chargement sont mesurés sans utiliser le câble prenant en charge la connexion USB.

Temps d'enregistrement et de lecture estimé à l'aide de la batterie fournie (en minutes)

Modèle	Batterie	Temps d'enregistrement		Temps de lecture
		Continu	Type	
FDR-AX100/ AX100E	NP-FV70	135	65	180
HDR-CX900/ CX900E	NP-FV50	105	50	135

- Les temps d'enregistrement et de lecture sont mesurés en utilisant le caméscope à 25 °C (77 °F).
- Les temps d'enregistrement sont mesurés lors de l'enregistrement de films avec les réglages par défaut ([Format fichier] : [XAVC S 4K] (FDR-AX100/AX100E). [Format fichier] : [AVCHD] (HDR-CX900/CX900E)).
- Le temps d'enregistrement type correspond à des prises de vue avec marche/arrêt, activation de [Mode prise de vue] et utilisation du zoom.
- Le temps d'enregistrement correspond au temps d'enregistrement avec l'écran LCD ouvert.

I Pour utiliser votre caméscope raccordé à la prise murale

Connectez le caméscope à la prise murale comme expliqué dans la section « Chargement de la batterie ».

I Pour retirer la batterie

Éteignez votre caméscope. Faites glisser la manette de déblocage BATT (batterie) (①) et retirez la batterie (②).

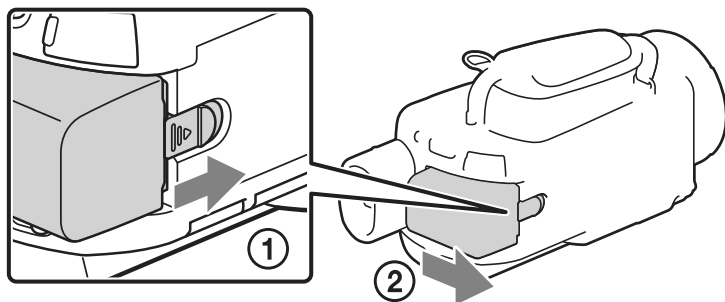

I Pour charger la batterie à l'étranger

Vous pouvez charger la batterie dans n'importe quel pays et n'importe quelle région à l'aide de l'adaptateur secteur fourni avec votre caméscope, dans la limite de 100 V - 240 V c.a., 50 Hz/60 Hz.

- N'utilisez pas de transformateur de tension électronique.

Mise sous tension

- 1 Ouvrez l'écran LCD de votre caméscope et mettez-le sous tension.

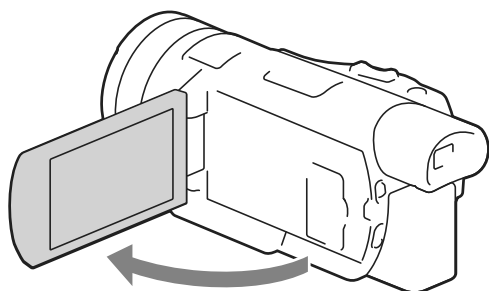

- Vous pouvez également mettre le caméscope sous tension en sortant le viseur.

- 2 En vous reportant aux instructions relatives à l'écran LCD, sélectionnez la langue, la zone géographique, l'heure d'été, le format de la date et la date et l'heure.

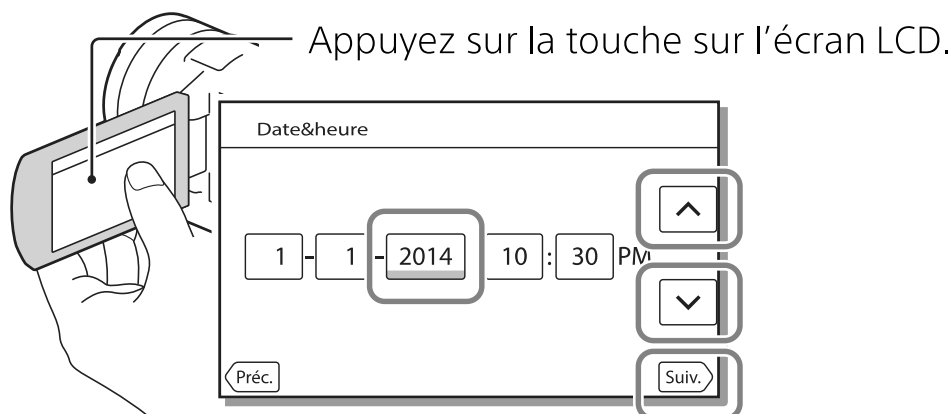

- Pour accéder à la page suivante, touchez [Suiv.].
-
- Pour couper l'alimentation, fermez l'écran LCD. Si le viseur est sorti, rentrez-le.
 - Pour régler à nouveau la date et l'heure, sélectionnez **MENU** → [Configuration] → [⌚ Réglages horloge] → [Régl. date&heure].
 - Pour couper le son de fonctionnement, sélectionnez **MENU** → [Configuration] → [🔊 Réglages généraux] → [Bip] → [Désact].

Insertion d'une carte mémoire

- 1 Ouvrez le cache et insérez la carte mémoire jusqu'à ce qu'elle s'enclenche.

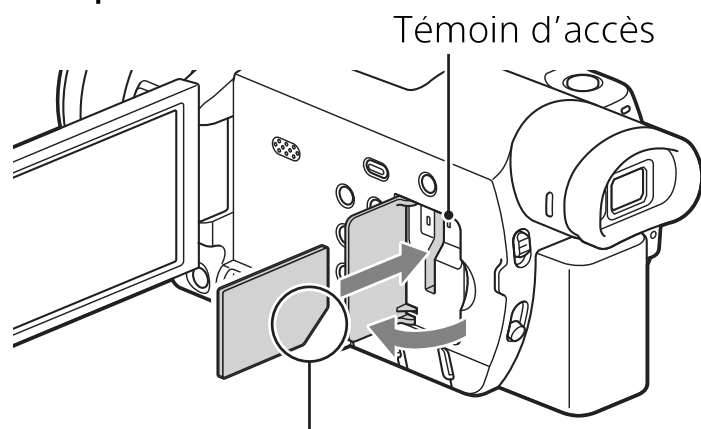

Insérez la carte avec le coin biseauté dirigé comme sur l'illustration.

- L'écran [Préparation du fichier de la base de données d'images. Veuillez patienter.] s'affiche si vous insérez une nouvelle carte mémoire. Patientez jusqu'à ce que l'écran disparaisse.
- Pour éjecter la carte mémoire, ouvrez le cache et appuyez délicatement une fois sur la carte mémoire.

Types de cartes mémoire compatibles avec le caméscope

Enregistrement d'images au format XAVC S

	Classe de vitesse SD	Capacité (fonctionnement vérifié)
Carte mémoire SDXC	Classe 10 ou supérieure	Jusqu'à 64 Go

Enregistrement d'images dans un format autre que le format XAVC S

	Classe de vitesse SD	Capacité (fonctionnement vérifié)
Carte mémoire SD/carte mémoire SDHC/carte mémoire SDXC	Classe 4 ou supérieure	Jusqu'à 64 Go

	Classe de vitesse SD	Capacité (fonctionnement vérifié)
Memory Stick PRO Duo™ (Mark2)/Memory Stick PRO-HG Duo™	–	Jusqu'à 32 Go
Memory Stick XC-HG Duo™		Jusqu'à 64 Go

I Pour formater le support d'enregistrement

- Pour garantir un fonctionnement correct de la carte mémoire, il est recommandé de la formater avec votre caméscope avant la première utilisation.
- Pour formater la carte mémoire, sélectionnez **MENU** → [Configuration] → [ Réglages support] → [Formater] → le support d'enregistrement souhaité → **OK** .
- Le formatage de la carte mémoire effacera toutes les données qu'elle contient et ces données seront irrécupérables. Enregistrez les données importantes sur votre ordinateur, etc.

Remarques

- Les films enregistrés sur des cartes mémoire Memory Stick XC-HG Duo ou SDXC ne peuvent pas être importés vers ou lus sur des ordinateurs ou des appareils AV qui ne prennent pas en charge le système de fichiers exFAT* en connectant le caméscope à ces appareils à l'aide du câble USB. Vérifiez auparavant que l'équipement connecté prend en charge le système exFAT. Si vous connectez un équipement qui ne prend pas en charge ce système exFAT et que l'écran de formatage s'affiche, n'effectuez pas le formatage. Toutes les données enregistrées seraient perdues.

* exFAT est un système de fichiers utilisé pour les cartes mémoires Memory Stick XC-HG Duo et SDXC.

Enregistrement

Enregistrement de films

- 1 Ouvrez l'écran LCD et appuyez sur START/STOP pour commencer à enregistrer.

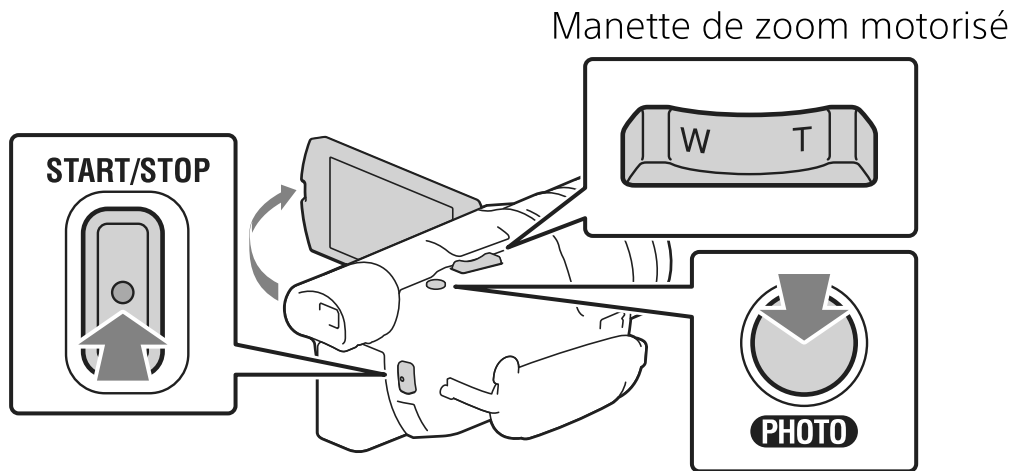

- Pour arrêter l'enregistrement, appuyez de nouveau sur START/STOP.
- Les options disparaissent de l'écran LCD lorsque vous n'utilisez pas le caméscope pendant plusieurs secondes. Pour afficher à nouveau les options, touchez n'importe où, sauf les boutons de l'écran LCD.

Remarques

- La vitesse du zoom ralentit un peu pendant l'enregistrement d'un film.
- Quand vous enregistrez des films au format XAVC S 4K, à [30p]/[25p] par seconde, les signaux vidéo ne sont pas reproduits sur le périphérique externe.

1 Pour enregistrer des films MP4 simultanément (ENREG vidéo double)

Quand [ENREG vidéo double] est réglé sur [Act], le caméscope enregistre les films au format MP4 tout en les enregistrant simultanément au format XAVC S 4K (FDR-AX100/AX100E), au format XAVC S HD ou au format AVCHD.

Sélectionnez **MENU** → [Qualité image/Taille] → [ENREG vidéo double] → et le réglage souhaité.

- Le format MP4 est pratique pour visionner vos films sur un smartphone, télécharger du contenu sur un réseau ou sur le Web.



Remarques

- Quand [ENREG vidéo double] est réglé sur [Act], vous ne pouvez pas enregistrer de photos en appuyant sur la touche PHOTO pendant l'enregistrement d'un film.

| Enregistrement de photos pendant l'enregistrement d'un film (Capture double)

Quand [ENREG vidéo double] est réglé sur [Désact], vous pouvez enregistrer des photos en appuyant sur la touche PHOTO pendant l'enregistrement d'un film.

Remarques

- Il se peut que vous ne puissiez pas prendre de photos selon le paramètre défini dans [ Mode ENR] et [ Img. par seconde].

| Agrandissement de l'image pour une mise au point optimale (Loupe mise au point)

Appuyez sur FOCUS MAGNIFIER (page 55) pour agrandir l'image au centre de l'écran LCD afin de vérifier que l'image est nette.

- Le symbole ▲ s'affiche de chaque côté de la partie agrandie. Appuyez sur le symbole ▲ pour déplacer l'image dans la direction souhaitée.
- Si vous appuyez au centre de la partie agrandie, le taux d'agrandissement bascule comme suit :
Films : entre 2X et 4X
Photos : entre 6,3X et 12,6X

Remarques

- Même si l'image affichée sur le caméscope a été agrandie, elle ne l'est plus quand elle est enregistrée.

| Pour supprimer la voix de la personne qui enregistre le film (Suppression ma voix)

Appuyez sur  (Suppression ma voix) (page 56). La voix de la personne qui enregistre le film sera supprimée.

Prise de photos

- 1 Ouvrez l'écran LCD et sélectionnez [MODE] →  (Photo).

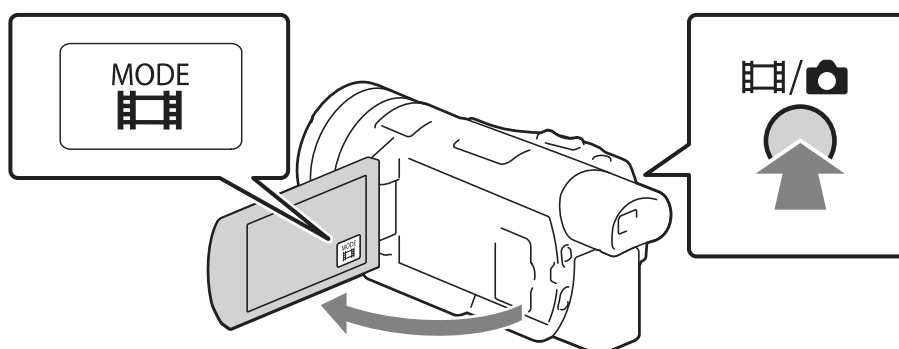

- Vous pouvez également commuter entre  (Film) et  (Photo) en appuyant sur la touche  /  (Mode prise de vue).

- 2 Appuyez légèrement sur PHOTO pour procéder à la mise au point, puis appuyez complètement sur cette touche.

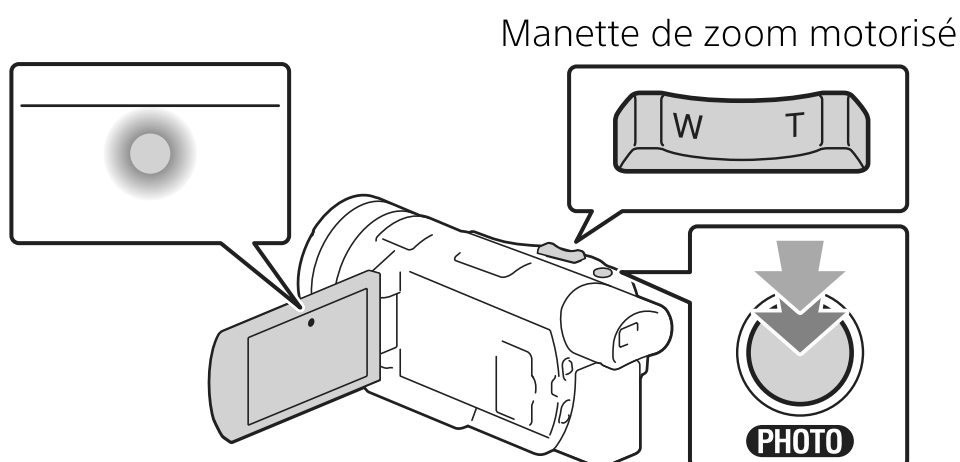

- Lorsque la mise au point est correctement réglée, le témoin de verrouillage AE/AF s'affiche sur l'écran LCD.

I Temps d'enregistrement approximatif disponible

Modèle	Format de film	Carte mémoire (64 Go)
FDR-AX100/AX100E	XAVC S 4K	2 h 10 min
HDR-CX900/CX900E	AVCHD HQ	14 h 25 min

- Lorsque vous utilisez une carte mémoire Sony.
- Lors d'un enregistrement avec les réglages par défaut.
FDR-AX100/AX100E :
[Format fichier] : [XAVC S 4K], [Mode audio] : [Stéréo 2ch], [ENREG vidéo double] : [Désact]
HDR-CX900/CX900E :
[Format fichier] : [AVCHD], [Mode audio] : [Surround 5.1ch], [ENREG vidéo double] : [Désact]
- Le temps d'enregistrement réel ou le nombre de photos pouvant être enregistrées s'affiche sur l'écran LCD pendant l'enregistrement.

Utilisation des fonctions de réglages manuelles

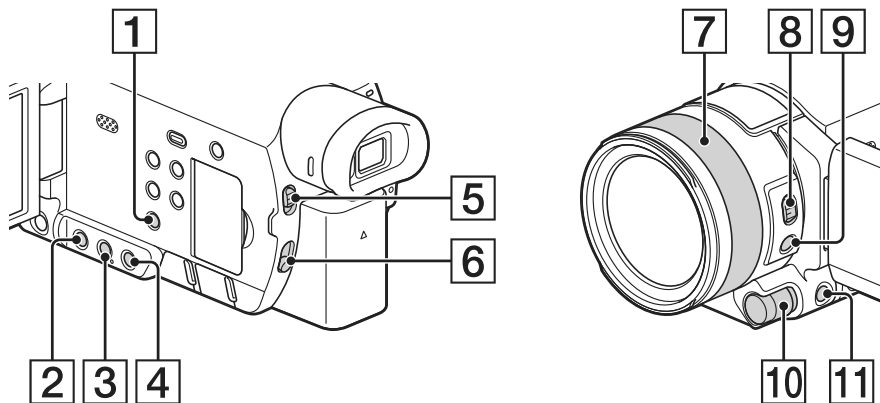

Réglage du diaphragme (ouverture), du gain (ISO) ou de la vitesse d'obturation

- 1 Appuyez sur PROGRAM AE **1** pour basculer le diaphragme (ouverture), le gain (ISO), la vitesse d'exposition et l'exposition en mode de réglage automatique.
- 2 Appuyez sur IRIS **2**, GAIN/ISO **3** ou SHUTTER SPEED **4** pour paramétrer les options respectives au moyen du mode de réglage manuel.
 - **A** situé en regard de la valeur à régler disparaît et la valeur est mise en surbrillance.

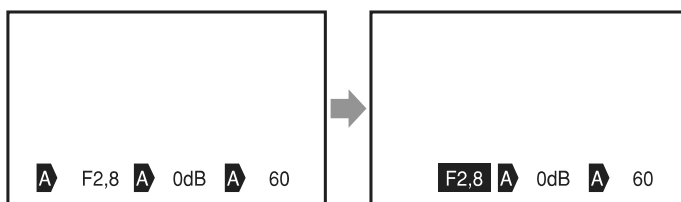

- 3 Faites pivoter la molette MANUAL **10** pour régler l'option manuellement.
 - Vous pouvez utiliser la molette MANUAL **10** quand les valeurs sont mises en surbrillance.

| Pour rétablir le mode de réglage automatique

Appuyez de nouveau sur PROGRAM AE **1**.

- **A** apparaît en regard de l'option respective et la valeur n'est plus mise en surbrillance.

Réglage de l'exposition

Quand [Exposition] est attribué à la molette MANUAL **10**, vous pouvez régler l'exposition comme suit.

- 1** Appuyez sur MANUAL **11** pour basculer l'exposition en mode de réglage manuel.

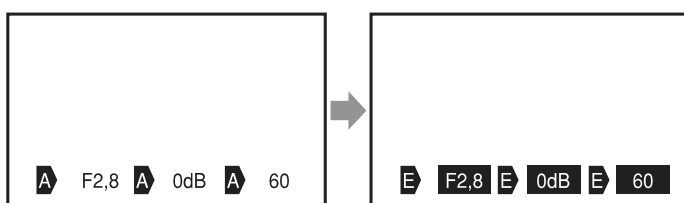

- 2** Faites pivoter la molette MANUAL **10** pour régler l'exposition.

- Les valeurs de réglage du diaphragme (ouverture), de la vitesse d'obturation et du gain (ISO) changent au fur et à mesure que vous pivotez la molette.
- Vous pouvez utiliser la molette MANUAL **10** quand les valeurs sont mises en surbrillance.

| Pour rétablir le mode de réglage automatique

Appuyez de nouveau sur MANUAL **11**.

- **A** apparaît en regard de chaque valeur et les valeurs ne sont plus mises en surbrillance.

Attribution d'une option de menu à la molette MANUAL

- 1 Maintenez la touche MANUAL [11] enfoncée pendant quelques secondes.
 - Les options de menu que vous pouvez utiliser via la molette MANUAL [10] s'affichent sur l'écran [Réglage de la molette].
- 2 Faites pivoter la molette MANUAL [10] pour sélectionner l'option à attribuer, puis appuyez sur MANUAL [11].

Réglage manuel à l'aide de la molette MANUAL

- ① Appuyez sur MANUAL [11] pour basculer en mode de réglage manuel.
 - ② Faites pivoter la molette MANUAL [10] pour procéder au réglage.
- Pour rétablir le mode de réglage automatique, appuyez de nouveau sur MANUAL [11].

Réglage de l'intensité lumineuse (Filtre ND)

Vous pouvez enregistrer le sujet avec netteté en utilisant la fonction de filtre ND lorsque l'environnement d'enregistrement est trop lumineux.

- 1 Réglez le commutateur ND FILTER [5] sur MANUAL, puis sélectionnez la position ND FILTER appropriée [6].

OFF : désactive la fonction de filtre ND.

1 : réduit l'intensité lumineuse à 1/4.

2 : réduit l'intensité lumineuse à 1/16.

3 : réduit l'intensité lumineuse à 1/64.

Remarques

- Si vous modifiez le réglage du filtre ND au cours de l'enregistrement, le film et le son risquent d'être déformés.
- Quand le commutateur ND FILTER est réglé sur AUTO, sélectionnez OFF ou 1 (1/4) de la position du ND FILTER. Quand vous voulez sélectionner 2 (1/16) ou 3 (1/64), réglez le commutateur ND FILTER sur MANUAL.

Mise au point ou zoom à partir de la bague de réglage de l'objectif

Vous pouvez effectuer la mise au point manuellement, en fonction des conditions d'enregistrement.

1 Appuyez sur AF/MF **[9]** pour basculer en mode de mise au point manuelle.

-  apparaît quand le mode de mise au point manuelle est activé.

2 Déplacez le commutateur ZOOM/FOCUS **[8]**, puis faites tourner la bague de réglage de l'objectif **[7]**.



- FOCUS : Vous pouvez effectuer la mise au point manuellement en tournant la bague de réglage de l'objectif.
 - ZOOM : Vous pouvez effectuer un zoom en tournant la bague de réglage de l'objectif.
-

Lecture

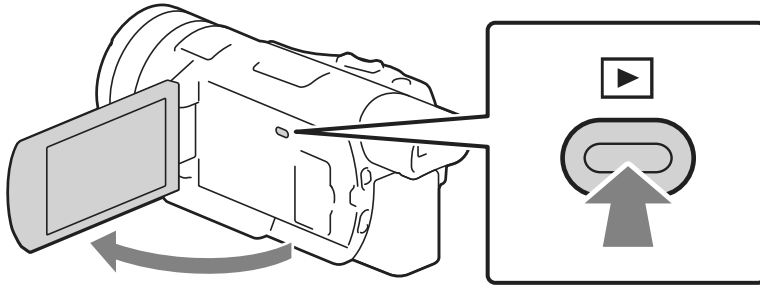
- 1 Ouvrez l'écran LCD et appuyez sur la touche  (Afficher Images) du caméscope pour passer en mode de lecture.



- L'écran de visualisation d'événement s'affiche après quelques secondes.

- 2 Sélectionnez  /  pour déplacer l'événement désiré vers le centre, puis sélectionnez la partie entourée d'un cercle (①) sur la figure.

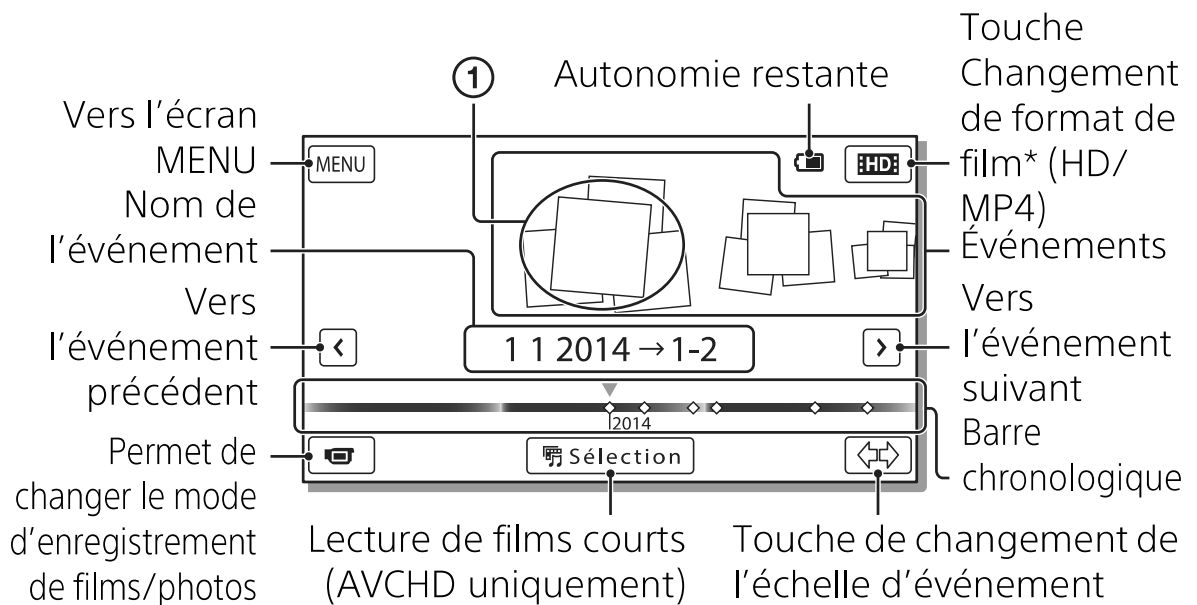

* L'icône varie en fonction du réglage [ Format fichier].

- Pour sélectionner les films XAVC S ou les films AVCHD que vous voulez lire, éditer ou copier sur d'autres appareils, sélectionnez **MENU** → [Qualité image/Taille] → [ Format fichier].
- Vous pouvez lire les films ayant le débit d'images par seconde sélectionné uniquement lorsqu'il s'agit de films XAVC S 4K. Sélectionnez le débit d'images par seconde en fonction du film que vous voulez lire.

3 Sélectionnez l'image.

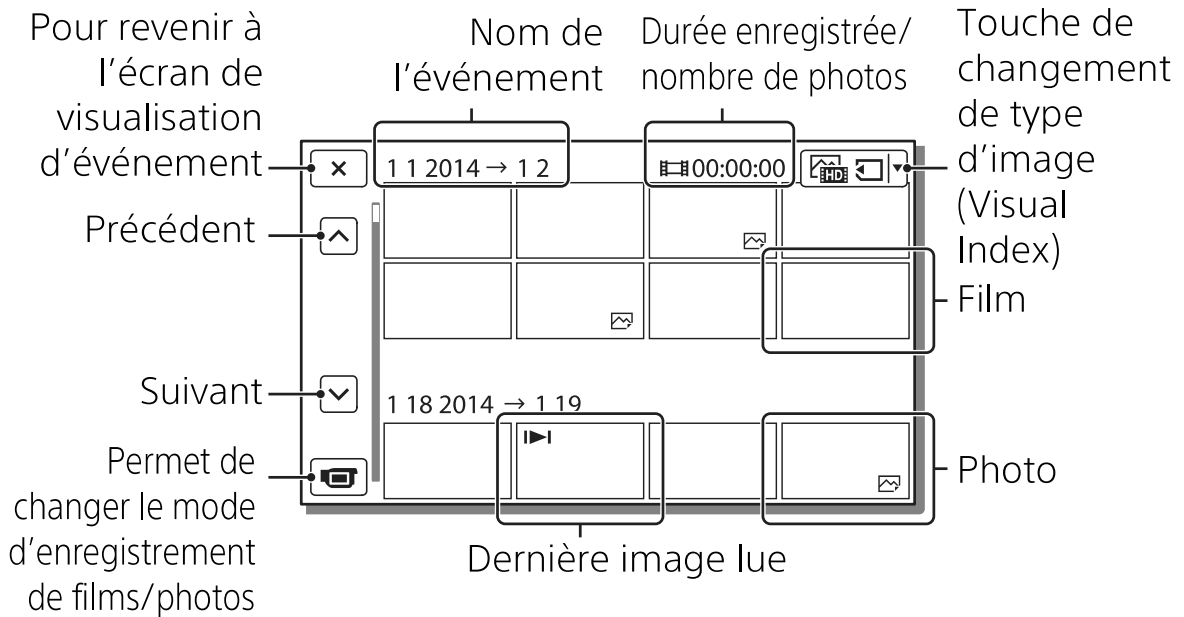

| Pour passer des films aux photos, et inversement (Visual Index)

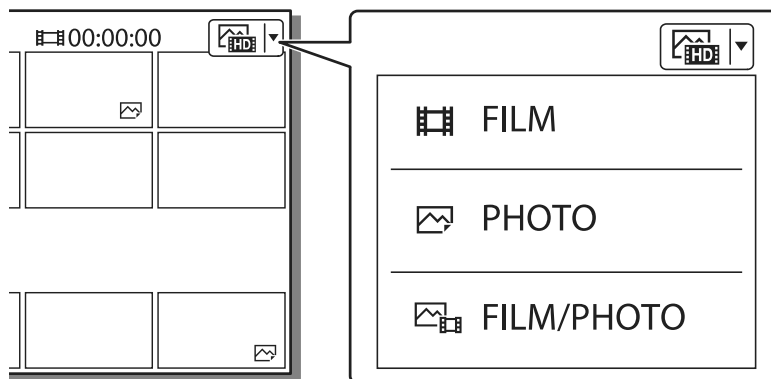

Sélectionnez le type d'images de votre choix.



| Opérations de lecture

	Volume		Précédent/suivant
	Supprimer		Avance rapide/retour rapide
	Contexte		Lecture/pause
	Arrêt		Lecture/arrêt de la lecture de diaporamas

I Pour supprimer des images

- ① Sélectionnez **MENU** → [Qualité image/Taille] → [Format fichier] → et le format des images à supprimer.
 - Le format disponible varie en fonction du réglage [Format fichier].
- ② Sélectionnez [Éditer/Copier] → [Supprimer] → [Plusieurs images] → et le type d'image à supprimer.
- ③ Appuyez sur les images à supprimer pour afficher le repère ✓, puis sélectionnez **OK**.

Affichage des images sur un téléviseur

Lecture d'images





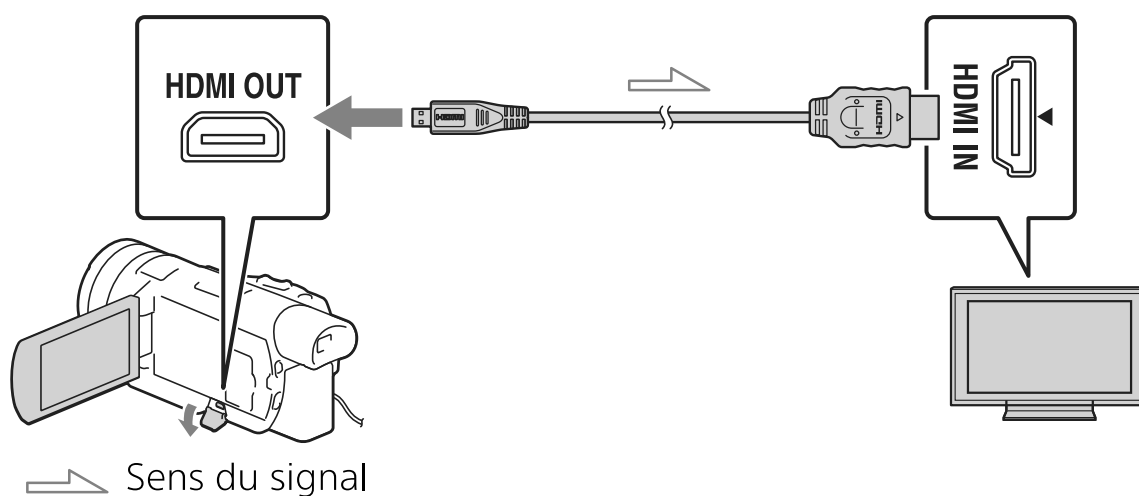

Les images prises en charge peuvent être soumises à des restrictions selon la combinaison du format du film au moment de l'enregistrement, du type d'images de lecture sélectionné sur l'écran de visualisation d'événement et des paramètres de sortie HDMI.

- 1 Branchez la prise HDMI OUT du caméscope à la prise HDMI IN d'un téléviseur à l'aide du câble HDMI fourni.



Définition des images de lecture

Format de film	Téléviseur	[Résolution HDMI]	Visual Index (page 32)	Qualité d'image de lecture
XAVC S 4K	Téléviseur 4K	[Auto], [2160p/1080p]	FILM PHOTO FILM/PHOTO	Qualité d'image 4K
		[1080p], [1080i], [720p]	FILM FILM/PHOTO	Qualité d'image haute définition (HD)
			PHOTO	Qualité d'image 4K

Format de film	Téléviseur	[Résolution HDMI]	Visual Index (page 32)	Qualité d'image de lecture
XAVC S 4K	Téléviseur haute définition	[Auto], [1080p], [1080i], [720p]	 FILM  PHOTO  FILM/PHOTO	Qualité d'image haute définition (HD)
XAVC S HD AVCHD	Téléviseur 4K ou téléviseur haute définition	[Auto], [2160p/1080p], [1080p], [1080i], [720p]	 FILM  FILM/PHOTO	Qualité d'image haute définition (HD)
			 PHOTO	Qualité d'image 4K (en cas de connexion à un téléviseur 4K)

- Les images seront lues quand [Résolution HDMI] est réglé sur [Auto] (réglage par défaut).
- Si les images ne sont pas lues correctement avec le réglage [Auto], modifiez le paramètre [Résolution HDMI]. Sélectionnez **MENU** → [Configuration] → [Connexion] → [Résolution HDMI] → et le réglage souhaité.
- Si votre téléviseur ne possède pas de prise HDMI, raccordez le multi/micro connecteur USB du caméscope aux prises d'entrée vidéo/audio du téléviseur à l'aide d'un câble AV (vendu séparément).

Connexion de votre caméscope à un téléviseur compatible réseau

Connectez le caméscope à un point d'accès avec un paramètre de sécurité (page 43). Appuyez sur  (Afficher Images) sur le caméscope, puis sélectionnez **MENU** → [Éditer/Copier] → [Visionner sur TV] → et le type d'image à lire.

- Vous ne pouvez lire que des films AVCHD, des films MP4 et des photos.

Lecture de films rognés, enregistrés au format XAVC S 4K (FDR-AX100/AX100E)

1 Modifiez le réglage de sortie HDMI de façon à lire des films 4K.

Sélectionnez **MENU** → [Configuration] → [Connexion] → [Résolution HDMI] → et le réglage souhaité.

2 Branchez la prise HDMI OUT du caméscope à la prise HDMI IN d'un téléviseur à l'aide du câble HDMI fourni.

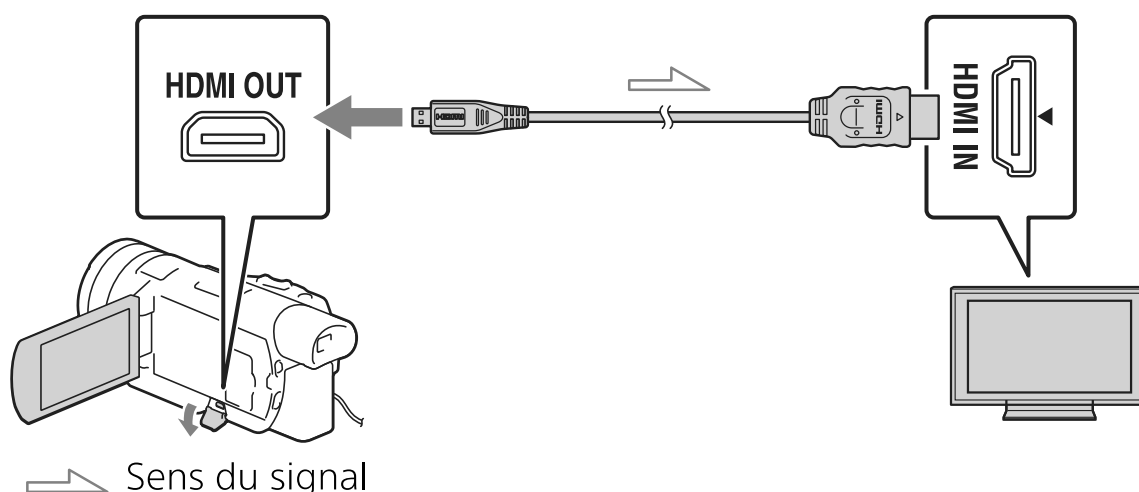

Téléviseur	[Résolution HDMI]
Téléviseur 4K	[Auto]*, [2160p/1080p]*, [1080p], [1080i], [720p]
Téléviseur haute définition	[Auto], [1080p], [1080i], [720p]

* L'écran devient blanc pendant quelques secondes quand vous activez ou désactivez la fonction de lecture de films rognés.

3 Appuyez sur **ON** (rognage activé) sur l'écran LCD au cours de la lecture, puis sélectionnez la partie à rogner en appuyant dessus.

- L'image de lecture est rognée avec une qualité d'image haute définition (HD).

Remarques

- La lecture de films rognés n'est pas possible sur l'écran LCD du caméscope.

Utilisation de PlayMemories Home

Ce que vous pouvez faire avec PlayMemories Home

PlayMemories Home vous permet d'importer des films et des photos sur votre ordinateur afin de les utiliser de diverses manières.

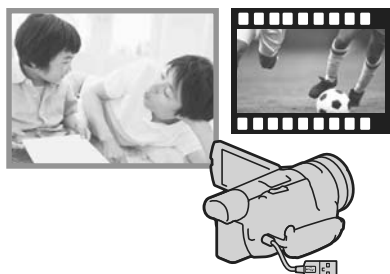

Importez des images à partir du caméscope.

Pour Windows, les fonctions suivantes sont également disponibles.



Affichage
d'images sur
Calendrier



Création
de disques
de films



Chargement
d'images vers des
services de réseau

Lecture d'images
importées



Partage d'images
sur PlayMemories
Online™



Enregistrement d'images

! Pour télécharger PlayMemories Home

PlayMemories Home peut être téléchargé à partir de l'URL suivante.
www.sony.net/pm/

! Pour vérifier le système informatique

Pour vérifier la configuration informatique requise pour le logiciel, accédez à l'URL suivante.
www.sony.net/pcenv/



Connexion d'un périphérique multimédia externe

Cette section décrit comment stocker les photos et les films AVCHD sur un périphérique multimédia externe. Consultez également le mode d'emploi fourni avec le périphérique multimédia externe. Vous pouvez enregistrer les films XAVC S sur un ordinateur à l'aide du logiciel PlayMemories Home (page 37).

Comment stocker des films

Périphérique	Câble	Enregistré avec	Support
Périphérique de stockage externe	Câble adaptateur USB VMC-UAM2 (vendu séparément)	Qualité d'image haute définition (HD)	Périphérique externe
Enregistreur sans prise USB	Câble AV (vendu séparément)	Qualité d'image définition standard	DVD

Comment connecter un périphérique

I Périphérique de stockage externe

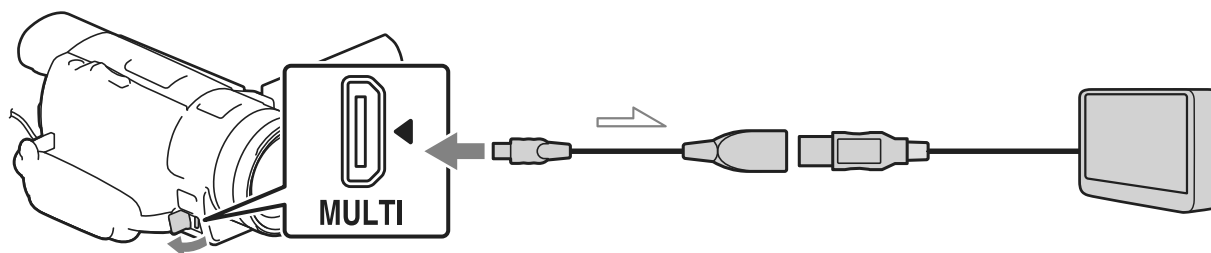

➤ Sens du signal

Étapes :

- ① Montez la batterie sur le caméscope.
- ② Connectez l'adaptateur secteur fourni.
- ③ Connectez le périphérique multimédia externe.

I Enregistreur sans prise USB

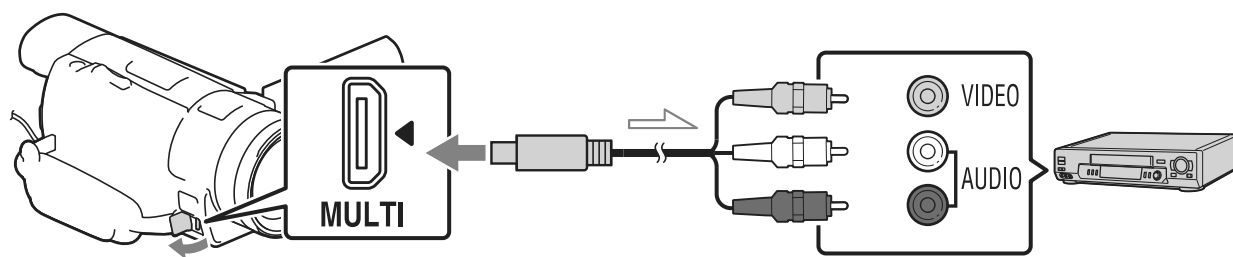

➡ Sens du signal

Utilisation de la fonction Wi-Fi

Installation de PlayMemories Mobile™ sur votre smartphone

Pour obtenir les dernières informations et plus de détails sur les fonctions de PlayMemories Mobile, accédez à l'URL suivante.



<http://www.sony.net/pmm/>

| Système d'exploitation Android

Installez PlayMemories Mobile depuis Google Play.



- Android 4.0 (ou une version ultérieure) est requis pour utiliser les fonctions Une touche (NFC).

| iOS

Installez PlayMemories Mobile depuis App Store.



- Les fonctions Une touche (NFC) ne sont pas disponibles avec iOS.

Remarques

- Si PlayMemories Mobile est déjà installé sur votre smartphone, mettez à jour le logiciel avec la dernière version.
- Le fonctionnement de la fonction Wi-Fi décrite ici n'est pas garanti sur tous les smartphones et toutes les tablettes.
- La fonction Wi-Fi du caméscope ne peut pas être utilisée lorsque celui-ci est raccordé à un réseau local sans fil public.
- Pour utiliser les fonctions Une touche (NFC) du caméscope, un smartphone ou une tablette prenant en charge la fonction NFC est requis.
- La méthode d'utilisation et les écrans affichés pour l'application sont susceptibles d'être modifiés sans préavis au cours des futures mises à niveau.

Transfert de films MP4 et de photos vers votre smartphone

Connexion Une touche avec un appareil Android prenant en charge NFC

- 1 Sur le smartphone, sélectionnez [Paramètres], puis [Plus...] pour vérifier si [NFC] est activé.

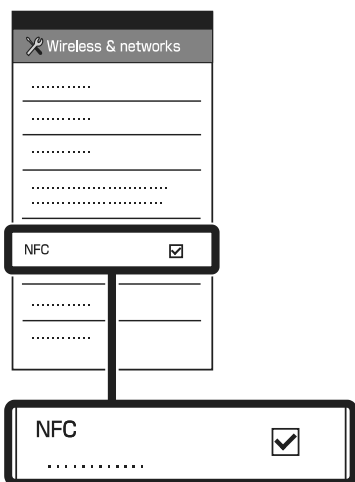

- 2 Sur le caméscope, lisez une image à envoyer sur le smartphone.

- Vous ne pouvez transférer que des films MP4 et des photos.

- 3 Mettez le caméscope en contact avec le smartphone.

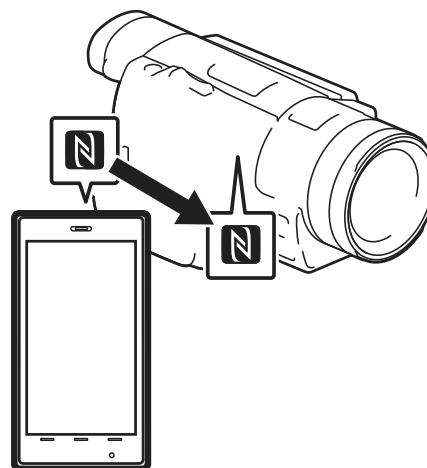

Remarques

- Annulez préalablement le mode veille ou déverrouillez l'écran du smartphone.
- Assurez-vous que **N** est affiché sur l'écran LCD du caméscope et du smartphone.
- Laissez le caméscope et le smartphone en contact sans les bouger jusqu'à ce que PlayMemories Mobile démarre (1 à 2 secondes).
- Si vous ne parvenez pas à connecter le smartphone au caméscope par NFC, reportez-vous à « Connexion sans utiliser NFC » (page 42).

Connexion sans utiliser NFC

- 1 Appuyez sur la touche  (Afficher Images), puis sélectionnez **MENU** → [Éditer/Copier] → [Envoy. vers smartph.] → [Sélectionner sur ce dispositif] → et le type d'image.
- 2 Sélectionnez l'image que vous souhaitez transférer et ajoutez ✓, puis sélectionnez **OK** → **OK**.
 - Le SSID et un mot de passe sont affichés, et le caméscope est prêt à être connecté au smartphone.
- 3 Connectez le caméscope au smartphone et transférez des images.

Android

- 1 Démarrez PlayMemories Mobile et sélectionnez le SSID du caméscope.
- 2 Saisissez le mot de passe affiché sur le caméscope (la première fois uniquement).

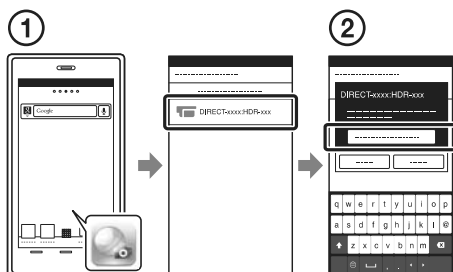

iPhone/iPad

- 1 Sélectionnez [Réglages] → [Wi-Fi] → le SSID affiché sur le caméscope.

- 2 Saisissez le mot de passe affiché sur le caméscope (la première fois uniquement).
- 3 Vérifiez que le SSID affiché sur le caméscope est sélectionné.
- 4 Revenez à Accueil, et démarrez PlayMemories Mobile.

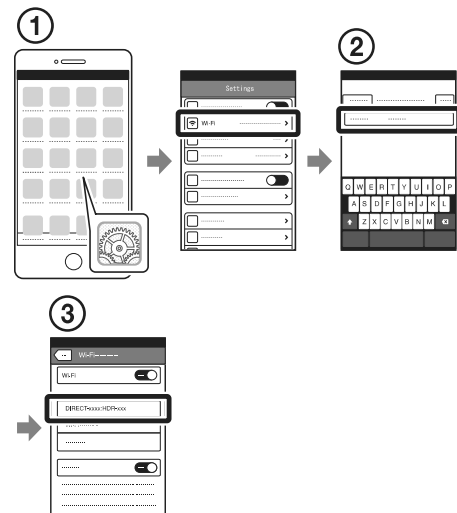



Utilisation de votre smartphone comme télécommande sans fil

Vous pouvez enregistrer à l'aide du caméscope en utilisant votre smartphone comme télécommande sans fil.

- 1 Sur le caméscope, sélectionnez **MENU** → [Caméra/Micro] →  Assistant prise d. vue] → [Contrôl. via smartph.].

- 2** Sur votre smartphone, procédez de la même manière qu'à l'étape 3 dans « Connexion sans utiliser NFC » (page 42).

Lorsque vous utilisez NFC, affichez l'écran d'enregistrement sur le caméscope, et mettez en contact  sur le caméscope et  sur le smartphone.

- 3** Utilisez le caméscope sur votre smartphone.

Remarques

- Selon les interférences électriques locales ou les capacités du smartphone, il est possible que les images en direct ne s'affichent pas de manière fluide.

Enregistrement de films et de photos sur votre ordinateur via Wi-Fi

Connectez préalablement votre ordinateur à un point d'accès sans fil ou à un routeur à large bande sans fil.

- 1** Installez le logiciel dédié sur votre ordinateur (la première fois uniquement).

Windows : PlayMemories Home
www.sony.net/pm/

Mac : Wireless Auto Import
<http://www.sony.co.jp/imsoft/Mac/>

- Si le logiciel est déjà installé sur votre ordinateur, mettez-le à jour avec la dernière version.

- 2** Connectez votre caméscope à un point d'accès de la manière suivante (la première fois uniquement). Si vous ne parvenez pas à enregistrer, reportez-vous aux instructions du point d'accès ou contactez la personne qui l'a configuré.

Si le point d'accès sans fil possède une touche WPS

- ① Sur le caméscope, sélectionnez **MENU** → [Configuration] → [↔ Connexion] → [WPS Push].
- ② Appuyez sur la touche WPS du point d'accès que vous souhaitez enregistrer.

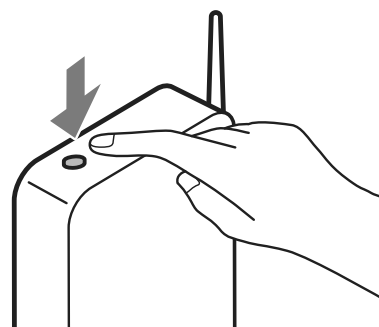

Si vous connaissez le SSID et le mot de passe de votre point d'accès sans fil

- ① Sur le caméscope, sélectionnez **MENU** → [Configuration] → [↔ Connexion] → [Réglag. point d'accès].
- ② Sélectionnez le point d'accès que vous souhaitez enregistrer, saisissez le mot de passe, puis sélectionnez

OK .

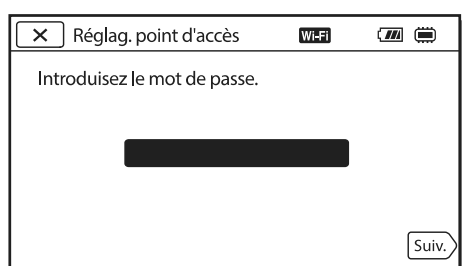

3 Si l'ordinateur n'est pas allumé, allumez-le.

4 Commencez à envoyer des images du caméscope à l'ordinateur.

- ① Appuyez sur la touche **▶** (Afficher Images) de votre caméscope.
 - ② Sélectionnez **MENU** → [Éditer/Copier] → [Envoyer vers l'ordinateur].
- Les images sont automatiquement transférées et enregistrées sur l'ordinateur.
 - Seules les nouvelles images enregistrées sont transférées. L'importation de films et de plusieurs photos peut prendre un certain temps.

Utilisation des menus

1 Sélectionnez **MENU**.



2 Sélectionnez une catégorie.

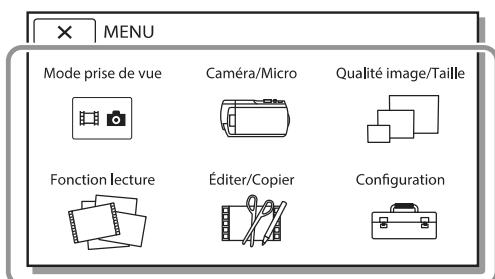

3 Sélectionnez l'option de menu désirée.

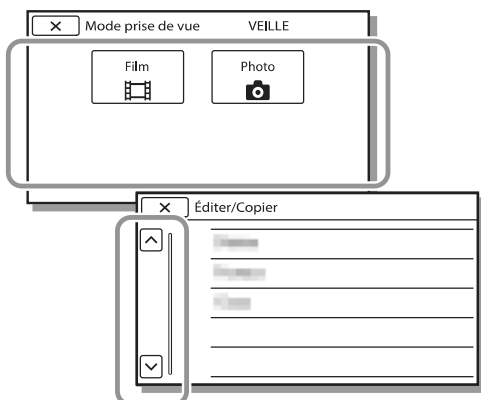

Faites dérouler les options du menu vers le

- Sélectionnez **X** pour finir de régler le menu ou pour revenir à l'écran de menu précédent.

Liste des menus

Mode prise de vue





Film
Photo
ENREG. lent régulier
Prise de vue golf
ENR. à vitesse élevée

Caméra/Micro

Réglages manuels

Balance blancs
Mesure/M. au p. spot
Spotmètre
Mise au point centrée
Exposition
Mise au P
Limite AGC
Régl. exposition auto
Low Lux

Réglages caméra

Sélection scène
Effet de photo
 Aspect cinéma
 Fondu
 Retardateur
 SteadyShot
 SteadyShot
Zoom numérique
Contre-jour automat.
Réglage de la molette
Lampe NIGHTSHOT

Visage

Détection de visage

Détection de sourire

Sensibilité sourire

Flash^{*1}

Flash

Niveau du flash

Attén. yeux roug

Microphone

Suppression ma voix

Zoom micro intégré

Réd. bruit vent auto

Mode audio

Niveau d'enr. audio

Assistant prise d. vue

Contrôl. via smartph.

Mon Bouton

Quadrillage

Rayons diagon.

Intensification

Affich.don.cam.

Affich. niv. audio

Qualité image/Taille

 Mode ENR

 Img. par seconde

ENREG vidéo double

 Format fichier

 Taille Img

Fonction lecture

Visualiser évènement

 Scénario

Éditer/Copier

Envoy. vers smartph.

Visionner sur TV

Envoyer vers ordinat.

Supprimer

Protéger

Copier

Copie Directe^{*2}

Configuration

Réglages support

Informations support

Formater

Rép.f.base.don.img

Numéro de fichier

Réglages lecture

Code données

Réglages du volume

Téléch musi^{*3}

Musique vide^{*3}

Connexion

WPS Push

Réglag. point d'accès

Éditer Nom Dispositif

Affich. Adresse MAC

Réinit. SSID/MdP

Réinit. Info Réseau

Type de téléviseur

Résolution HDMI

COMMANDE HDMI

Connexion USB

Régl. connexion USB

Alimentation USB

Réglage USB LUN

Réglages généraux

Bip

Luminosité d'écran

Réglage affichage

Mode avion

Voyant de tournage

Commande à dist.

Language Setting

Mode 24p^{*4}

Annule le mode 24p^{*4}

Calibration

Informations batterie

Économie d'énergie

Initialiser

Réglages horloge

Régl. date&heure

Réglage zone

*1 Vous pouvez régler cette option si vous utilisez un flash (vendu séparément).

*2 Vous pouvez régler cette option si vous utilisez un périphérique multimédia externe (vendu séparément).

*3 FDR-AX100/HDR-CX900

*4 FDR-AX100E/HDR-CX900E

Précautions

Adaptateur secteur

Ne mettez pas en court-circuit les bornes de la batterie avec des objets métalliques. Cela pourrait entraîner un problème de fonctionnement.

Lecture d'images sur d'autres appareils

Il se peut que vous ne puissiez pas lire normalement des images enregistrées sur votre caméscope avec d'autres appareils. De plus, il se peut que vous ne puissiez pas lire les images enregistrées sur d'autres appareils avec votre caméscope.

Enregistrement et lecture

- Évitez de manipuler le caméscope brusquement, de le démonter, de le modifier, de lui infliger des chocs physiques ou impacts tel que celui d'un marteau, de le laisser tomber et de le piétiner. Prenez particulièrement soin de l'objectif.
- Pour garantir un fonctionnement correct de la carte mémoire, il est recommandé de la formater avec votre caméscope avant la première utilisation. Le formatage de la carte mémoire effacera toutes les données qu'elle contient et ces données seront irrécupérables. Enregistrez les données importantes sur votre ordinateur, etc.
- Vérifiez le sens de la carte mémoire. Si vous forcez l'insertion de la carte mémoire dans le mauvais sens, vous

risquez d'endommager la carte mémoire, le logement de carte mémoire ou les données d'image.

- Avant le début de toute prise de vue, testez cette fonction pour vous assurer que l'image et le son sont enregistrés sans problème.
- Les programmes de télévision, les films, les cassettes vidéo et autres enregistrements peuvent être protégés par des droits d'auteur. Leur enregistrement non autorisé peut constituer une violation de la législation sur les droits d'auteur.
- Aucune compensation relative au contenu de l'enregistrement ne sera accordée, même si la prise de vue ou la lecture se révèle impossible en raison d'un mauvais fonctionnement du caméscope, du support d'enregistrement, etc.
- Le caméscope n'est pas étanche à la poussière, aux gouttes d'eau ou aux projections d'eau.
- Ne mouillez pas votre caméscope, par exemple, avec de l'eau de pluie ou de mer. Si le caméscope est mouillé, il risque de ne pas fonctionner correctement. Ce problème peut parfois être irréversible.
- N'orientez pas le caméscope face au soleil ou à une lumière vive. Cela pourrait entraîner un dysfonctionnement de votre caméscope.
- N'utilisez pas le caméscope à proximité d'ondes radio ou de radiations intenses. Le caméscope pourrait ne pas

enregistrer ou lire correctement les images.

- N'utilisez pas le caméscope sur une plage sablonneuse ou dans un endroit poussiéreux. Cela pourrait entraîner un dysfonctionnement de votre caméscope.
- Si de la condensation survient, cessez d'utiliser le caméscope jusqu'à ce que l'humidité s'évapore.
- Ne soumettez pas le caméscope à des chocs mécaniques ni à des vibrations. Sinon, il pourrait être victime d'un dysfonctionnement ou ne plus enregistrer d'images. En outre, le support d'enregistrement ou les données enregistrées pourraient être endommagés.

Écran LCD

L'écran LCD est fabriqué à l'aide d'une technologie de très haute précision si bien que plus de 99,99 % des pixels sont opérationnels pour une utilisation efficace. Cependant, des petits points noirs et/ou lumineux (blancs, rouges, bleus ou verts) peuvent apparaître en permanence sur l'écran LCD. Ces points sont normaux et résultent du processus de fabrication ; ils n'affectent en aucun cas la qualité de l'enregistrement.

Viseur

En l'absence d'opération pendant un certain temps, l'écran du viseur s'assombrit afin de protéger l'écran du vieillissement. L'écran du viseur se rétablit dès que vous utilisez de nouveau le caméscope.

Température du caméscope

Si vous utilisez le caméscope en continu pendant une période prolongée, celui-ci chauffe. Il ne s'agit pas d'un dysfonctionnement.

Protection contre la surchauffe

Selon la température du caméscope et de la batterie, vous pouvez être dans l'impossibilité d'enregistrer des films ou l'alimentation peut se couper automatiquement afin de protéger le caméscope. Un message s'affiche sur l'écran LCD avant que l'alimentation ne soit coupée ou que vous ne puissiez plus enregistrer de films. Le cas échéant, laissez l'alimentation coupée et patientez jusqu'à ce que la température du caméscope et de la batterie diminue. Si vous rallumez le caméscope alors que celui-ci et la batterie n'ont pas suffisamment refroidi, il est possible que l'alimentation soit de nouveau coupée ou que vous ne puissiez pas enregistrer de films.

Réseau local sans fil

Nous n'assumons aucune responsabilité d'aucune sorte relative à des dommages provoqués par un accès non autorisé ou à une utilisation non autorisée des destinations chargées sur le caméscope, suite à une perte ou un vol.

Dépannage

Si vous rencontrez un problème lors de l'utilisation de votre caméscope :

- Vérifiez votre caméscope en vous reportant au Manuel d'aide (page 12).
- Débranchez la source d'alimentation et rebranchez-la après environ 1 minute, puis mettez le caméscope sous tension.
- Initialisez votre caméscope (page 47).
Tous les réglages, y compris celui de l'horloge, sont réinitialisés.
- Contactez votre revendeur Sony ou votre centre de service après-vente agréé Sony le plus proche.

Spécifications

Systeme

Format du signal :

FDR-AX100/HDR-CX900 :

Couleur NTSC, normes EIA

FDR-AX100E/HDR-CX900E :

Couleur PAL, normes CCIR

FDR-AX100/AX100E : 4K

(UHDTV), HDTV

HDR-CX900/CX900E : HDTV

Format d'enregistrement de films :

XAVC S (format XAVC S)

Vidéo : MPEG-4 AVC/H.264

Audio : MPEG-4 Linear PCM 2ch
(48 kHz/16 bits)

AVCHD (compatible avec le
format AVCHD Ver.2.0)

Vidéo : MPEG-4 AVC/H.264

Audio : Dolby Digital 2ch/5,1ch
Dolby Digital 5.1 Creator^{*1}

MP4

Vidéo : MPEG-4 AVC/H.264

Audio : MPEG-4 AAC-LC 2ch

^{*1} Fabriqué sous licence de
Dolby Laboratories.

Format du fichier photo :

Compatible DCF Ver.2.0

Compatible Exif Ver.2.3

Compatible MPF Baseline

Viseur :

1,0 cm (type 0,39) OLED/

Couleur équivalent à

1 440 000 points

Support d'enregistrement (film/
photo) :

AVCHD, Photo

Memory Stick PRO-HG Duo,

Memory Stick XC-HG Duo, carte

SD (Classe 4 ou supérieure)

XAVC S

Carte mémoire SDXC (Classe 10
ou supérieure)

Dispositif d'image :
Capteur CMOS type 1,0
(13,2 mm × 8,8 mm) rétro-éclairé Exmor R™
Pixels d'enregistrement (photo, 16:9) :
Maximum 20,0 méga pixels
(5 968 × 3 352)*²
Brut : Environ 20,9 méga pixels
Efficace (film, 16:9)*³ :
Environ 14,2 méga pixels
Efficace (photo, 16:9) :
Environ 14,2 méga pixels
Efficace (photo, 4:3) :
Environ 10,6 méga pixels

Objectif :
ZEISS Vario-Sonnar T* Objectif
12× (optique)*³, 4K : 18× (FDR-AX100/AX100E) HD : 24× (Clear Image Zoom, pendant l'enregistrement de films)*⁴,
160× (numérique)
Diamètre du filtre :
62 mm (2 1/2 po)
F2,8 - F4,5
Distance focale :
f= 9,3 mm - 111,6 mm (3/8 po - 4 1/2 po)
Lors de la conversion avec un appareil photo de 35 mm
Pour les films*³ :
29,0 mm - 348,0 mm
(1 3/16 po - 13 3/4 po) (16:9)
Pour les photos :
29,0 mm - 348,0 mm
(1 3/16 po - 13 3/4 po) (16:9)

Température de couleurs : [Auto], [Press. Uniq], [Intérieur], [Extérieur], [Temp. couleur]

Éclairage minimum :
FDR-AX100/HDR-CX900
4K : 6 lx (lux) (FDR-AX100), HD : 3 lx (lux) (par défaut, la vitesse d'obturation est de 1/60 seconde)

4K : 3 lx (lux) (FDR-AX100), HD : 1,7 lx (lux) (la fonction [Low Lux] est réglée sur [Act], la vitesse d'obturation est de 1/30 seconde)
NightShot : 0 lx (lux) (la vitesse d'obturation est de 1/60 seconde)

FDR-AX100E/HDR-CX900E
4K : 6 lx (lux) (FDR-AX100E),
HD : 3 lx (lux) (par défaut, la vitesse d'obturation est de 1/50 seconde)

4K : 3 lx (lux) (FDR-AX100E),
HD : 1,7 lx (lux) (la fonction [Low Lux] est réglée sur [Act], la vitesse d'obturation est de 1/25 seconde)
NightShot : 0 lx (lux) (la vitesse d'obturation est de 1/50 seconde)

*² Le système de traitement d'image unique BIONZ-X de Sony permet une résolution d'image équivalente aux tailles décrites.

*³ [SteadyShot] est réglé sur [Standard] ou [Désact].

*⁴ [SteadyShot] est réglé sur [Activé].

Connecteurs entrée/sortie

Prise HDMI OUT : connecteur HDMI micro

Prise d'entrée MIC : Miniprise stéréo (ϕ3,5 mm)

Prise casque : Miniprise stéréo (ϕ3,5 mm)

Prise USB : Type A (USB intégré)
Multi/micro connecteur USB*

* Prend en charge les périphériques micro USB compatibles.

La connexion USB est destinée uniquement à la sortie (FDR-AX100E/HDR-CX900E).

Écran LCD

Image : 8,8 cm (type 3,5 ; format 16:9)

Nombre total de pixels : 921 600 (1 920 × 480)

Réseau local sans fil

Norme prise en charge : IEEE 802.11 /b/g/n

Fréquence : 2,4 GHz

Protocoles de sécurité pris en charge : WEP/WPA-PSK/WPA2-PSK

Méthode de configuration : WPS (Configuration protégée Wi-Fi)/manuelle

Méthode d'accès : mode infrastructure

NFC : compatible NFC Forum type balise 3

Général

Alimentation : 6,8 V/7,2 V CC (batterie), 8,4 V CC (adaptateur secteur)

Chargement USB : 5 V CC 1 500 mA

Consommation moyenne :
FDR-AX100/AX100E
lors de l'enregistrement du caméscope avec le viseur à une luminosité normale : 4K : 5,3 W, HD : 3,8 W*
Lors de l'enregistrement du caméscope avec l'écran LCD à une luminosité normale : 4K : 5,6 W, HD : 4,0 W*

HDR-CX900/CX900E

Lors de l'enregistrement du caméscope avec le viseur à une

luminosité normale : HD : 3,2 W*

Lors de l'enregistrement du caméscope avec l'écran LCD à une luminosité normale : HD : 3,5 W*

* en mode AVCHD HQ

Température de fonctionnement : 0 °C à 40 °C (32 °F à 104 °F)

Température de stockage : -20 °C à +60 °C (-4 °F à +140 °F)

Dimensions (environ) :

81 mm × 83,5 mm × 196,5 mm (3 1/4 po × 3 3/8 po × 7 3/4 po) (l/h/p), parties saillantes comprises

90 mm × 83,5 mm × 223,5 mm (3 5/8 po × 3 3/8 po × 8 7/8 po) (l/h/p), parties saillantes comprises, batterie rechargeable fournie et pare-soleil montés

Poids (environ) :

FDR-AX100/AX100E : 790 g (1 lb 11 oz), appareil principal seul
915 g (2 lb), batterie rechargeable fournie NP-FV70 et capuchon d'objectif montés

HDR-CX900/CX900E : 790 g (1 lb 11 oz), appareil principal seul
870 g (1 lb 14 oz), batterie rechargeable fournie NP-FV50 et capuchon d'objectif montés

Adaptateur secteur AC-L200D

Alimentation : 100 V - 240 V, c.a., 50 Hz/60 Hz

Consommation de courant : 0,35 A - 0,18 A

Consommation électrique : 18 W

Tension de sortie : 8,4 V CC*
Température de fonctionnement :
0 °C à 40 °C (32 °F à 104 °F)
Température de stockage : -20 °C
à +60 °C (-4 °F à +140 °F)

Dimensions (environ) :
48 mm × 29 mm × 81 mm
(1 15/16 po × 1 3/16 po × 3 1/4 po)

* Reportez-vous à l'étiquette de l'adaptateur secteur pour connaître les autres spécifications.

| Batterie rechargeable NP-FV70 (FDR-AX100/ AX100E)

Tension de sortie maximale :
8,4 V CC

Tension de sortie : 6,8 V CC

Tension de charge maximale :
8,4 V CC

Courant de charge maximal : 3,0 A
Capacité

Type : 14,0 Wh (2 060 mAh)

Minimum : 13,3 Wh (1 960 mAh)

Type : Li-ion

| Batterie rechargeable NP-FV50 (HDR-CX900/ CX900E)

Tension de sortie maximale :
8,4 V CC

Tension de sortie : 6,8 V CC

Tension de charge maximale :
8,4 V CC

Courant de charge maximal : 2,1 A
Capacité

Type : 7,0 Wh (1 030 mAh)

Minimum : 6,6 Wh (980 mAh)

Type : Li-ion

La conception et les spécifications de votre caméscope et des accessoires peuvent être modifiées sans avis préalable.

| Marques commerciales

- AVCHD, AVCHD Progressive, le logo AVCHD et le logo AVCHD Progressive sont des marques commerciales de Panasonic Corporation et Sony Corporation.
- Memory Stick et  sont des marques commerciales ou des marques déposées de Sony Corporation.
- Blu-ray Disc™ et Blu-ray™ sont des marques commerciales de la Blu-ray Disc Association.
- Dolby et le symbole du double-D sont des marques commerciales de Dolby Laboratories.
- Les termes HDMI et HDMI High-Definition Multimedia Interface et le logo HDMI sont des marques commerciales ou des marques déposées de HDMI Licensing LLC aux États-Unis et dans d'autres pays.
- Windows est une marque commerciale ou une marque déposée de Microsoft Corporation aux États-Unis et/ou dans d'autres pays.
- Mac est une marque déposée de Apple Inc. aux États-Unis et dans d'autres pays.
- Intel, Pentium et Intel Core sont des marques commerciales d'Intel Corporation aux États-Unis et/ou dans d'autres pays.
- Le logo SDXC est une marque commerciale de SD-3C, LLC.

- Android et Google Play sont des marques commerciales de Google Inc.
- iOS est une marque déposée ou une marque commerciale de Cisco Systems, Inc.
- Wi-Fi, le logo Wi-Fi, Wi-Fi PROTECTED SET-UP sont des marques déposées de Wi-Fi Alliance.
- La marque N est une marque commerciale ou une marque déposée de NFC Forum, Inc. aux États-Unis et dans d'autres pays.
- Facebook et le logo « f » sont des marques commerciales ou des marques déposées de Facebook, Inc.
- YouTube et le logo YouTube sont des marques commerciales ou des marques déposées de Google Inc.
- iPhone et iPad sont des marques commerciales de Apple Inc., déposées aux États-Unis et dans d'autres pays.

Tous les autres noms de produits cités dans le présent document peuvent être des marques commerciales ou des marques déposées de leurs sociétés respectives. De plus, TM et [®] ne sont pas employés chaque fois qu'une marque est citée dans le présent manuel.

Éléments et commandes

Les numéros entre parenthèses correspondent aux pages de référence.

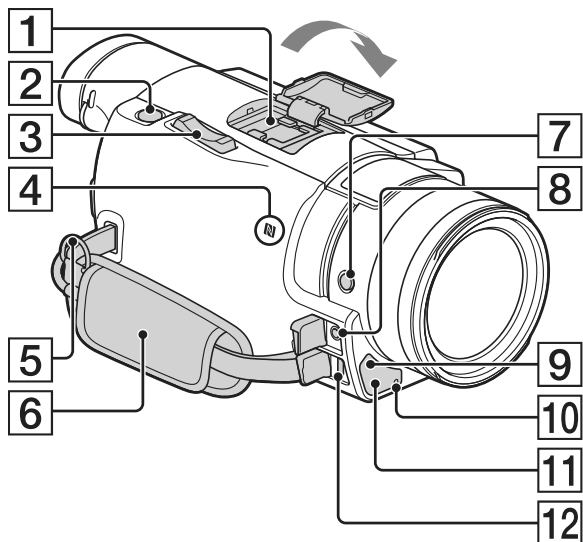

1 Griffes multi-interface

ni Multi Interface Shoe

Pour plus d'informations sur les accessoires de la griffe multi-interface, rendez-vous sur le site Web Sony de votre région ou contactez votre revendeur Sony ou centre de service après-vente agréé Sony.

Le fonctionnement avec les accessoires d'autres fabricants n'est pas garanti.

Si vous utilisez un adaptateur de griffe (vendu séparément), vous pouvez également utiliser des accessoires compatibles avec une Active Interface Shoe.

2 Touche PHOTO (25)

3 Manette de zoom motorisé (23, 25)

4 Marque N (41)

NFC : Near Field Communication

5 Boucle pour courroie d'épaule

6 Poignée

7 Touche FOCUS MAGNIFIER

8 Prise (microphone) (PLUG IN POWER)

9 Capteur de télécommande

10 Témoin d'enregistrement du caméscope

11 Éclairage NIGHT SHOT

12 Multi/micro connecteur USB

Prend en charge les périphériques compatibles Micro USB. Si vous utilisez un câble adaptateur (vendu séparément), vous pouvez également utiliser des accessoires via un connecteur A/V à distance.

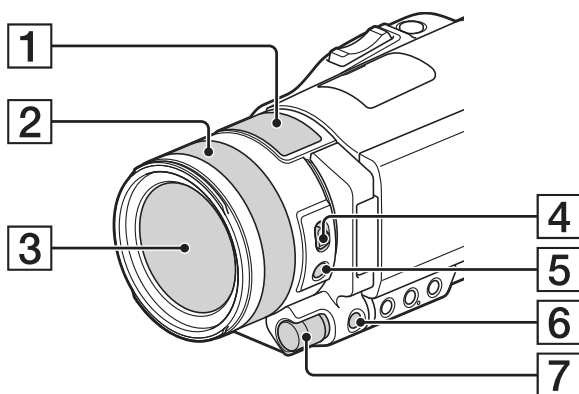

1 Microphone intégré

2 Bague de réglage de l'objectif

3 Objectif (objectif ZEISS)

4 Commutateur ZOOM/FOCUS

5 Touche AF/MF

6 Touche MANUAL

7 Molette MANUAL

Il est possible d'affecter des fonctions manuelles à la touche et à la molette.

Fixation du pare-soleil (fourni)

Alignez la ligne rouge du capuchon d'objectif sur le point rouge de l'objectif (index capuchon), puis insérez le capuchon de l'objectif dans le support d'objectif et faites-le pivoter dans le sens des aiguilles d'une montre jusqu'au clic de verrouillage.

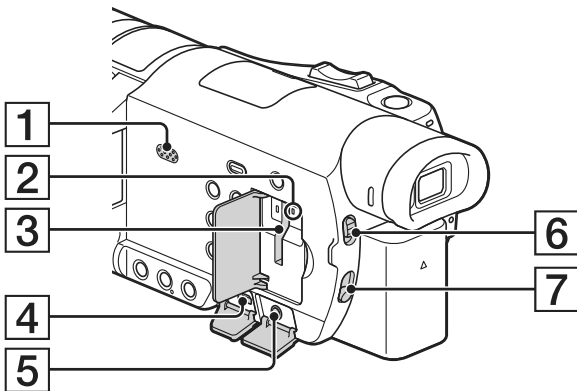
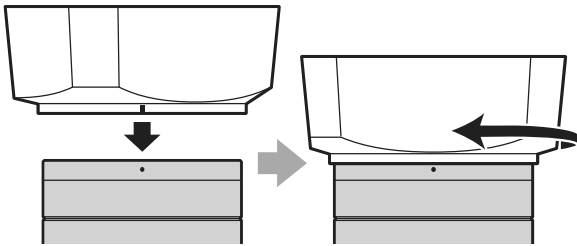

- 1** Haut-parleur
- 2** Témoin d'accès à la carte mémoire (21)
- 3** Logement de carte mémoire (21)
- 4** Prise HDMI OUT
- 5** Prise (casque)
- 6** Commutateur ND FILTER (AUTO/MANUAL)
- 7** Commutateur ND FILTER

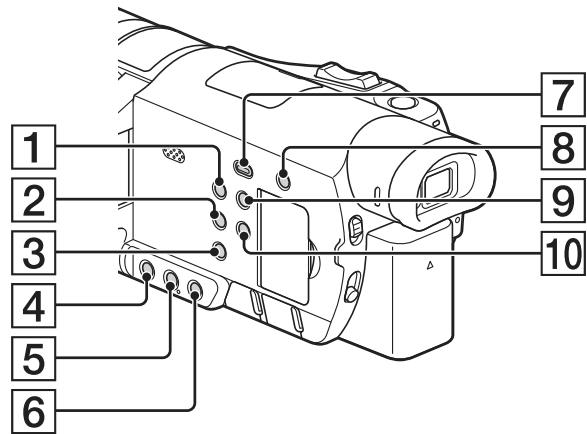

- 1** Touche POWER
- 2** Touche WHITE BALANCE
- 3** Touche PROGRAM AE
- 4** Touche IRIS
- 5** Touche GAIN/ISO
- 6** Touche SHUTTER SPEED
- 7** Touche (Afficher Images) (31)
- 8** Touche (Suppression ma voix)
Supprime la voix de la personne qui enregistre le film.
- 9** Touche DISPLAY
- 10** Touche NIGHT SHOT

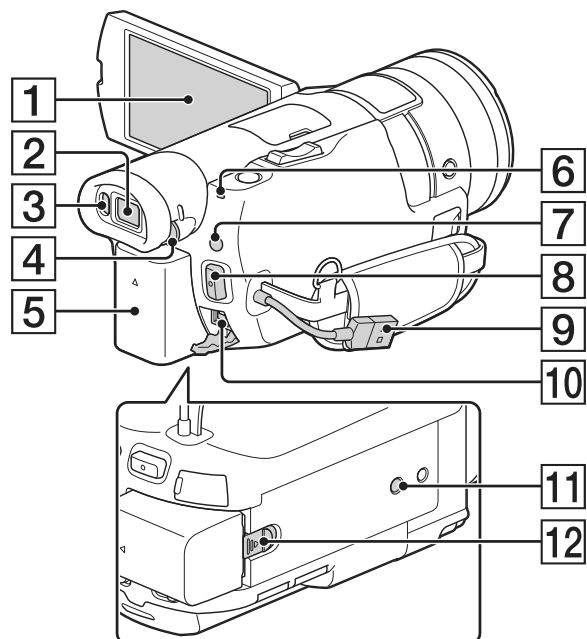

- 1** Écran LCD/Écran tactile
- 2** Viseur
Le caméscope s'allume quand le viseur est sorti.
- 3** Capteur oculaire
Lorsque l'écran LCD est fermé, sortez le viseur et rapprochez votre œil du viseur. Vous voyez ainsi le sujet à travers le viseur.
- 4** Manette de réglage de la lentille du viseur
Si les indications du viseur sont floues, tournez la manette de réglage de la lentille du viseur.
- 5** Batterie (17)
- 6** Témoin POWER/CHG (chargement) (17)
- 7** Touche / (Mode prise de vue) (25)
- 8** Touche START/STOP (23)
- 9** Câble USB intégré (17)
- 10** Prise DC IN
- 11** Logement du trépied
- 12** Manette de déblocage BATT (batterie)

I Pour fermer la poignée

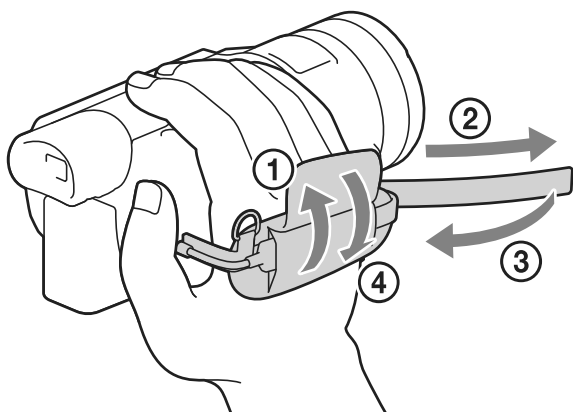

Télécommande sans fil

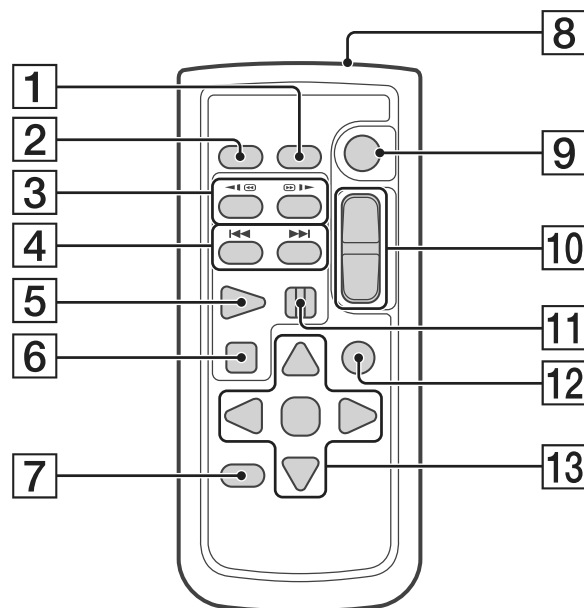

- 1** Touche DATA CODE
- 2** Touche PHOTO
- 3** Touches SCAN/SLOW
- 4** Touches / (Précédent/Suivant)
- 5** Touche PLAY
- 6** Touche STOP
- 7** Touche DISPLAY
- 8** Émetteur
- 9** Touche START/STOP
- 10** Touches de zoom motorisé
- 11** Touche PAUSE
- 12** Touche VISUAL INDEX
- 13** Touches / / / / ENTER

- Retirez le feuillet isolant avant d'utiliser la télécommande sans fil.

Feuillet isolant

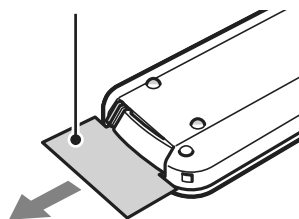

Index

A

Adaptateur secteur 17
Android 40
App Store 40
Attribution d'une option de menu 29
AVCHD 13, 14

B

Batterie 17
Bip 20

C

Câble adaptateur USB 38
Câble HDMI 34
Câble USB intégré 18
Carte mémoire 21
Carte mémoire SD 21
Charge complète 18
Chargement de la batterie 17
Chargement de la batterie à l'aide de votre ordinateur 18

D

Date et heure 20
Dépannage 50
Diaphragme (ouverture) 27

E

Écran LCD 17
Écran tactile 25
Éléments fournis 16
ENREG vidéo double 23
Enregistrement 23
Enregistrement manuel 27
Exposition 28

F

Films 23
Filtre ND 29
Fonctions Une touche (NFC) 40

Formater 22

G

Gain (ISO) 27
Google play 40

H

HD 38

I

Installation 40
iOS 40

L

Lecture 31
Liste des menus 45
Logiciel 37

M

Manuel d'aide 12
Memory Stick PRO Duo (Mark2) 22
Memory Stick PRO-HG Duo 22
Memory Stick XC-HG Duo 22
Menus 45
Mise au point manuelle 30
Mise sous tension 20
Modifier 31
MP4 41

N

NFC 41

O

Ordinateur 37

P

Photos 25
PlayMemories Home 37
PlayMemories Online 37
Poignée 57
Point d'accès sans fil 43
Précautions 48
Prise murale 19

R

Réseau 35

S

Smartphone 40

Spécifications 50

Support d'enregistrement 22

Suppression ma voix 24

Supprimer 33

Système informatique 37

T

Téléviseur 34

Temps d'enregistrement 26

Temps d'enregistrement/de
lecture 18

Temps de chargement 18

Trépied 57

V

Vitesse d'obturation 27

W

Wi-Fi 40

Windows 37

X

XAVC S 4K 13, 14

XAVC S HD 13, 14

Z

Zoom 23