

# SONY

## BARRE DE SON

### HT-S20R

## MANUEL D'UTILISATION

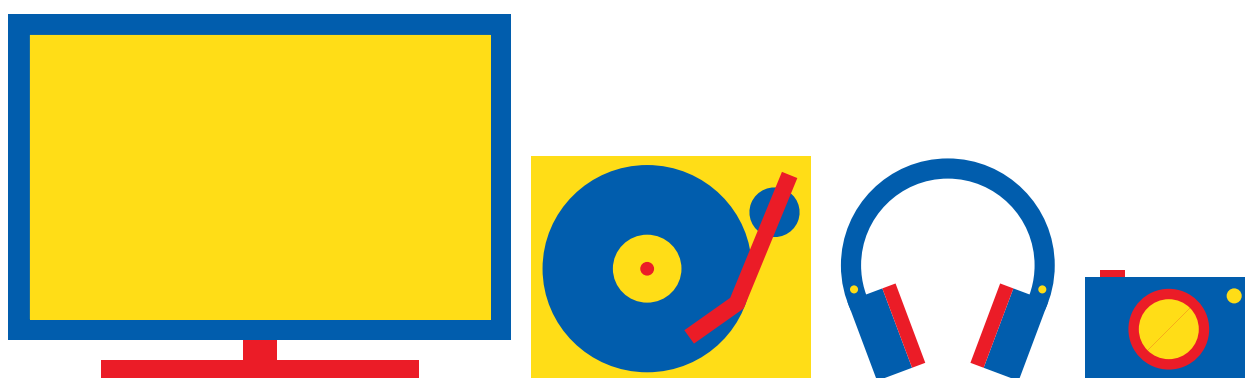

Besoin d'aide ?

Rendez-vous sur votre communauté <https://sav.darty.com>



# Home Theatre System

## Mode d'emploi



HT-S20R

## À propos de ce mode d'emploi

- Les instructions de ce mode d'emploi décrivent les commandes de la télécommande.
- Certaines illustrations sont présentées à l'aide de schémas conceptuels et peuvent être différentes des produits proprement dits.
- Les réglages par défaut sont soulignés dans chaque description de fonction.
- Des caractères entre crochets [ ] s'affichent sur l'afficheur du panneau avant ou l'écran du téléviseur.

## Installation et raccordement

### Raccordement d'un téléviseur avec un câble HDMI et/ou un câble optique

Consultez le Guide de démarrage (document séparé).

### Fixation de l'enceinte-barre et des enceintes surround au mur

Vous pouvez fixer l'enceinte-barre et les enceintes surround sur un mur.

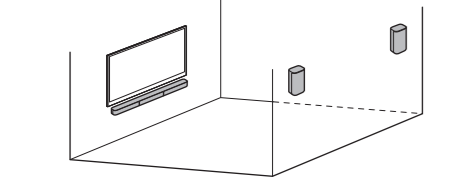

**Remarques**

- Préparez des vis (non fournies) convenant au matériau et à la résistance du mur. Comme un mur en plaques de plâtre est particulièrement fragile, fixez convenablement les vis à une poutre du mur. Installez les enceintes horizontalement, accrochées par des vis et des chevilles sur une section plane perpendiculaire du mur.
- Confiiez l'installation à un revendeur Sony ou à un entrepreneur agréé et soyez particulièrement attentif à la sécurité pendant l'installation.
- Sony décline toute responsabilité en cas d'accidents ou de dommages provoqués par une installation incorrecte, la résistance insuffisante du mur, la mauvaise fixation des vis, une catastrophe naturelle, etc.

### Fixation de l'enceinte-barre au mur

1 Préparez deux vis (non fournies) adaptées aux orifices de la fixation murale situés sur l'arrière de l'enceinte-barre.

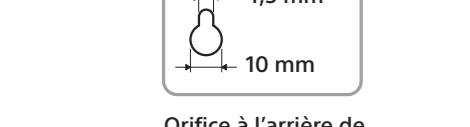
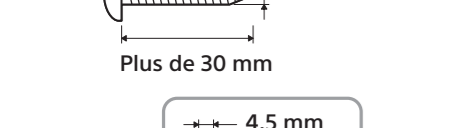

Orifice à l'arrière de l'enceinte-barre

2 Collez le CALIBRE DE MONTAGE MURAL (fourni) sur un mur.

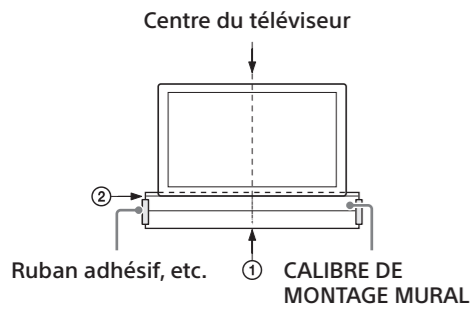

Centre du téléviseur

1 Alignez la LIGNE CENTRALE DU TÉLÉVISEUR (1) du CALIBRE DE MONTAGE MURAL avec la ligne centrale de votre téléviseur.

2 Alignez la LIGNE ARRIÈRE DU TÉLÉVISEUR (2) du CALIBRE DE MONTAGE MURAL avec le bas de votre téléviseur, puis collez le CALIBRE DE MONTAGE MURAL sur un mur à l'aide d'un ruban adhésif disponible dans le commerce, etc.

3 Serrez les vis dans les repères (3) de la LIGNE DE VIS (3) du CALIBRE DE MONTAGE MURAL tel qu'illustré ci-dessous.

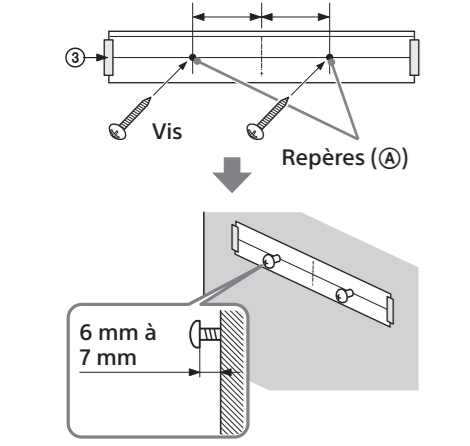

La vis doit dépasser comme illustré.

4 Retirez le CALIBRE DE MONTAGE MURAL.  
5 Accrochez l'enceinte-barre aux vis. Alignez les orifices de l'arrière de l'enceinte-barre à l'aide des vis, puis accrochez l'enceinte-barre aux deux vis.

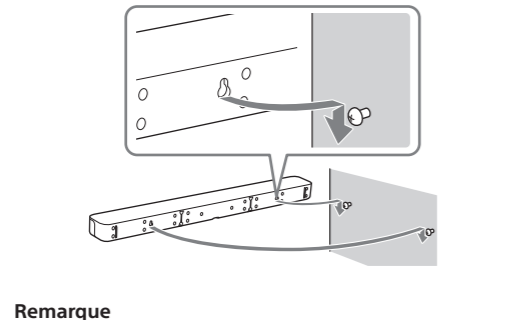

**Remarque**  
Lorsque vous collez le CALIBRE DE MONTAGE MURAL, aplanissez-le complètement.

### Fixation des enceintes surround au mur

1 Pour chaque enceinte, préparez une vis (non fournie) adaptée à l'orifice de la fixation murale sur l'arrière de l'enceinte surround.

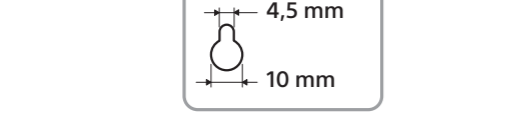
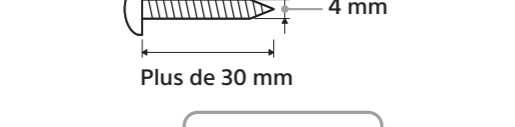

Orifice à l'arrière de l'enceinte surround

2 Fixez la vis au mur. La vis doit dépasser comme illustré.



3 Accrochez l'enceinte surround aux vis. Alignez l'orifice de l'arrière de l'enceinte surround à l'aide de la vis, puis accrochez l'enceinte surround à la vis.



## Contenu de l'emballage

- Enceinte-barre (1)

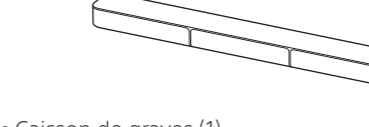

- Caisson de graves (1)

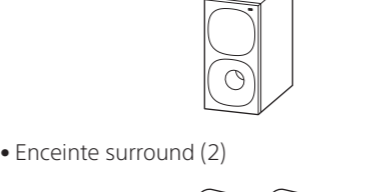

- Enceinte surround (2)

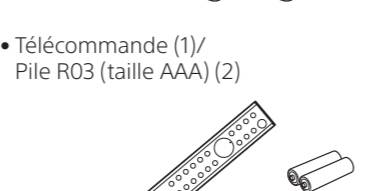

- Télécommande (1)/ Pile R03 (taille AAA) (2)

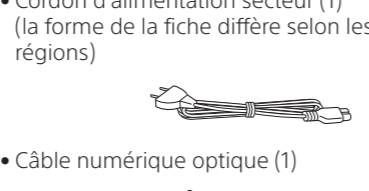

- Cordon d'alimentation secteur (1) (la forme de la fiche diffère selon les pays/régions)



- Câble numérique optique (1)



- CALIBRE DE MONTAGE MURAL (1)

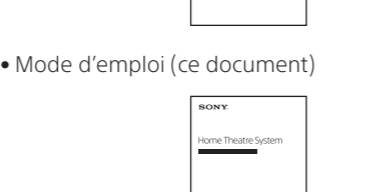

- Guide de démarrage



- Mode d'emploi (ce document)



## Arrière

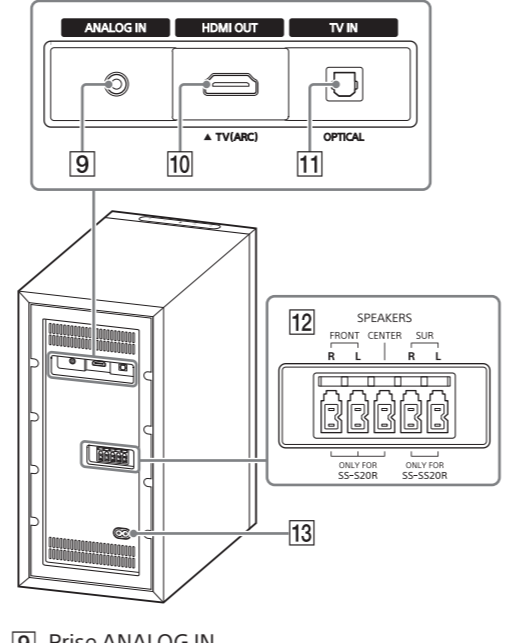

- 9 Prise ANALOG IN
- 10 Prise HDMI OUT (TV (ARC))  
Raccordez un téléviseur possédant une prise d'entrée HDMI avec un câble HDMI. Le système est compatible avec Audio Return Channel (ARC). ARC est la fonction qui envoie le son du téléviseur vers un dispositif AV tel que le système, à partir de la prise HDMI du téléviseur.
- 11 Prise TV IN (OPTICAL)
- 12 Prises SPEAKERS
- 13 Entrée secteur

## Télécommande

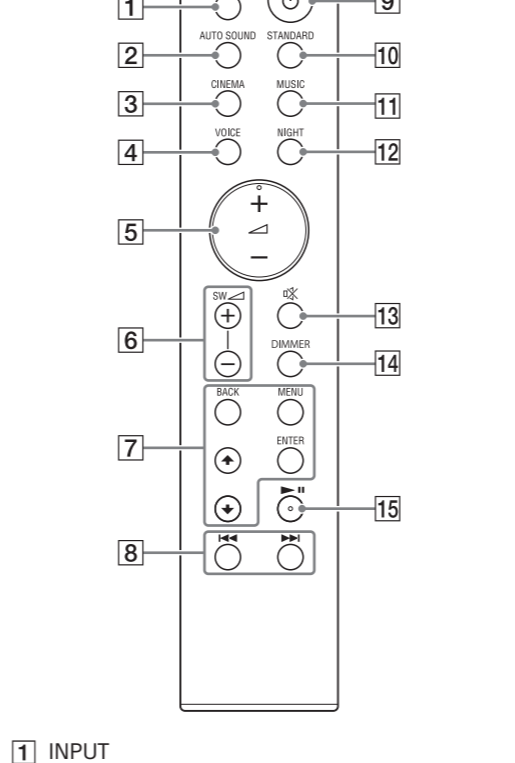

- 1 INPUT Sélectionne la source d'entrée. Chaque fois que vous appuyez sur INPUT, l'entrée change de manière cyclique comme suit. [TV] → [ANALOG] → [BT] → [USB]
- 2 AUTO SOUND Sélectionne AUTO SOUND comme mode Son.
- 3 CINEMA Sélectionne CINEMA comme mode Son.
- 4 VOICE Active/désactive le mode Voix.
- 5 (volume) +/- Règle le volume.
- 6 SW (volume du caisson de graves) +/- Règle le volume du caisson de graves.
- 7 MENU Active/désactive le menu sur l'afficheur du panneau avant.

## Guide des pièces et des commandes

Certains détails ne figurent pas sur les illustrations.

## Caisson de graves

### Avant

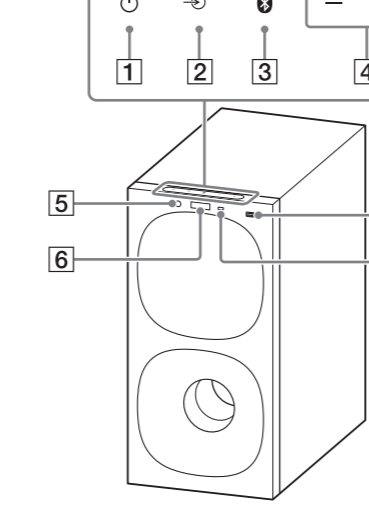

- 1 Touche (alimentation) Met le système sous tension ou en mode de veille.
- 2 Touche (sélection d'entrée)
- 3 Touche BLUETOOTH
- 4 Touches +/- (volume)
- 5 Témoin BLUETOOTH
- 6 Allumé en bleu : la connexion BLUETOOTH est établie.
- 7 Clignote lentement en bleu à plusieurs reprises : tentative de connexion BLUETOOTH effectuée.
- 8 Clignote deux fois en bleu à plusieurs reprises : pendant l'état de veille du jumelage.
- 9 Afficheur du panneau avant
- 7 Port (USB)
- 8 Capteur de télécommande Dirigez la télécommande vers le capteur de télécommande afin d'utiliser le système.

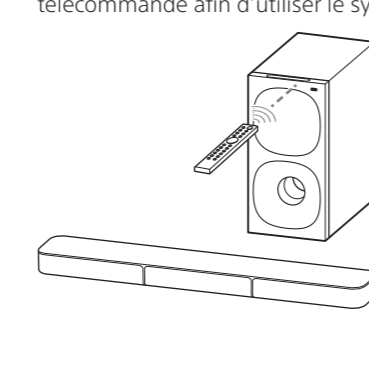

## Écoute d'un téléviseur

Vous pouvez écouter le son du téléviseur sur le système.

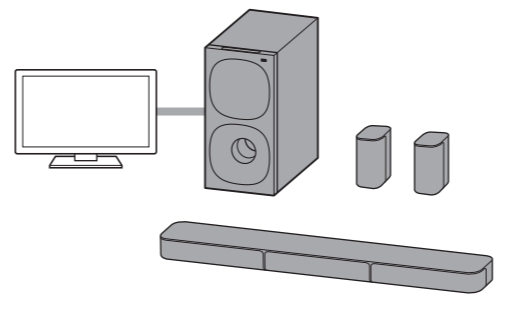

## Raccordement d'un téléviseur avec un câble HDMI (ARC) ou un câble numérique optique

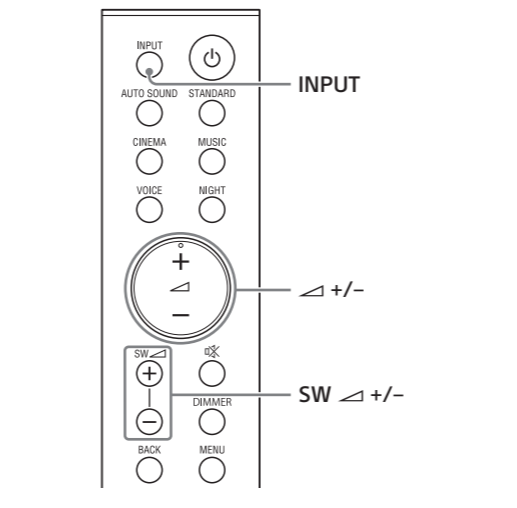

- 1 Appuyez sur INPUT à plusieurs reprises pour sélectionner [TV] sur l'afficheur du panneau avant.
- 2 Réglez le volume.
- Réglez le volume en appuyant sur +/- sur la télécommande.
- Réglez le volume du caisson de graves en appuyant sur SW +/- sur la télécommande.

**Remarques**

- Lorsque vous raccordez le téléviseur à la fois aux prises HDMI OUT (TV (ARC)) et TV IN (OPTICAL), la prise d'entrée audio est sélectionnée en fonction du premier signal audio qui est entré.
- Lorsque la source d'entrée contient peu de sons graves, notamment les programmes du téléviseur, le son grave du caisson de graves peut être difficile à entendre.

**Conseil**  
Vous pouvez aussi sélectionner l'entrée en appuyant sur ( ) sur le caisson de graves.

## Raccordement à un téléviseur avec un mini-câble stéréo

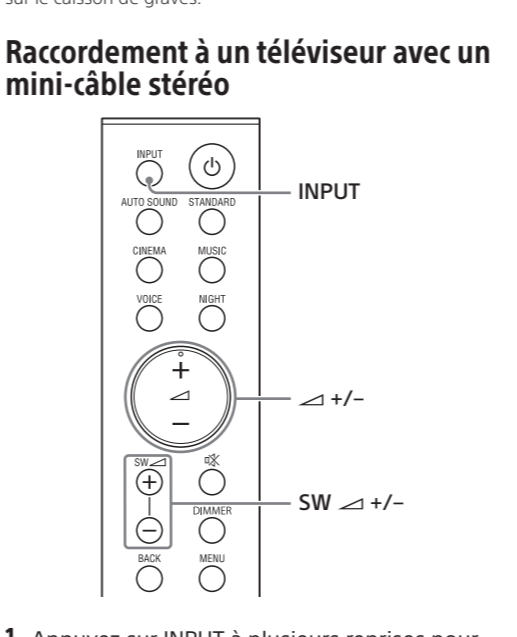

- 1 Appuyez sur INPUT à plusieurs reprises pour sélectionner [ANALOG] sur l'afficheur du panneau avant.
- 2 Réglez le volume.
- Réglez le volume en appuyant sur +/- sur la télécommande.
- Réglez le volume du caisson de graves en appuyant sur SW +/- sur la télécommande.

**Remarque**  
Lorsque la source d'entrée contient peu de sons graves, notamment les programmes du téléviseur, le son grave du caisson de graves peut être difficile à entendre.

**Conseil**  
Vous pouvez aussi sélectionner l'entrée en appuyant sur ( ) sur le caisson de graves.

## Écoute de la musique stockée sur un dispositif USB

Vous pouvez lire des fichiers de musique stockés sur un dispositif USB connecté.

**Remarques**

- Pour afficher la liste du contenu USB sur l'écran du téléviseur, veuillez à raccorder le système au téléviseur à l'aide d'un câble HDMI.
- Modifiez l'entrée du téléviseur au profit de l'entrée à laquelle le système est raccorder.

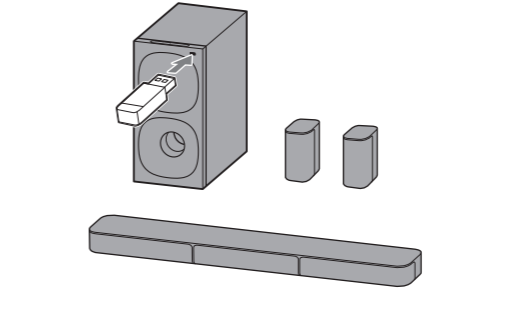

## Écoute de la musique stockée sur un dispositif USB connecté

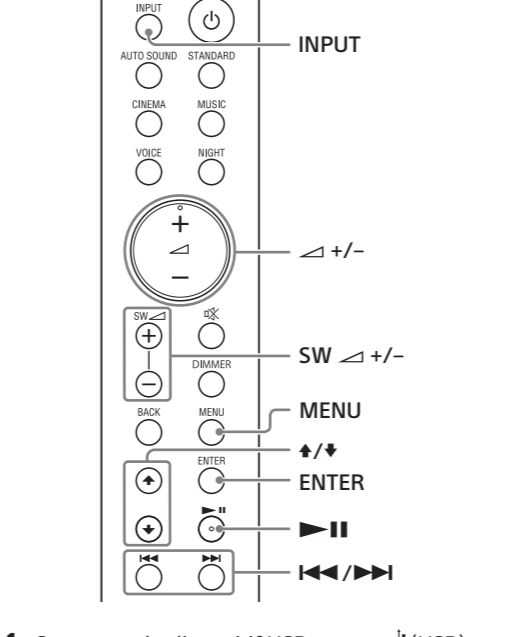

- 1 Connectez le dispositif USB au port (USB).
- 2 Appuyez sur INPUT à plusieurs reprises pour sélectionner [USB] sur l'afficheur du panneau avant.
- 3 Appuyez sur +/- pour sélectionner le contenu souhaité, puis appuyez sur ENTER. La lecture du contenu sélectionné commence.
- 4 Réglez le volume.
- Réglez le volume en appuyant sur +/- sur la télécommande.
- Réglez le volume du caisson de graves en appuyant sur SW +/- sur la télécommande.

**Remarque**  
Lorsque la source d'entrée contient peu de sons graves, notamment les programmes du téléviseur, le son grave du caisson de graves peut être difficile à entendre.

## Pour sélectionner le mode de lecture

Vous pouvez sélectionner le mode de lecture pour la lecture USB, notamment la répétition de la lecture ou la lecture aléatoire, dans le menu.

- 1 Appuyez sur MENU. L'option de menu apparaît sur l'afficheur du panneau avant.
- 2 Sélectionnez [USB] → [REPEAT] à l'aide de +/-/ENTER.
- 3 Sélectionnez le mode de lecture à l'aide de +/-/ENTER.

- [OFF] : désactive la répétition. Lit toutes les plages.
- [ONE] : répète une plage.
- [FOLDER] : répète toutes les plages du dossier en cours.
- [RANDOM] : répète toutes les plages du dossier en cours dans un ordre aléatoire.
- [ALL] : répète toutes les plages.

- 4 Appuyez sur MENU pour désactiver le menu.

## Autres opérations

Pour	Procédez comme suit
Suspendre ou redémarrer la lecture	Appuyez sur ( )
Sélectionner la plage précédente ou suivante	Appuyez sur ( )
Effectuer une recherche	Appuyez sur ( ) et maintenez enfoncé. (recul/avance rapide)

**Remarques**

- Ne détachez pas le dispositif USB en cours d'utilisation. Pour éviter que des données soient altérées ou que le dispositif USB soit endommagé, mettez le système hors tension avant de connecter ou de débrancher le dispositif USB.
- [INVALID USB] apparaît sur l'afficheur du panneau avant si vous raccordez un dispositif USB non pris en charge ou qui ne fonctionne pas.
- En fonction du format de fichier, il est possible que le recul et l'avance rapide ne fonctionnent pas.

## Informations relatives au dispositif USB affichées sur l'écran du téléviseur

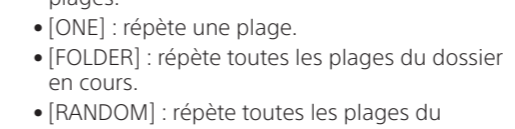

- ① Temps de lecture
- ② Temps de lecture total
- ③ Débit binaire
- ④ État de lecture
- ⑤ Vitesse de recul/avance rapide
- ⑥ Mode de lecture
- ⑦ Index du fichier sélectionné/Nombre total de fichiers du dossier

Les messages suivants s'affichent sur l'écran du téléviseur en fonction du statut du dispositif USB.

- [File Unsupported] S'affiche pendant 2 secondes dans le coin inférieur gauche quand un fichier non pris en charge est sauté.
- [Device Not Support] — Un dispositif USB n'est pas pris en charge. — Le dispositif inséré n'est pas un dispositif USB, est un dispositif USB non reconnu ou un dispositif USB qui ne contient pas de fichier.
- [No USB] Aucun dispositif USB n'est installé.
- [Waiting] Le système recherche un dispositif USB.
- [This device is empty] Il n'y a pas de fichier lisible sur le dispositif USB.

**Remarques**

- Selon la source de lecture, certaines informations peuvent ne pas être affichées.
- Selon le mode de lecture, des informations différentes peuvent s'afficher.

## Écoute de la musique d'un dispositif mobile avec la fonction BLUETOOTH

Vous pouvez écouter de la musique stockée sur un dispositif mobile tel qu'un smartphone ou une tablette par l'intermédiaire d'une connexion sans fil, en connectant le système et le dispositif mobile grâce à la fonction BLUETOOTH.

Lorsque vous connectez le dispositif mobile avec la fonction BLUETOOTH, vous pouvez le commander en utilisant simplement la télécommande fournie sans mettre le téléviseur sous tension.

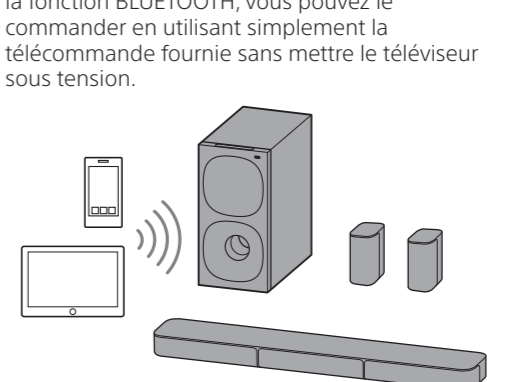

## Jumelage avec un dispositif mobile

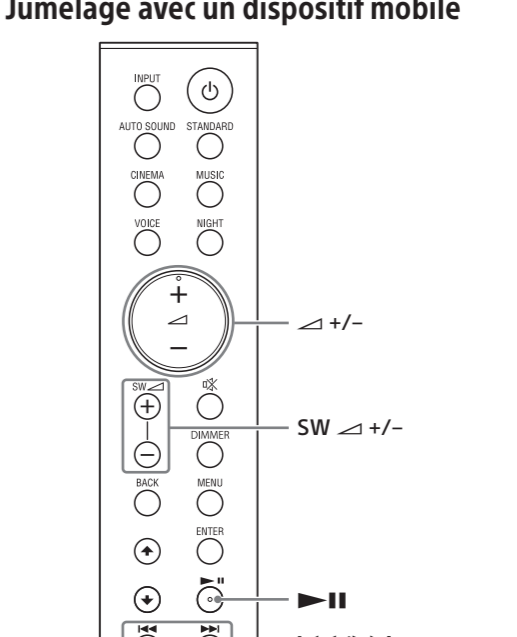

- 1 Appuyez sur la touche BLUETOOTH du caisson de graves et maintenez-la enfoncée pendant 2 secondes.
- Le système passe en mode de jumelage et le témoin BLUETOOTH clignote deux fois rapidement.

2 Sur le dispositif mobile, recherchez le système en utilisant la fonction de jumelage. La liste des dispositifs BLUETOOTH trouvés s'affiche sur l'écran du dispositif mobile.

3 Appuyez sur le nom du dispositif BLUETOOTH que vous souhaitez jumeler. Le système commence à rechercher le dispositif BLUETOOTH avec lequel le système peut être jumelé.

4 Lorsque la recherche est terminée, saisissez « 0000 ». Une connexion à été établie entre le système et le dispositif mobile.

5 Appuyez sur la touche BLUETOOTH du caisson de graves et maintenez-la enfoncée pendant 2 secondes.

6 Le système passe en mode de jumelage et le témoin BLUETOOTH clignote deux fois rapidement.

7 Sur le dispositif mobile, recherchez le système en utilisant la fonction de jumelage. La liste des dispositifs BLUETOOTH trouvés s'affiche sur l'écran du dispositif mobile.

8 Appuyez sur le nom du dispositif BLUETOOTH que vous souhaitez jumeler. Le système commence à rechercher le dispositif BLUETOOTH avec lequel le système peut être jumelé.

9 Lorsque la recherche est terminée, saisissez « 0000 ». Une connexion à été établie entre le système et le dispositif mobile.

10 Appuyez sur la touche BLUETOOTH du caisson de graves et maintenez-la enfoncée pendant 2 secondes.

11 Le système passe en mode de jumelage et le témoin BLUETOOTH clignote deux fois rapidement.

12 Sur le dispositif mobile, recherchez le système en utilisant la fonction de jumelage. La liste des dispositifs BLUETOOTH trouvés s'affiche sur l'écran du dispositif mobile.

13 Appuyez sur le nom du dispositif BLUETOOTH que vous souhaitez jumeler. Le système commence à rechercher le dispositif BLUETOOTH avec lequel le système peut être jumelé.

14 Lorsque la recherche est terminée, saisissez « 0000 ». Une connexion à été établie entre le système et le dispositif mobile.

15 Appuyez sur la touche BLUETOOTH du caisson de graves et maintenez-la enfoncée pendant 2 secondes.

16 Le système passe en mode de jumelage et le témoin BLUETOOTH clignote deux fois rapidement.

17 Sur le dispositif mobile, recherchez le système en utilisant la fonction de jumelage. La liste des dispositifs BLUETOOTH trouvés s'affiche sur l'écran du dispositif mobile.

18 Appuyez sur le nom du dispositif BLUETOOTH que vous souhaitez jumeler. Le système commence à rechercher le dispositif BLUETOOTH avec lequel le système peut être jumelé.

19 Lorsque la recherche est terminée, saisissez « 0000 ». Une connexion à été établie entre le système et le dispositif mobile.

20 Appuyez sur la touche BLUETOOTH du caisson de graves et maintenez-la enfoncée pendant 2 secondes.

21 Le système passe en mode de jumelage et le témoin BLUETOOTH clignote deux fois rapidement.

22 Sur le dispositif mobile, recherchez le système en utilisant la fonction de jumelage. La liste des dispositifs BLUETOOTH trouvés s'affiche sur l'écran du dispositif mobile.

23 Appuyez sur le nom du dispositif BLUETOOTH que vous souhaitez jumeler. Le système commence à rechercher le dispositif BLUETOOTH avec lequel le système peut être jumelé.

24 Lorsque la recherche est terminée, saisissez « 0000 ». Une connexion à été établie entre le système et le dispositif mobile.

25 Appuyez sur la touche BLUETOOTH du caisson de graves et maintenez-la enfoncée pendant 2 secondes.

26 Le système passe en mode de jumelage et le témoin BLUETOOTH clignote deux fois rapidement.

27 Sur le dispositif mobile, recherchez le système en utilisant la fonction de jumelage. La liste des dispositifs BLUETOOTH trouvés s'affiche sur l'écran du dispositif mobile.

28 Appuyez sur le nom du dispositif BLUETOOTH que vous souhaitez jumeler. Le système commence à rechercher le dispositif BLUETOOTH avec lequel le système peut être jumelé.

29 Lorsque la recherche est terminée, saisissez « 0000 ». Une connexion à été établie entre le système et le dispositif mobile.

30 Appuyez sur la touche BLUETOOTH du caisson de graves et maintenez-la enfoncée pendant 2 secondes.

31 Le système passe en mode de jumelage et le témoin BLUETOOTH clignote deux fois rapidement.

32 Sur le dispositif mobile, recherchez le système en utilisant la fonction de jumelage. La liste des dispositifs BLUETOOTH trouvés s'affiche sur l'écran du dispositif mobile.

33 Appuyez sur le nom du dispositif BLUETOOTH que vous souhaitez jumeler. Le système commence à rechercher le dispositif BLUETOOTH avec lequel le système peut être jumelé.

34 Lorsque la recherche est terminée, saisissez « 0000 ». Une connexion à été établie entre le système et le dispositif mobile.

35 Appuyez sur la touche BLUETOOTH du caisson de graves et maintenez-la enfoncée pendant 2 secondes.

36 Le système passe en mode de jumelage et le témoin BLUETOOTH clignote deux fois rapidement.

37 Sur le dispositif mobile, recherchez le système en utilisant la fonction de jumelage. La liste des dispositifs BLUETOOTH trouvés s'affiche sur l'écran du dispositif mobile.

38 Appuyez sur le nom du dispositif BLUETOOTH que vous souhaitez jumeler. Le système commence à rechercher le dispositif BLUETOOTH avec lequel le système peut être jumelé.

## Réglage de l'effet sonore personnalisé pour différentes sources sonores (mode Son)

Vous pouvez facilement profiter des effets sonores préprogrammés qui sont personnalisés pour différents types de sources sonores.

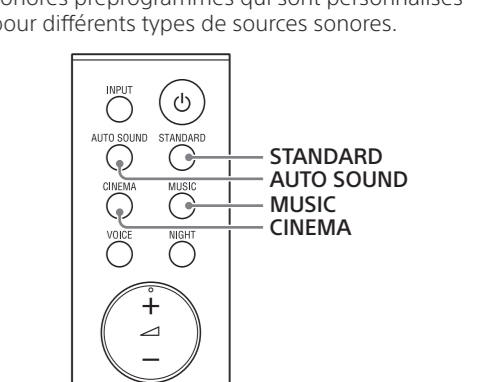

Appuyez sur AUTO SOUND, CINEMA, MUSIC ou STANDARD pour sélectionner le mode Son. Le mode Son sélectionné apparaît sur l'afficheur du panneau avant.

## Afficheur du panneau avant

Afficheur du panneau avant	Description
[AUTO SOUND]	Vous pouvez profiter du son avec le mode Son recommandé par Sony. Le mode Son est optimisé automatiquement en fonction du contenu lu et de la fonction.
[STANDARD]	Les effets sonores sont optimisés pour l'écoute individuelle.
[CINEMA]	Les sons sont lus avec des effets surround, puissants et réalistes, adaptés aux films. Les effets sonores sont optimisés pour l'écoute de musique.
[MUSIC]	

## Rendre les dialogues plus audibles (VOICE)

Vous pouvez rendre les dialogues plus audibles en activant le mode Voix.

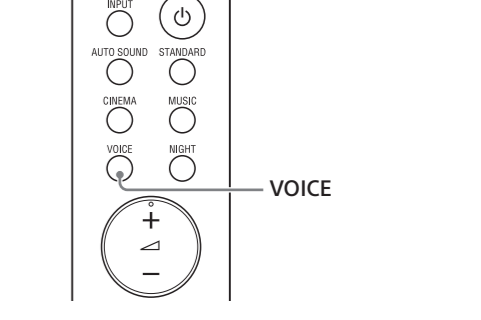

Appuyez sur VOICE pour activer ou désactiver la fonction.

## Afficheur du panneau avant

Afficheur du panneau avant	Description
[Vo.ON]	Le son de la voix est accentué.
[Vo.OFF]	Désactivé.

## Profiter d'un son clair associé à un niveau de volume réduit durant la nuit (NIGHT)

Vous pouvez configurer le son conformément aux informations du contenu en activant le mode Nuit. Le son est reproduit à un niveau de volume réduit avec une perte minimale de fidélité et des dialogues distincts.

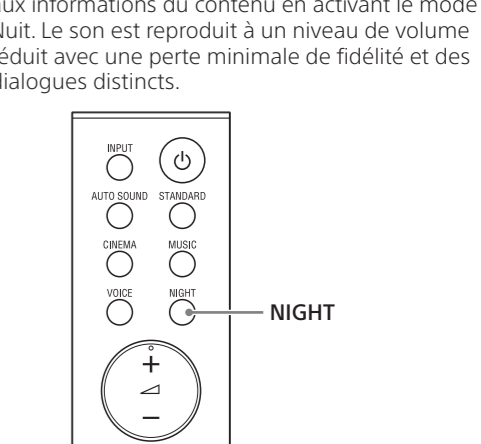

Appuyez sur NIGHT pour activer ou désactiver la fonction.

## Afficheur du panneau avant

Afficheur du panneau avant	Description
[N.ON]	Le son est comprimé conformément aux informations du contenu.
[N.OFF]	Désactivé.

**Remarque**  
Lorsque vous mettez le système hors tension, le mode Nuit se désactive automatiquement.

## Contrôle des réglages de son en cours

Vous pouvez contrôler les réglages des modes Son, Nuit et Voix ainsi que les informations du flux en cours.

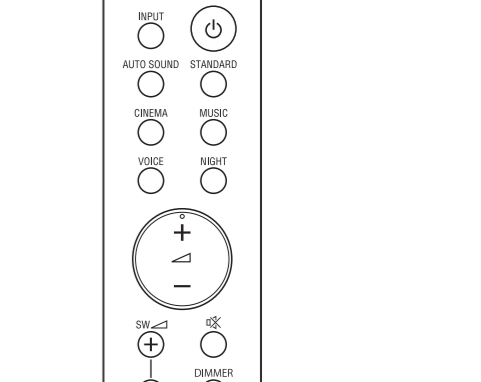

- 1 Appuyez sur MENU pour activer le menu sur l'afficheur du panneau avant.
- 2 Appuyez sur +/- pour sélectionner [CURRENT STATUS], puis appuyez sur ENTER.
- 3 Appuyez sur +/- à plusieurs reprises pour sélectionner l'élément de votre choix. Le réglage en cours apparaît dans l'ordre suivant. Mode Son → Mode Voix → Mode Nuit → Informations du flux. Le réglage en cours apparaît dans l

## Modification des réglages

Vous pouvez régler les éléments suivants du menu.

5 Vous pouvez aussi conservés même si vous débranchez le cordon d'alimentation secteur.

**1 Appuyez sur MENU pour activer le menu sur l'afficheur du panneau avant.**

**2 Appuyez sur ◀/▶/ENTER à plusieurs reprises pour sélectionner l'élément de votre choix.**

Pour revenir au niveau supérieur, appuyez sur BACK.

**3 Appuyez sur MENU pour désactiver le menu.**

**Remarque**
Vous pouvez aussi désactiver le menu en effectuant une opération autre qu'une opération de menu, notamment appuyer sur ↔/↔/↔/↔/↔/↔/↔/↔, etc.

### Liste du menu

Les réglages par défaut sont soulignés. Ils peuvent varier selon la région.

Éléments	Fonction
<b>[CURRENT STATUS]</b>	Ces éléments ne sont pas ceux du menu de réglage. Vous pouvez contrôler les réglages des modes Son, Nuit et Voix ainsi que les informations du flux en cours. <ul style="list-style-type: none"><li>[Vo. ON]/[Vo.OFF] : Plus d'informations, consultez la section «<span> </span>Contrôle des réglages de son en cours<span> </span>».</li> <li>[N.ON]/[N.OFF]</li> <li>[NO INFO.]/[LPCM/ DOLBY DIGITAL]</li></ul>
<b>[SPEAKER]</b>	[MULTI SPEAKER] <p>Vous pouvez régler la sortie des enceintes du système.</p> <ul style="list-style-type: none"><li>[ON]<span> </span>: le son est reproduit à partir de toutes les enceintes, quel que soit le nombre de canaux audio pour la source de lecture.</li> <li>[OFF]<span> </span>: le son est reproduit à partir des enceintes qui correspondent au canal audio pour la source de lecture.</li></ul>
[SUR.L.DISTANCE]/[SUR.R.DISTANCE]	[3.0M] <span> </span> : règle la distance entre la position assise et l'enceinte surround (gauche ou droite) entre 1,0 et 6,0 mètres (par intervalles de 0,1 mètre).
[SUR.L.LEVEL]/[SUR.R.LEVEL]	[0.0] <span> </span> : règle le niveau de son de l'enceinte surround (gauche ou droite) entre -6,0 dB et +6,0 dB (par intervalles de 0,5 dB).
<b>Remarque</b>	Veuillez à régler [TEST TONE] sur [ON] pour faciliter le réglage.
[TEST TONE]	<ul style="list-style-type: none"><li>[ON]<span> </span>: reproduit la tonalité de test à partir de chaque enceinte successivement.</li> <li>[OFF]<span> </span>: désactive la tonalité de test.</li></ul>
<b>Remarque</b>	La tonalité de test n'est pas émise, même si [TEST TONE] est réglé sur [ON] tandis que l'entrée [USB] est sélectionnée. Sélectionnez une entrée autre que [USB].
<b>[AUDIO]</b>	[DRC] (Dynamic range control) <p>Pratique pour profiter des films à faible volume du son. DRC s'applique aux sources Dolby Digital.</p> <ul style="list-style-type: none"><li>[ON]<span> </span>: comprime le son conformément aux informations du contenu.</li> <li>[OFF]<span> </span>: le son n'est pas comprimé.</li></ul>
[AVOL] (volume auto)	Vous pouvez régler le volume automatiquement en fonction du niveau d'entrée d'un dispositif connecté. <ul style="list-style-type: none"><li>[OFF]<span> </span>: désactivé.</li></ul>
[DUAL] (Double mono)	Vous pouvez bénéficier d'un son de diffusion multiplex lorsque le système reçoit un signal de diffusion multiplex Dolby Digital. <ul style="list-style-type: none"><li>[MAIN]<span> </span>: le son de la langue principale est reproduit.</li> <li>[SUB]<span> </span>: le son de la langue secondaire est reproduit.</li> <li>[M/S]<span> </span>: le son mixé des langues principale et secondaire est reproduit.</li></ul>
<b>Remarque</b>	Pour recevoir un signal Dolby Digital, vous devez raccorder un téléviseur ou autre dispositif à la prise TV IN (OPTICAL) avec un câble numérique optique ou à la prise HDMI OUT (TV ARC) avec un câble HDMI.
<b>[HDMI]</b>	[CONTROL FOR HDMI] <ul style="list-style-type: none"><li>[ON]<span> </span>: la fonction Commande pour HDMI est activée. Les dispositifs connectés par câble HDMI peuvent être commandés mutuellement.</li> <li>[OFF]<span> </span>: désactivé.</li></ul>
[TV AUDIO]	Vous pouvez sélectionner le son de lecture qui provient d'un câble HDMI ou du câble numérique optique. <ul style="list-style-type: none"><li>[AUTO]<span> </span>: Lit le son qui est détecté à partir d'un câble HDMI ou d'un câble numérique optique. Lorsque vous raccordez soit un câble HDMI soit un câble numérique optique, le système lit le signal en sélectionnant le câble qui est raccorde à l'entrée du contenu du dispositif.</li> <li>[OPTICAL]<span> </span>: lit le son à partir de la prise TV IN (OPTICAL) pour l'entrée du téléviseur.</li></ul>
<b>[BT]</b>	[POWER] <p>Vous pouvez activer ou désactiver la fonction BLUETOOTH.</p> <ul style="list-style-type: none"><li>[ON]<span> </span>: active la fonction BLUETOOTH.</li> <li>[OFF]<span> </span>: désactive la fonction BLUETOOTH.</li></ul>
<b>Remarque</b>	Quand la fonction BLUETOOTH est désactivée, l'entree BLUETOOTH est ignorée en cas de sélection de l'entrée à l'aide de la touche INPUT.
[STANDBY]	Lorsque le système possède des informations de jumelage, vous pouvez le mettre sous tension et écouter de la musique à partir d'un dispositif BLUETOOTH, même lorsque le système est en mode de veille, en activant le mode de veille BLUETOOTH. <ul style="list-style-type: none"><li>[ON]<span> </span>: le mode de veille BLUETOOTH est activé.</li> <li>[OFF]<span> </span>: le mode de veille BLUETOOTH est désactivé.</li></ul>
<b>Remarque</b>	Quand le mode Veille BLUETOOTH est activé, la consommation d'énergie augmente.
<b>[USB]</b>	[REPEAT] <ul style="list-style-type: none"><li>[OFF]<span> </span>: désactive la répétition. Lit toutes les plages.</li> <li>[ON]<span> </span>: répète une piste et/ou le dossier.</li> <li>[FOLDER]<span> </span>: répète toutes les plages du dossier en cours.</li> <li>[RANDOM]<span> </span>: répète toutes les plages du dossier en cours dans un ordre aléatoire.</li> <li>[ALL]<span> </span>: répète toutes les plages.</li></ul>
<b>[SYSTEM]</b>	[AUTO STANDBY] <ul style="list-style-type: none"><li>[ON]<span> </span>: active la fonction de veille automatique. Le système passe automatiquement en mode de veille lorsque vous n'utilisez pas le système pendant 20 minutes environ. [ON] est le réglage par défaut des modèles des pays européens.</li> <li>[OFF]<span> </span>: désactivé.</li> <li>[OFF] est le réglage par défaut des modèles pour l'Australie/la Nouvelle-Zélande.</li></ul>
[VERSION]	Les informations de la version actuelle du microprogramme apparaissent sur l'afficheur du panneau avant.
<b>[RESET]</b>	[ALL RESET] <p>Vous pouvez réinitialiser les réglages par défaut d'origine du système.</p> <p>Pour plus de détails, reportez-vous à la section «<span> </span>Réinitialisation du système<span> </span>».</p>
<b>[UPDATE]</b>	[START] <p>Démarre la mise à jour du logiciel sur le système après connexion de la clé USB sur laquelle est stocké le fichier de mise à jour du logiciel.</p> <p>Pour plus d'informations sur les mises à jour de logiciel, visitez le site Web suivant<span> </span>:  <ul style="list-style-type: none"><li>Pour les clients d'Europe : https://www.sony.eu/support</li> <li>Pour les clients d'Australie et Nouvelle-Zélande : https://www.sony-asia.com/support</li></ul></p>
<b>Remarque</b>	Vous pouvez mettre à jour le logiciel du système en appuyant sur <span>Ⓞ</span> et BLUETOOTH sur le caisson de graves et en maintenant enfoncées pendant 7 secondes.
[CANCEL]	Annule la mise à jour du logiciel.

## Utilisation de la fonction Commande pour HDMI

La connexion d'un dispositif, tel qu'un téléviseur ou un lecteur Blu-ray Disc compatible avec la fonction Commande pour HDMI\*, par l'intermédiaire d'un câble HDMI vous permet de commander facilement l'appareil grâce à l'électrommande d'un téléviseur ou lecteur Blu-ray Disc.

**Remarque**
Ces fonctions peuvent être utilisées avec des dispositifs autres que ceux fabriqués par Sony, mais fonctionnent n'est pas garanti.

\* Commande pour HDMI est une norme utilisée par le CEC (Consumer Electronics Control) pour permettre aux dispositifs HDMI (High-Definition Multimedia Interface) de se commander mutuellement.

**Préparatifs pour l'utilisation de la fonction Commande pour HDMI**
Réglez [HDMI] - [CONTROL FOR HDMI] sur [ON]. Le réglage par défaut est [ON].

Activez les réglages de la fonction Commande pour HDMI du téléviseur et tout autre dispositif connecté au téléviseur.

**Conseil**
Si vous activez la fonction Commande pour HDMI lorsque vous utilisez un téléviseur fabriqué par Sony, la fonction Commande pour HDMI du système est aussi activée automatiquement.

**Fonction Mise hors tension du système**
[3.0M] : règle la distance entre la position assise et l'enceinte surround (gauche ou droite) entre 1,0 et 6,0 mètres (par intervalles de 0,1 mètre).

[0.0] : règle le niveau de son de l'enceinte surround (gauche ou droite) entre -6,0 dB et +6,0 dB (par intervalles de 0,5 dB).

**Remarque**
Veuillez à régler [TEST TONE] sur [ON] pour faciliter le réglage.

[ON] : reproduit la tonalité de test à partir de chaque enceinte successivement.

[OFF] : désactive la tonalité de test.

**Remarque**
La tonalité de test n'est pas émise, même si [TEST TONE] est réglé sur [ON] tandis que l'entrée [USB] est sélectionnée. Sélectionnez une entrée autre que [USB].

Pratique pour profiter des films à faible volume du son. DRC s'applique aux sources Dolby Digital.

- [ON] : comprime le son conformément aux informations du contenu.
- [OFF] : le son n'est pas comprimé.

Vous pouvez régler le volume automatiquement en fonction du niveau d'entrée d'un dispositif connecté.

- [OFF] : désactivé.

Vous pouvez bénéficier d'un son de diffusion multiplex lorsque le système reçoit un signal de diffusion multiplex Dolby Digital.

- [MAIN] : le son de la langue principale est reproduit.
- [SUB] : le son de la langue secondaire est reproduit.
- [M/S] : le son mixé des langues principale et secondaire est reproduit.

**Remarque**
Pour recevoir un signal Dolby Digital, vous devez raccorder un téléviseur ou autre dispositif à la prise TV IN (OPTICAL) avec un câble numérique optique ou à la prise HDMI OUT (TV ARC) avec un câble HDMI.

[ON] : la fonction Commande pour HDMI est activée. Les dispositifs connectés par câble HDMI peuvent être commandés mutuellement.

[OFF] : désactivé.

Vous pouvez sélectionner le son de lecture qui provient d'un câble HDMI ou du câble numérique optique.

[AUTO] : Lit le son qui est détecté à partir d'un câble HDMI ou d'un câble numérique optique. Lorsque vous raccordez soit un câble HDMI soit un câble numérique optique, le système lit le signal en sélectionnant le câble qui est raccorde à l'entrée du contenu du dispositif.

[OPTICAL] : lit le son à partir de la prise TV IN (OPTICAL) pour l'entrée du téléviseur.

Lorsque vous lisez du contenu sur un dispositif connecté Blu-ray Disc, « PlayStation4 », etc.) [ON] : active la fonction BLUETOOTH.

[OFF] : désactive la fonction BLUETOOTH.

**Remarque**
Quand la fonction BLUETOOTH est désactivée, l'entree BLUETOOTH est ignorée en cas de sélection de l'entrée à l'aide de la touche INPUT.

Lorsque le système possède des informations de jumelage, vous pouvez le mettre sous tension et écouter de la musique à partir d'un dispositif BLUETOOTH, même lorsque le système est en mode de veille, en activant le mode de veille BLUETOOTH.

[ON] : le mode de veille BLUETOOTH est activé.

[OFF] : le mode de veille BLUETOOTH est désactivé.

**Remarque**
Quand le mode Veille BLUETOOTH est activé, la consommation d'énergie augmente.

[OFF] : désactive la répétition. Lit toutes les plages.

[ON] : répète une piste et/ou le dossier.

[FOLDER] : répète toutes les plages du dossier en cours.

[RANDOM] : répète toutes les plages du dossier en cours dans un ordre aléatoire.

[ALL] : répète toutes les plages.

[ON] : active la fonction de veille automatique. Le système passe automatiquement en mode de veille lorsque vous n'utilisez pas le système pendant 20 minutes environ. [ON] est le réglage par défaut des modèles des pays européens.

[OFF] : désactivé.

[OFF] est le réglage par défaut des modèles pour l'Australie/la Nouvelle-Zélande.

Annule la mise à jour du logiciel.

Démarre la mise à jour du logiciel sur le système après connexion de la clé USB sur laquelle est stocké le fichier de mise à jour du logiciel.

Pour plus d'informations sur les mises à jour de logiciel, visitez le site Web suivant :  

- Pour les clients d'Europe : https://www.sony.eu/support
- Pour les clients d'Australie et Nouvelle-Zélande : https://www.sony-asia.com/support

**Remarque**
Vous pouvez mettre à jour le logiciel du système en appuyant sur Ⓞ et BLUETOOTH sur le caisson de graves et en maintenant enfoncées pendant 7 secondes.

Annule la mise à jour du logiciel.

Annule la mise à jour du logiciel.

Annule la mise à jour du logiciel.

Annule la mise à jour du logiciel.

Annule la mise à jour du logiciel.

Annule la mise à jour du logiciel.

Annule la mise à jour du logiciel.

Annule la mise à jour du logiciel.

Annule la mise à jour du logiciel.

Annule la mise à jour du logiciel.

Annule la mise à jour du logiciel.

Annule la mise à jour du logiciel.

Annule la mise à jour du logiciel.

Annule la mise à jour du logiciel.

Annule la mise à jour du logiciel.

Annule la mise à jour du logiciel.

Annule la mise à jour du logiciel.

Annule la mise à jour du logiciel.

Annule la mise à jour du logiciel.

Annule la mise à jour du logiciel.

Annule la mise à jour du logiciel.

Annule la mise à jour du logiciel.

Annule la mise à jour du logiciel.

Annule la mise à jour du logiciel.

Annule la mise à jour du logiciel.

Annule la mise à jour du logiciel.

Annule la mise à jour du logiciel.

Annule la mise à jour du logiciel.

Annule la mise à jour du logiciel.

Annule la mise à jour du logiciel.

Annule la mise à jour du logiciel.

Annule la mise à jour du logiciel.

Annule la mise à jour du logiciel.

Annule la mise à jour du logiciel.

Annule la mise à jour du logiciel.

Annule la mise à jour du logiciel.

Annule la mise à jour du logiciel.

Annule la mise à jour du logiciel.

## Dépannage

Si le système ne fonctionne pas correctement, résolvez le problème dans l'ordre suivant.

**1 Recherchez la cause et la solution du problème à l'aide de ce dépannage.**

**2 Réinitialisez le système.**

Tous les réglages du système retrouvent leur état initial. Pour plus de détails, reportez-vous à la section « Réinitialisation du système ».

Si le problème persiste, consultez votre revendeur Sony le plus proche.

### Alimentation

**Le système ne se met pas sous tension.**

• Assurez-vous que le cordon d'alimentation secteur est correctement branché.

• Débranchez le cordon d'alimentation secteur de la prise murale, puis rebranchez-le quelques minutes plus tard.

**Le système se met automatiquement hors tension.**

• La fonction de mise en veille auto est activée. Réglez [SYSTEM] - [AUTO STANDBY] sur [OFF].

**Le système ne se met pas sous tension même lorsque le téléviseur est mis sous tension.**

• Réglez [HDMI] - [CONTROL FOR HDMI] sur [ON]. Le téléviseur doit prendre en charge la fonction Commande pour HDMI. Pour plus de détails, reportez-vous au mode d'emploi de votre téléviseur.

• Vérifiez les réglages des enceintes du téléviseur. L'alimentation du système se synchronise avec les réglages des enceintes du téléviseur. Pour plus de détails, reportez-vous au mode d'emploi de votre téléviseur.

• Selon le téléviseur, si le son était reproduit par les enceintes du téléviseur lors de la dernière utilisation, le système peut ne pas se mettre sous tension par interaction avec la mise sous tension du téléviseur, même lorsque le moyen de la télécommande est utilisé.

• Vérifiez les réglages des enceintes du téléviseur. L'alimentation du système se synchronise avec les réglages des enceintes du téléviseur. Pour plus de détails, reportez-vous au mode d'emploi de votre téléviseur.

• Selon le téléviseur, si le son était reproduit par les enceintes du téléviseur lors de la dernière utilisation, le système peut ne pas se mettre sous tension par interaction avec la mise sous tension du téléviseur, même lorsque le moyen de la télécommande est utilisé.

• Vérifiez le réglage de la fonction Commande pour HDMI. Lorsque la fonction Commande pour HDMI est activée et que l'entrée du système est réglée sur le téléviseur, le système se met automatiquement hors tension en même temps que le téléviseur.

**Le système est mis hors tension lorsque le téléviseur est mis hors tension.**

• Vérifiez le réglage de la fonction Commande pour HDMI. Lorsque la fonction Commande pour HDMI est activée et que l'entrée du système est réglée sur le téléviseur, le système se met automatiquement hors tension en même temps que le téléviseur.

**Le système ne se met pas hors tension même lorsque le téléviseur est mis hors tension.**

• Vérifiez le réglage de la fonction Commande pour HDMI. Lorsque vous mettez le téléviseur hors tension, le système ne se met automatiquement hors tension que si l'entrée du système est réglée sur le téléviseur. Le téléviseur doit prendre en charge la fonction Commande pour HDMI. Pour plus de détails, reportez-vous au mode d'emploi de votre téléviseur.

• Selon les réglages du téléviseur, la fonction Commande pour HDMI. Lorsque vous mettez le téléviseur hors tension, le système ne se met automatiquement hors tension que si l'entrée du système est réglée sur le téléviseur. Le téléviseur doit prendre en charge la fonction Commande pour HDMI. Pour plus de détails, reportez-vous au mode d'emploi de votre téléviseur.

• Selon les réglages du téléviseur, la fonction Commande pour HDMI. Lorsque vous mettez le téléviseur hors tension, le système ne se met automatiquement hors tension que si l'entrée du système est réglée sur le téléviseur. Le téléviseur doit prendre en charge la fonction Commande pour HDMI. Pour plus de détails, reportez-vous au mode d'emploi de votre téléviseur.

• Selon les réglages du téléviseur, la fonction Commande pour HDMI. Lorsque vous mettez le téléviseur hors tension, le système ne se met automatiquement hors tension que si l'entrée du système est réglée sur le téléviseur. Le téléviseur doit prendre en charge la fonction Commande pour HDMI. Pour plus de détails, reportez-vous au mode d'emploi de votre téléviseur.

• Selon les réglages du téléviseur, la fonction Commande pour HDMI. Lorsque vous mettez le téléviseur hors tension, le système ne se met automatiquement hors tension que si l'entrée du système est réglée sur le téléviseur. Le téléviseur doit prendre en charge la fonction Commande pour HDMI. Pour plus de détails, reportez-vous au mode d'emploi de votre téléviseur.

• Selon les réglages du téléviseur, la fonction Commande pour HDMI. Lorsque vous mettez le téléviseur hors tension, le système ne se met automatiquement hors tension que si l'entrée du système est réglée sur le téléviseur. Le téléviseur doit prendre en charge la fonction Commande pour HDMI. Pour plus de détails, reportez-vous au mode d'emploi de votre téléviseur.

• Selon les réglages du téléviseur, la fonction Commande pour HDMI. Lorsque vous mettez le téléviseur hors tension, le système ne se met automatiquement hors tension que si l'entrée du système est réglée sur le téléviseur. Le téléviseur doit prendre en charge la fonction Commande pour HDMI. Pour plus de détails, reportez-vous au mode d'emploi de votre téléviseur.

• Selon les réglages du téléviseur, la fonction Commande pour HDMI. Lorsque vous mettez le téléviseur hors tension, le système ne se met automatiquement hors tension que si l'entrée du système est réglée sur le téléviseur. Le téléviseur doit prendre en charge la fonction Commande pour HDMI. Pour plus de détails, reportez-vous au mode d'emploi de votre téléviseur.

• Selon les réglages du téléviseur, la fonction Commande pour HDMI. Lorsque vous mettez le téléviseur hors tension, le système ne se met automatiquement hors tension que si l'entrée du système est réglée sur le téléviseur. Le téléviseur doit prendre en charge la fonction Commande pour HDMI. Pour plus de détails, reportez-vous au mode d'emploi de votre téléviseur.

• Selon les réglages du téléviseur, la fonction Commande pour HDMI. Lorsque vous mettez le téléviseur hors tension, le système ne se met automatiquement hors tension que si l'entrée du système est réglée sur le téléviseur. Le téléviseur doit prendre en charge la fonction Commande pour HDMI. Pour plus de détails, reportez-vous au mode d'emploi de votre téléviseur.

• Selon les réglages du téléviseur, la fonction Commande pour HDMI. Lorsque vous mettez le téléviseur hors tension, le système ne se met automatiquement hors tension que si l'entrée du système est réglée sur le téléviseur. Le téléviseur doit prendre en charge la fonction Commande pour HDMI. Pour plus de détails, reportez-vous au mode d'emploi de votre téléviseur.

• Selon les réglages du téléviseur, la fonction Commande pour HDMI. Lorsque vous mettez le téléviseur hors tension, le système ne se met automatiquement hors tension que si l'entrée du système est réglée sur le téléviseur. Le téléviseur doit prendre en charge la fonction Commande pour HDMI. Pour plus de détails, reportez-vous au mode d'emploi de votre téléviseur.

• Selon les réglages du téléviseur, la fonction Commande pour HDMI. Lorsque vous mettez le téléviseur hors tension, le système ne se met automatiquement hors tension que si l'entrée du système est réglée sur le téléviseur. Le téléviseur doit prendre en charge la fonction Commande pour HDMI. Pour plus de détails, reportez-vous au mode d'emploi de votre téléviseur.

• Selon les réglages du téléviseur, la fonction Commande pour HDMI. Lorsque vous mettez le téléviseur hors tension, le système ne se met automatiquement hors tension que si l'entrée du système est réglée sur le téléviseur. Le téléviseur doit prendre en charge la fonction Commande pour HDMI. Pour plus de détails, reportez-vous au mode d'emploi de votre téléviseur.

• Selon les réglages du téléviseur, la fonction Commande pour HDMI. Lorsque vous mettez le téléviseur hors tension, le système ne se met automatiquement hors tension que si l'entrée du système est réglée sur le téléviseur. Le téléviseur doit prendre en charge la fonction Commande pour HDMI. Pour plus de détails, reportez-vous au mode d'emploi de votre téléviseur.

• Selon les réglages du téléviseur, la fonction Commande pour HDMI. Lorsque vous mettez le téléviseur hors tension, le système ne se met automatiquement hors tension que si l'entrée du système est réglée sur le téléviseur. Le téléviseur doit prendre en charge la fonction Commande pour HDMI. Pour plus de détails, reportez-vous au mode d'emploi de votre téléviseur.

• Selon les réglages du téléviseur, la fonction Commande pour HDMI. Lorsque vous mettez le téléviseur hors tension, le système ne se met automatiquement hors tension que si l'entrée du système est réglée sur le téléviseur. Le téléviseur doit prendre en charge la fonction Commande pour HDMI. Pour plus de détails, reportez-vous au mode d'emploi de votre téléviseur.

• Selon les réglages du téléviseur, la fonction Commande pour HDMI. Lorsque vous mettez le téléviseur hors tension, le système ne se met automatiquement hors tension que si l'entrée du système est réglée sur le téléviseur. Le téléviseur doit prendre en charge la fonction Commande pour HDMI. Pour plus de détails, reportez-vous au mode d'emploi de votre téléviseur.

• Selon les réglages du téléviseur, la fonction Commande pour HDMI. Lorsque vous mettez le téléviseur hors tension, le système ne se met automatiquement hors tension que si l'entrée du système est réglée sur le téléviseur. Le téléviseur doit prendre en charge la fonction Commande pour HDMI. Pour plus de détails, reportez-vous au mode d'emploi de votre téléviseur.

• Selon les réglages du téléviseur, la fonction Commande pour HDMI. Lorsque vous mettez le téléviseur hors tension, le système ne se met automatiquement hors tension que si l'entrée du système est réglée sur le téléviseur. Le téléviseur doit prendre en charge la fonction Commande pour HDMI. Pour plus de détails, reportez-vous au mode d'emploi de votre téléviseur.

• Selon les réglages du téléviseur, la fonction Commande pour HDMI. Lorsque vous mettez le téléviseur hors tension, le système ne se met automatiquement hors tension que si l'entrée du système est réglée sur le téléviseur. Le téléviseur doit prendre en charge la fonction Commande pour HDMI. Pour plus de détails, reportez-vous au mode d'emploi de votre téléviseur.

• Selon les réglages du téléviseur, la fonction Commande pour HDMI. Lorsque vous mettez le téléviseur hors tension, le système ne se met automatiquement hors tension que si l'entrée du système est réglée sur le téléviseur. Le téléviseur doit prendre en charge la fonction Commande pour HDMI. Pour plus de détails, reportez-vous au mode d'emploi de votre téléviseur.

• Selon les réglages du téléviseur, la fonction Commande pour HDMI. Lorsque vous mettez le téléviseur hors tension, le système ne se met automatiquement hors tension que si l'entrée du système est réglée sur le téléviseur. Le téléviseur doit prendre en charge la fonction Commande pour HDMI. Pour plus de détails, reportez-vous au mode d'emploi de votre téléviseur.

• Selon les réglages du téléviseur, la fonction Commande pour HDMI. Lorsque vous mettez le téléviseur hors tension, le système ne se met automatiquement hors tension que si l'entrée du système est réglée sur le téléviseur. Le téléviseur doit prendre en charge la fonction Commande pour HDMI. Pour plus de détails, reportez-vous au mode d'emploi de votre téléviseur.

• Selon les réglages du téléviseur, la fonction Commande pour HDMI. Lorsque vous mettez le téléviseur hors tension, le système ne se met automatiquement hors tension que si l'entrée du système est réglée sur le téléviseur. Le téléviseur doit prendre en charge la fonction Commande pour HDMI. Pour plus de détails, reportez-vous au mode d'emploi de votre téléviseur.

• Selon les réglages du téléviseur, la fonction Commande pour HDMI. Lorsque vous mettez le téléviseur hors tension, le système ne se met automatiquement hors tension que si l'entrée du système est réglée sur le téléviseur. Le téléviseur doit prendre en charge la fonction Commande pour HDMI. Pour plus de détails, reportez-vous au mode d'emploi de votre téléviseur.

• Selon les réglages du téléviseur, la fonction Commande pour HDMI. Lorsque vous mettez le téléviseur hors tension, le système ne se met automatiquement hors tension que si l'entrée du système est réglée sur le téléviseur. Le téléviseur doit prendre en charge la fonction Commande pour HDMI. Pour plus de détails, reportez-vous au mode d'emploi de votre téléviseur.

• Selon les réglages du téléviseur, la fonction Commande pour HDMI. Lorsque vous mettez le téléviseur hors tension, le système ne se met automatiquement hors tension que si l'entrée du système est réglée sur le téléviseur. Le téléviseur doit prendre en charge la fonction Commande pour HDMI. Pour plus de détails, reportez-vous au mode d'emploi de votre téléviseur.

• Selon les réglages du téléviseur, la fonction Commande pour HDMI. Lorsque vous mettez le téléviseur hors tension, le système ne se met automatiquement hors tension que si l'entrée du système est réglée sur le téléviseur. Le téléviseur doit prendre en charge la fonction Commande pour HDMI. Pour plus de détails, reportez-vous au mode d'emploi de votre téléviseur.

# Home Theatre System Guide de démarrage

## Contenu de l'emballage

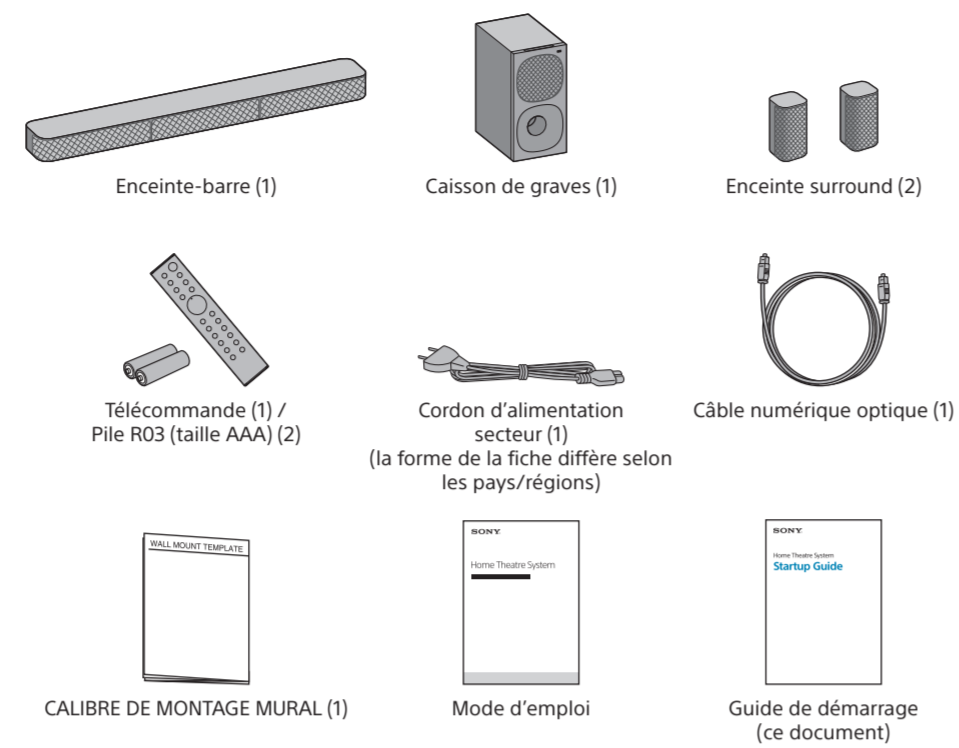

### Préparation de la télécommande



HT-S20R

S-010-728-21(1)

## 1 Choix de la position d'installation

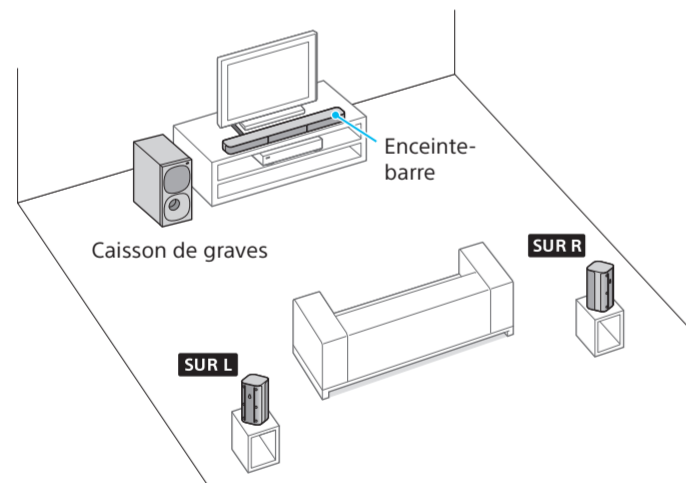

**Fixation de l'enceinte-barre et des enceintes surround sur un mur**  
Pour plus de détails, reportez-vous au mode d'emploi (document séparé).

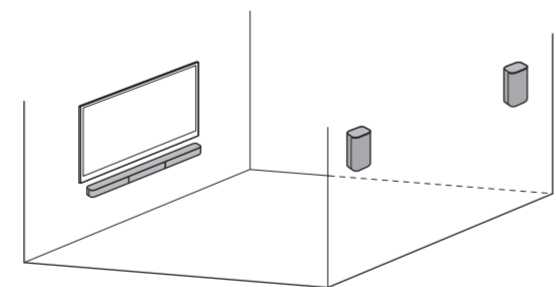

### Remarque

- Débranchez préalablement les cordons d'alimentation secteur du téléviseur et des dispositifs des prises secteur. Les cordons d'alimentation secteur doivent être rebranchés à l'étape 4.
- Placez le caisson de graves à une distance minimale de 5 cm du meuble TV, des murs, etc.
- Vérifiez les étiquettes figurant au bas de chaque enceinte surround afin de les identifier : « SUR L » (gauche) et « SUR R » (droite).

## 2 Raccordement des enceintes

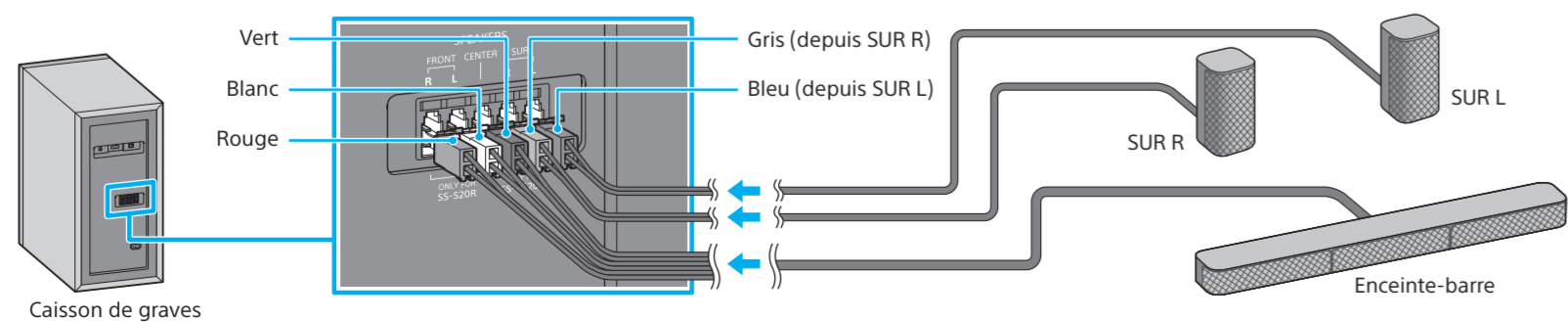

### Remarque

- Raccordez les cordons des enceintes aux prises SPEAKERS des couleurs correspondantes situées sur le panneau arrière du caisson de graves.

## 3 Raccordement à un téléviseur

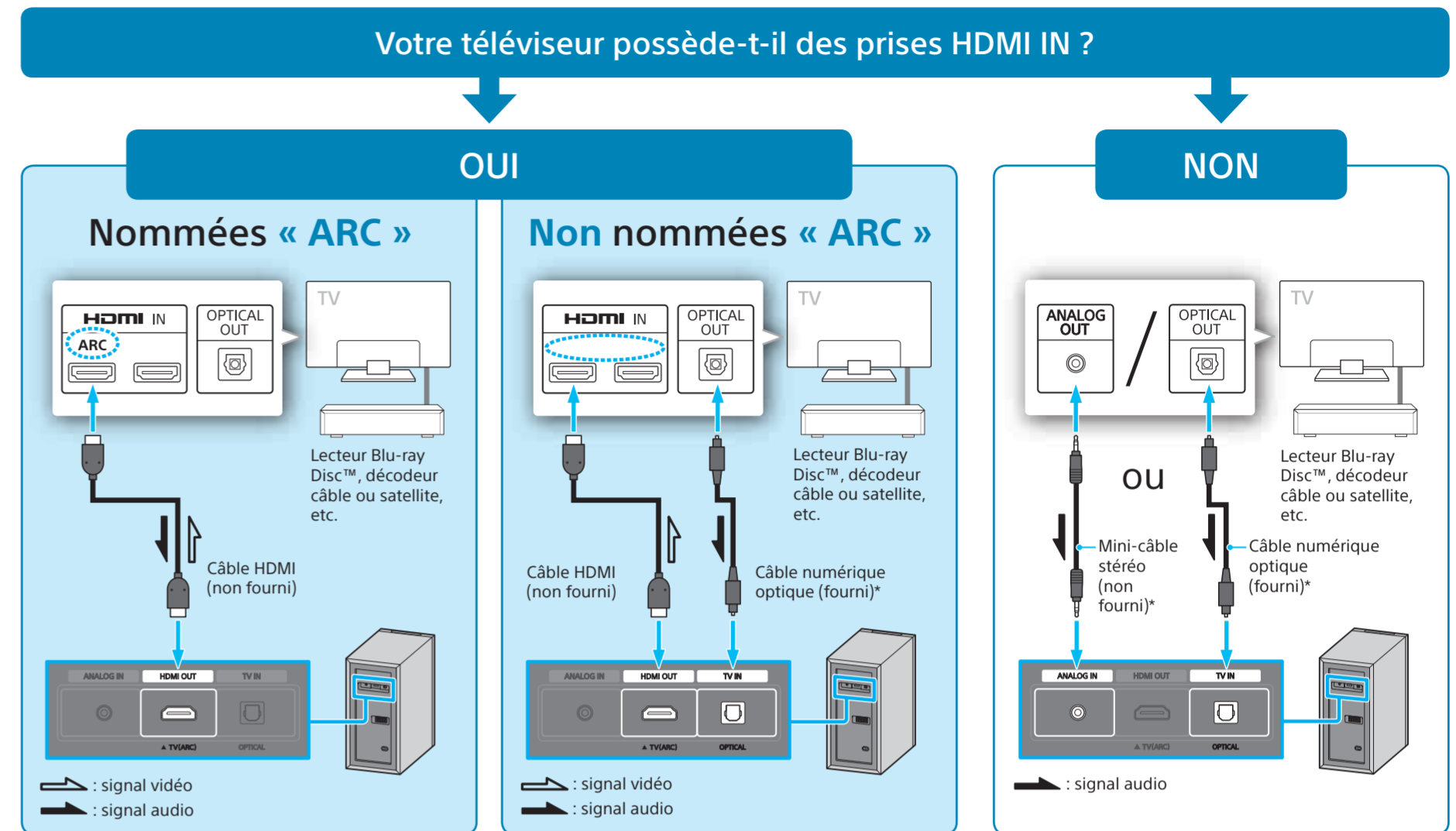

\* Si votre téléviseur ne prend pas en charge la fonction ARC (Audio Return Channel), raccordez un câble numérique optique (fourni) ou un mini-câble stéréo (non fourni) pour pouvoir entendre le son du téléviseur.

## 4 Mise sous tension du système

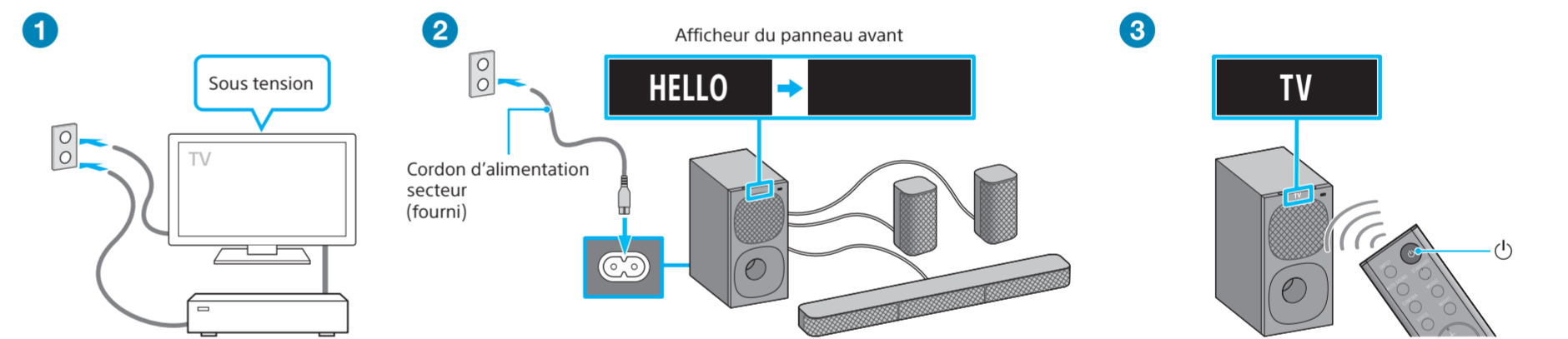

- 1 Mettez le téléviseur sous tension.
- 2 Raccordez le cordon d'alimentation secteur (fourni) au caisson de graves, puis raccordez le cordon d'alimentation secteur (fourni) à la prise secteur. L'afficheur du panneau avant du caisson de graves s'allume. La télécommande du système ne fonctionne pas tant que le message [HELLO] reste affiché sur l'afficheur du panneau avant du caisson de graves.
- 3 Appuyez sur la touche (alimentation) de la télécommande du système. L'indication [TV] apparaît sur l'afficheur du panneau avant du caisson de graves.

## 5 Écoute du téléviseur



- 1 Appuyez sur INPUT afin de sélectionner la source correspondant au câble du dispositif connecté au téléviseur. Sources à sélectionner :
  - [TV] : sélectionnez cette option lorsque vous utilisez un câble HDMI ou un câble numérique optique pour connecter un téléviseur.
  - [ANALOG] : sélectionnez cette option lorsque vous utilisez un mini-câble stéréo pour connecter un téléviseur.
- 2 Sélectionnez le programme que vous souhaitez regarder en utilisant la télécommande du téléviseur.
- 3 Appuyez sur +/- pour régler le volume du système et appuyez sur SW +/- pour régler le volume du caisson de graves.

### Remarque

- Selon l'ordre dans lequel vous mettez sous tension le téléviseur et le système, ce dernier peut passer en mode Silencieux. Dans ce cas, mettez d'abord le téléviseur sous tension, puis le système.

# Home Theatre System Guía de inicio

## Artículos incluidos en la caja

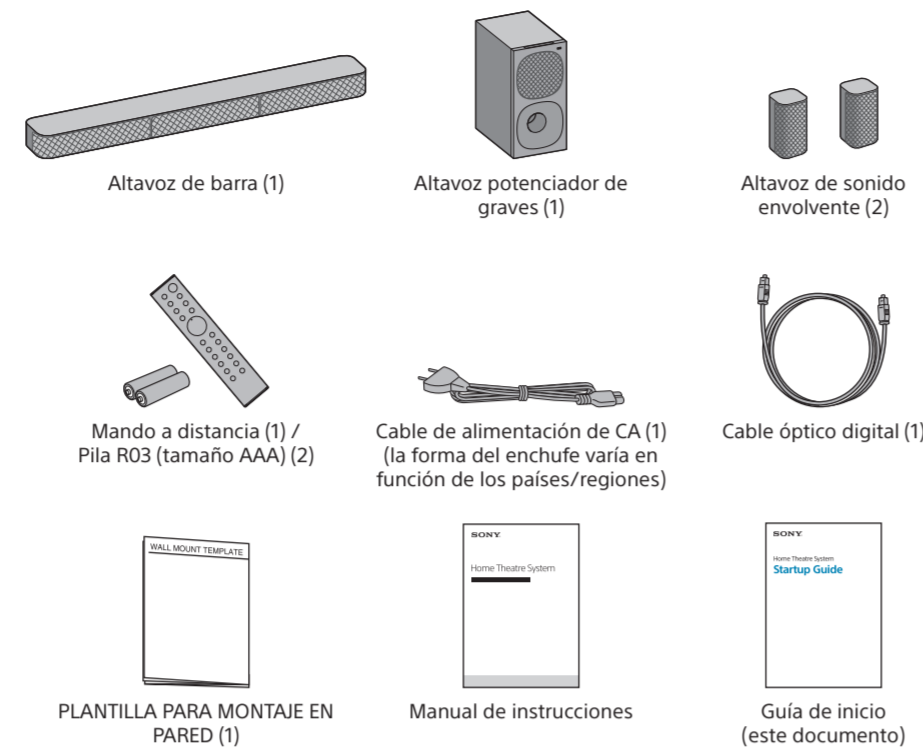

### Configuración del mando a distancia



HT-S20R

## 1 Elección de la posición de instalación

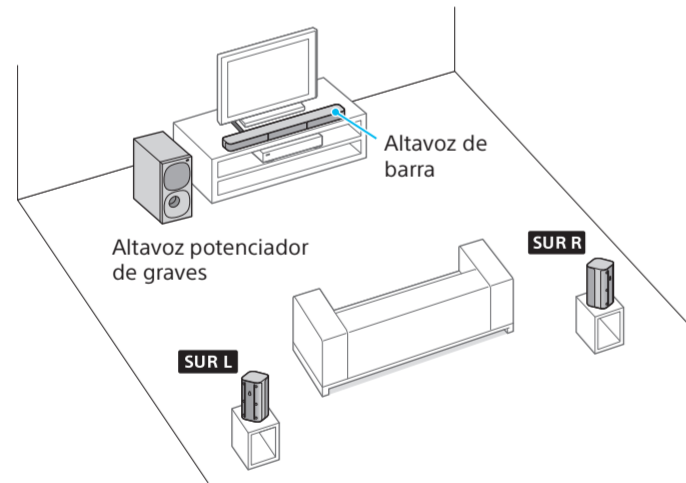

**Para montar el altavoz de barra y los altavoces envolventes en una pared**  
Para obtener más información, consulte el manual de instrucciones (documento aparte).

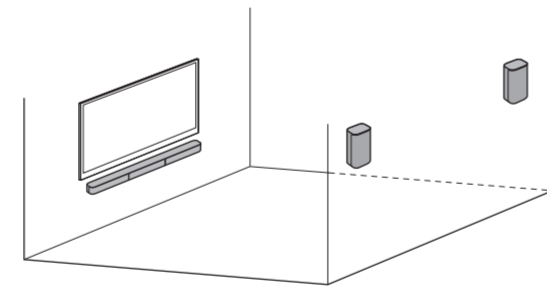

**Nota**

- Desconecte los cables de alimentación de CA del televisor y los dispositivos de las tomas de CA y, a continuación, vuelva a conectarlos. Los cables de alimentación de CA tienen que volver a conectarse en el paso 4.
- Coloque el altavoz potenciador de graves a una distancia de 5 cm o más del estante del televisor, una pared, etc.
- Compruebe las etiquetas de la base de cada altavoz envolvente para identificar las marcas "SUR L" (izquierda) y "SUR R" (derecha).

## 2 Conexión de los altavoces

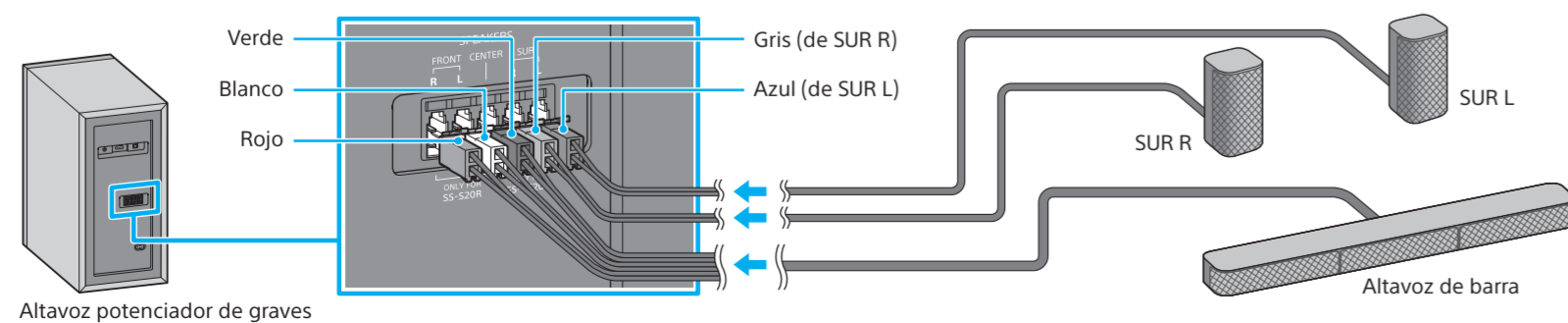

**Nota**

- Conecte los cables de altavoz al color correspondiente de las tomas SPEAKERS del panel posterior del altavoz potenciador de graves.

## 3 Conexión con un televisor

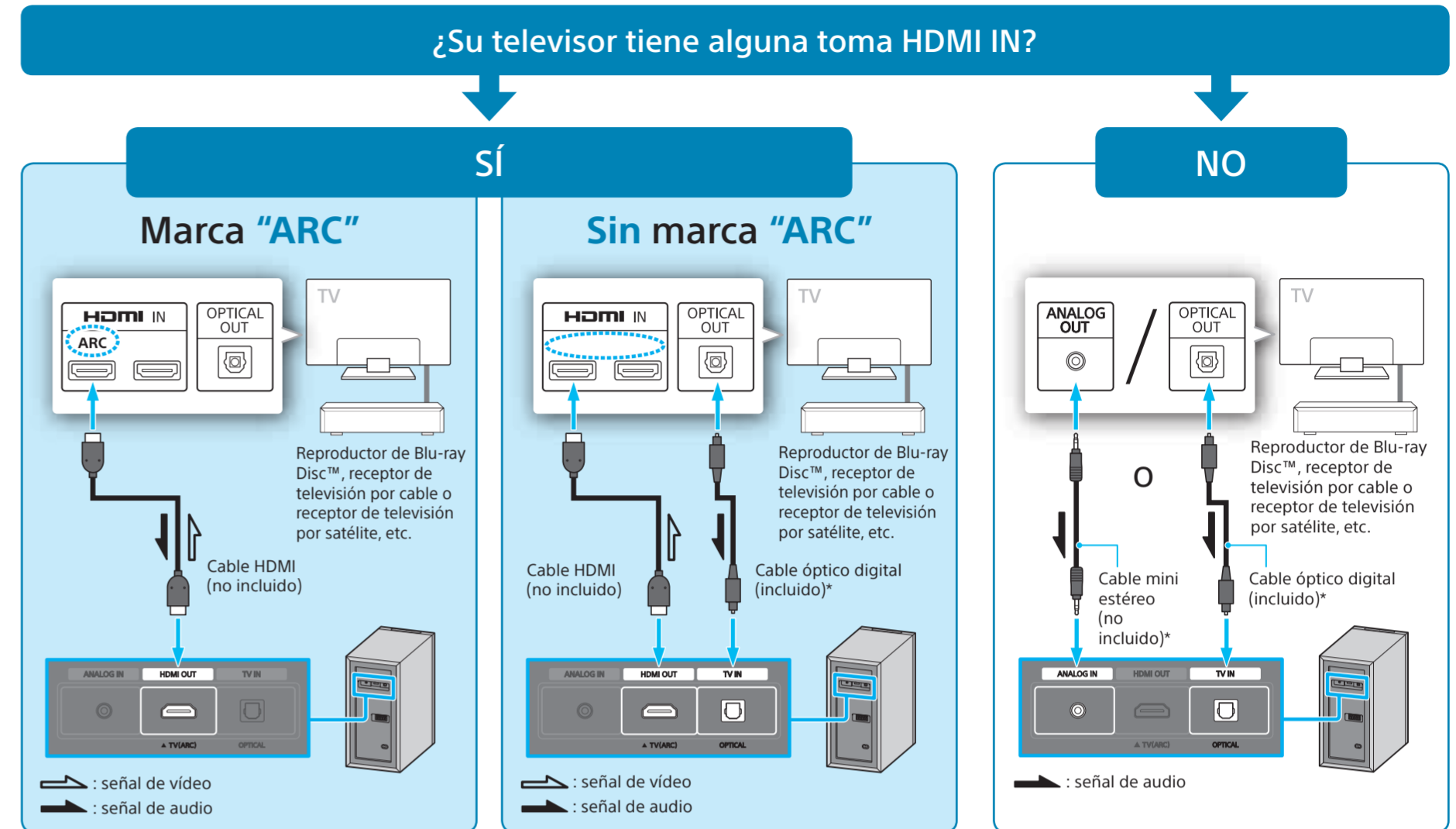

\* Si el televisor no es compatible con la función ARC (Audio Return Channel), conecte un cable digital óptico (incluido) o un cable mini estéreo (no incluido) para escuchar el sonido del televisor.

## 4 Encender el sistema

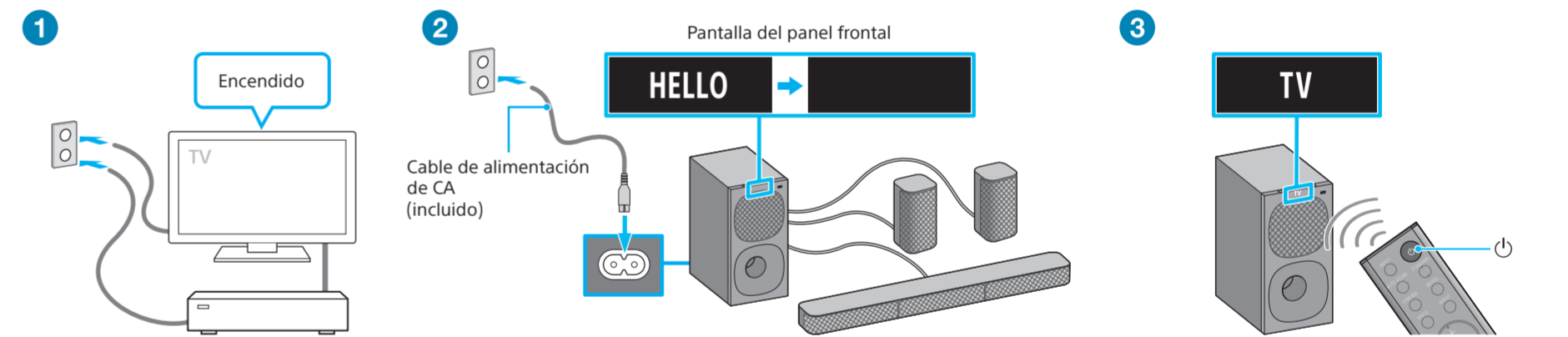

- 1 Encienda el televisor.
- 2 Conecte el cable de alimentación de CA (incluido) al altavoz potenciador de graves y, a continuación, conecte el cable de alimentación de CA (incluido) a la toma de CA.  
Se encenderá la pantalla del panel frontal del altavoz potenciador de graves.  
El mando a distancia del sistema no funciona hasta que desaparece [HELLO] de la pantalla del panel frontal del altavoz potenciador de graves.
- 3 Presione (encendido) en el mando a distancia del sistema.  
Aparece [TV] en la pantalla del panel frontal del altavoz potenciador de graves.

## 5 Escuchar sonido de un televisor



- 1 Pulse INPUT para seleccionar la fuente de entrada correcta en función del cable de conexión con el televisor.  
Fuentes de entrada seleccionables
  - [TV]: seleccione esta fuente al usar un cable HDMI o un cable digital óptico para conectar con un televisor.
  - [ANALOG]: seleccione esta fuente al usar un cable mini estéreo para conectar con un televisor.
- 2 Seleccione el programa con el mando a distancia del televisor.
- 3 Pulse +/- para ajustar el volumen del sistema y pulse SW +/- para ajustar el volumen del altavoz potenciador de graves.

**Nota**

- En función del orden que siga para encender el televisor y el sistema, el sistema puede entrar en el modo de silenciamiento. En este caso, encienda primero el televisor y después el sistema.