



**MARQUE** : **INSTAAL**  
**REFERENCE** : **INSMAN 240C**  
**CODiC** : **4093640**



**NOTICE**



## INSMAN

ÉCRAN MANUEL  
MANUAL SCREEN

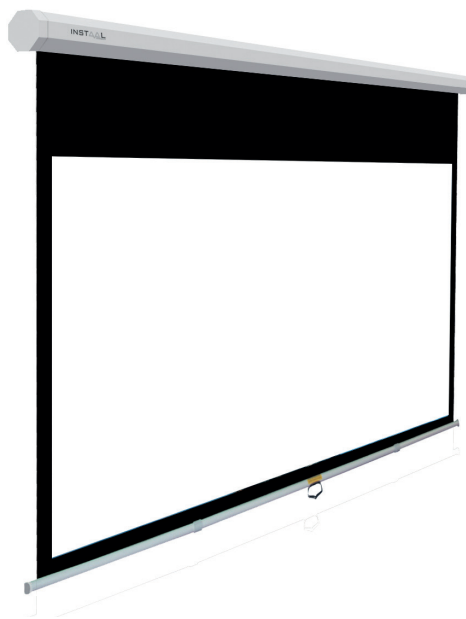

### MODE D'EMPLOI

Merci d'avoir choisi cet écran de projection.  
Veuillez lire attentivement le mode d'emploi avant utilisation.

### USER MANUAL

Thank you for choosing our projection screen.  
Please read the manual carefully before use.

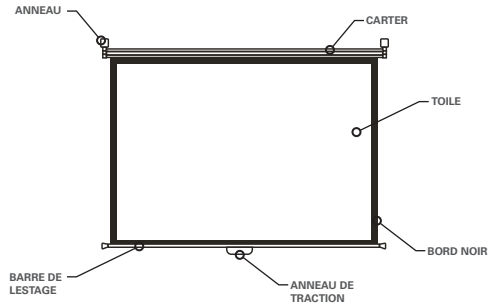

## I. INSTALLATION

Merci d'avoir choisi cet écran de projection INSTAAL. Tous nos écrans sont certifiés et soumis à un contrôle de qualité strict avant leur livraison. Veuillez lire attentivement ce mode d'emploi afin d'assurer le bon usage de votre écran.

1. Déballez l'écran avec précaution et vérifiez que tous les éléments sont en bon état et que tous les accessoires sont présents.
2. Choisissez un endroit convenable pour l'installation. Les éléments mobiles (barre de lestage) ne doivent pas être installés à moins de 2 cm du sol.
3. Ci-dessous les schémas pour une installation murale ou au plafond (vis et fixations non fournies). La distance entre les vis doit être égale à celle entre les 2 anneaux et au même niveau. Les anneaux doivent pouvoir supporter une charge de plus de 25 kg.

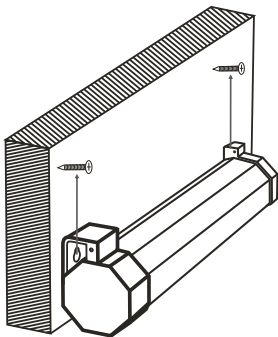

FIXATION AU MUR

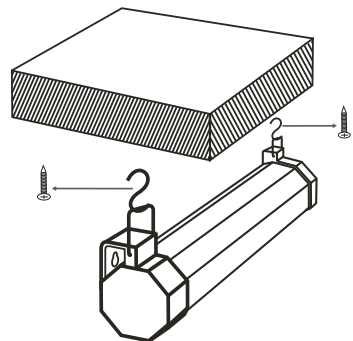

FIXATION AU PLAFOND

## II. FONCTIONNEMENT

Tenir fermement l'anneau de traction et descendre doucement l'écran. Arrêter de tirer lorsque le bord noir apparaît (ou à la hauteur d'écran désirée). L'écran doit se bloquer automatiquement. Si ce n'est pas le cas, répéter l'opération. Après utilisation, relâcher l'écran pour le faire remonter dans son carter.

## III. PRÉCAUTIONS D'UTILISATION

- Ne pas plier la toile.
- Ne rien placer ou accrocher sur l'écran lorsque celui-ci est déployé.
- Ne pas mettre votre doigt à l'intérieur du carter quand vous rétractez la toile de l'écran.
- Les poussières et éraflures réduisent la qualité de l'image. Aussi, prêtez tout particulièrement attention aux consignes suivantes :
  - Ne pas toucher la surface de l'écran avec les mains
  - Ne pas dessiner sur l'écran
  - Ne pas rayer l'écran avec des objets durs et tranchants susceptibles de l'endommager
  - Ne jamais employer de produits chimiques pour laver la surface de l'écran
- Ne pas renverser de liquides sur la surface de l'écran.
- Conserver l'écran éloigné du feu et de la chaleur.
- S'assurer de l'absence d'insectes et de débris divers avant la rétractation de l'écran.
- Pour enlever la poussière sur la toile, utiliser un chiffon sec, une brosse à poils doux et frotter délicatement.
- Pour baisser l'écran, tirer doucement et verticalement. Ne pas forcer. Arrêter de tirer dès que le bord noir est entièrement sorti ou si la toile se coince et se déchire.
- Après utilisation, refermer l'écran afin de protéger la toile. En cas de non utilisation pendant une longue période, veuillez décrocher l'écran et le remettre dans son carton afin d'éviter tout dommage.

## IV. CARACTÉRISTIQUES

Toile	Blanc mat, surface de projection PVC
Gain	1.0
Directivité	150°, sans point de brillance
Traitements	Anti-jaunissement, antistatique, anti-gondolement
Carter	Acier laqué blanc

# GARANTIE

Si le produit doit être réparé pendant la période de garantie, veuillez contacter :

- 1) le lieu d'achat du produit,
- 2) le distributeur local agréé pour ce produit,
- 3) Si vous ne pouvez pas l'identifier, contactez INSTAAL.

Le service sous garantie pour cet appareil est disponible uniquement dans le pays de la vente originale. Le distributeur local identifiera le centre technique le plus proche. Le produit ou les pièces présumés défectueux doivent être expédiés, port et assurances payés, à ce centre technique, accompagnés de la copie de la facture d'achat avec indication de la date d'acquisition et dans son emballage d'origine (ou emballage similaire assurant le même niveau de protection).

Lors de votre envoi vous devez obligatoirement inclure :

- a) copie de votre ticket de caisse ou votre preuve d'achat datée,
- b) une description écrite de votre problème,
- c) le nom et l'adresse du lieu d'achat,
- d) votre adresse et votre numéro de téléphone.

Garder toujours l'original de la preuve d'achat. Veuillez ne pas renvoyer votre produit à un centre technique sans un accord préalable. Si les réparations requises sont couvertes par la garantie et si vous avez adressé le produit ou les pièces au centre technique agréé le plus proche, les frais de port et d'assurance pour la réexpédition seront pris en charge. Si vous avez besoin d'informations supplémentaires, veuillez contacter votre revendeur ou distributeur INSTAAL le plus proche.

Limites de responsabilité et exclusions de garanties explicites :

Excepté le cas où ces dispositions sont inapplicables ou illégales au droit national et/ou à d'autres juridictions : Pour tout produit défectueux, l'unique responsabilité de INSTAAL est de réparer ou remplacer le produit. En aucun cas, INSTAAL ne peut avoir de responsabilité contractuelle ou délictuelle (y compris en cas de négligence dans l'utilisation du produit) que ce soit pour tous les dommages ayant une valeur supérieure au prix d'achat, ou pour tout autre type de dommage indirect, contingent, entraînant une perte de revenu, de profits, ou toute autre perte financière en rapport ou pas avec la capacité ou l'incapacité à utiliser le produit. Tous les dommages suscités ne pourront être réclamés en vertu de la loi française. Tout litige ne pouvant être réglé par la voie de la conciliation préliminaire et se rapportant à l'interprétation ou à l'exécution de la garantie et des obligations ici contenues fera l'objet d'une distinction selon les règles de conciliation et d'arbitrage de la Chambre de Commerce et d'Industrie de Paris par un ou plusieurs arbitres conformément à ses règles. Les lois applicables sont les lois françaises.

DOCUMENT À CONSERVER

<h2>EXEMPLAIRE CLIENT</h2>		
<b>NOM</b> M. <input type="checkbox"/> Melle <input type="checkbox"/> Mme <input type="checkbox"/>		
<b>ADRESSE</b>          <b>TÉL. :</b> _____		
<b>MODÈLE</b>	<b>NUMÉRO DE SÉRIE OU RÉFÉRENCE</b>	
<b>DATE D'ACHAT</b>	<b>FACTURE N°</b>	
<b>NOM DU REVENDEUR</b>          <b>TÉL. :</b> _____		

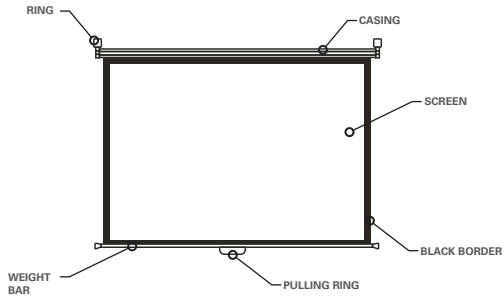

## I. SETUP

Thank you for choosing our INSTAAL screen. All our screens have passed a strict quality inspection before delivery. Please read this manual carefully to ensure proper use.

1. Unpack the screen carefully, and make sure it is in good condition. Check that all the accessories are packed inside the carton.
2. Choose a suitable place for installation. Moving parts (weight bar) must be installed higher than 2 cm above the floor.
3. Refer to the below figure to fix the screen on the wall or on the ceiling (screws and brackets are not provided). The distance between the screws must be equal to the one between the 2 rings and they should be at the same level. The rings must be strong enough to load more than 25 kg.

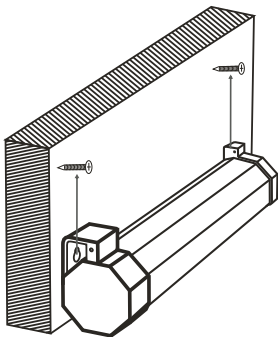

WALL MOUNTING

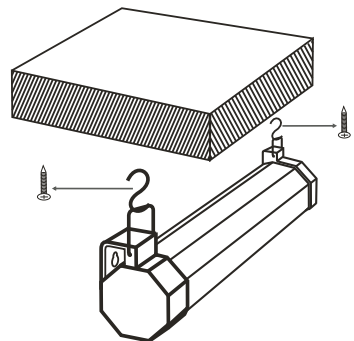

CEILING MOUNTING

## II. OPERATING

Hold tightly the pulling ring and pull down the screen slowly. Stop when the black border comes out (or where you want to stop). The screen should lock automatically. If not, repeat the operation. After use, release the screen to make it roll back up in the casing.

## III. PRECAUTIONS FOR USE

- Do not fold the screen.
- Do not hang anything on the screen when rolled down.
- Do not put your fingers inside the casing when rolling up.
- Dirt and scratches can damage the quality of the screen, please pay attention to these points :
  - Do not touch the surface of the screen with your hands
  - Do not draw on the screen
  - Do not scratch the screen with hard and sharp objects that can cause damage
  - Do not use chemicals to wash the screen surface
- Do not spill liquids on the screen.
- Keep the screen away from fire or high temperature.
- Make sure there are no bugs or any debris on the screen before rolling it back up.
- To remove dirt from the screen, use a soft cloth and a soft skin brush and gently rub.
- To roll down the screen, pull slowly and vertically. Do not force. Stop pulling as soon as the black border is completely out of the casing or if the screen is jammed or injured.
- After use, roll back up the screen in the case to protect it. If you won't use the screen for a long time, please take the screen off the wall or ceiling and put it back in its box.

## IV. SPECIFICATIONS

Fabric	White matt, PVC surface projection
Gain	1.0
Directivity	150°, no shine point
Treatments	Anti-yellowing, antistatic, anti-warping
Case	White lacquered steel

# WARRANTY

This product is warranted for one year from the date of purchase. If the product becomes defective due to faulty materials or workmanship within the warranty period, please return the complete unit to your local service center with the invoice prepaid transportation charge by yourself.

This warranty DOES NOT apply to :

- break down due to usage of incompatible spare parts
- normal wear and torn parts, cord, plug, chuck, charger, switch, bearing housing, gear
- brackets and accessories
- unauthorized repair, alteration, modification
- damage caused by foreign objects, substances, accidents, obvious misuse, abuse, neglect and improper applications.

Details may vary from country to country. Please consult the local service center for more details, we reserve the right to change the terms of warranty without prior notice..

FOR YOUR RETENTION

<b>CUSTOMER COPY</b>		
<b>NAME</b> Mr. <input type="checkbox"/> Miss <input type="checkbox"/> Mrs <input type="checkbox"/>		
<b>ADDRESS</b>		
TEL. NO. : _____		
<b>PRODUCT MODEL</b>	<b>SERIAL NO. OR DATE CODE</b>	
<b>DATE OF PURCHASE</b>	<b>INVOICE / RECEIPT NO.</b>	
<b>DEALER'S NAME</b>		
TEL. NO. : _____		



INSTAAL is a registered trademark of

AV | INDUSTRY

**[www.av-industry.com](http://www.av-industry.com)**

314 rue du Professeur Paul Milliez  
94500 Champigny sur Marne - FRANCE

SIREN : 452 455 983 - RCS CRÉTEIL B 452 455 983

Update : 18/08/2017