



MARQUE : PROLINE
REFERENCE : KE202W
CODIC : 4136489



NOTICE



PROLINE

KE202W

MICROWAVES
MICRO-ONDES
MAGNETRONOVEN
MICROONDAS
MICROONDAS



 OPERATING INSTRUCTIONS

 MANUEL D'UTILISATION

 HANDLEIDING

 MANUAL DE INSTRUCCIONES

 INSTRUÇÃO DE OPERAÇÃO

Table des matières

AVERTISSEMENTS.....	24
INSTRUCTIONS IMPORTANTES DE SÉCURITÉ	32
USTENSILES DE CUISSON.....	33
DESCRIPTION DU FOUR.....	35
INSTALLATION DU FOUR À MICRO-ONDES	35
PANNEAU DE CONTRÔLE.....	37
FONCTIONNEMENT.....	38
Réglage de l'horloge	38
Cuisson au four à micro-ondes	38
Cuisson express.....	39
Décongélation en fonction du poids	39
Menu automatique.....	40
Verrouillage sécurité enfants	41
NETTOYAGE ET ENTRETIEN	42
SPÉCIFICATIONS.....	48
GUIDE DE DÉPANNAGE	48
MISE AU REBUT	49

AVERTISSEMENTS

❖ INSTRUCTIONS DE SÉCURITÉ IMPORTANTES

**LIRE AVEC ATTENTION ET
GARDER POUR DE FUTURES
UTILISATIONS**

- ❖ L'appareil est destiné à être utilisé pour des applications domestiques et analogues telles que:
 - zone de travail de cuisine dans les magasins, bureaux et autres environnements de travail;
 - fermes;
 - par des clients d'hôtels, motels et autres environnements de type résidentiel;
 - environnements de type chambres d'hôtes.

- ❖ Cet appareil peut être utilisé par des enfants âgés d'au moins 8 ans et par des personnes ayant des capacités physiques, sensorielles ou mentales réduites ou dénuées d'expérience ou de connaissance, s'ils (si elles) sont correctement surveillé(e)s ou si des instructions relatives à l'utilisation de l'appareil en toute sécurité leur ont été données et si les risques encourus ont été appréhendés. Les enfants ne doivent pas jouer avec l'appareil. Le nettoyage et l'entretien par l'utilisateur ne doivent pas être effectués

- par des enfants sans surveillance.
- ❖ Si le câble d'alimentation est endommagé, il doit être remplacé par le fabricant, son service après vente ou des personnes de qualification similaire afin d'éviter un danger.
 - ❖ **MISE EN GARDE:** Si la porte ou le joint de porte est endommagé, le four ne doit pas être mis en fonctionnement avant d'avoir été réparé par une personne compétente.
 - ❖ **MISE EN GARDE:** Il est dangereux pour quiconque autre qu'une personne compétente d'effectuer des opérations de maintenance

ou de réparation entraînant le retrait d'un couvercle qui protège de l'exposition à l'énergie micro-ondes.

- ❖ **MISE EN GARDE:** Les liquides et autres aliments ne doivent pas être chauffés dans des contenants fermés hermétiquement car ils risquent d'exploser.
- ❖ Laissez un espace libre minimal de 30 cm au-dessus de la surface supérieure du four.
- ❖ N'utiliser que des ustensiles appropriés à l'usage dans les fours micro-ondes.
- ❖ Pendant le chauffage de denrées alimentaires dans des contenants en plastique ou en papier, garder un œil

- sur le four en raison de la possibilité d'inflammation.
- ❖ Le four à micro-ondes est prévu pour chauffer des denrées alimentaires et des boissons. Le séchage de denrées alimentaires ou de linge et le chauffage de coussins chauffants, pantoufles, éponges, linge humide et autres articles similaires peuvent entraîner des risques de blessures, d'inflammation ou de feu.
 - ❖ Si de la fumée est émise, arrêter ou débrancher le four et garder la porte fermée pour étouffer les flammes éventuelles.
 - ❖ Le chauffage des boissons par micro-ondes peut provoquer

un jaillissement brusque et différé de liquide en ébullition, aussi des précautions doivent elles être prises lors de la manipulation du récipient.

- ❖ Le contenu des biberons et des pots d'aliments pour bébé doit être remué ou agité et la température doit en être vérifiée avant consommation, de façon à éviter les brûlures.
- ❖ Il n'est pas recommandé de chauffer les œufs dans leur coquille et les œufs durs entiers dans un four micro-ondes car ils risquent d'exploser, même après la fin de cuisson.
- ❖ En ce qui concerne les

informations détaillées pour nettoyer les joints de portes, les cavités, les parties adjacentes et les surfaces en contact avec les aliments, référez-vous à la section “NETTOYAGE ET ENTRETIEN” en pages 42-48.

- ❖ Il est recommandé de nettoyer le four régulièrement et d'enlever tout dépôt alimentaire.
- ❖ Si l'appareil n'est pas maintenu dans un bon état de propreté, sa surface pourrait se dégrader et affecter de façon inexorable la durée de vie de l'appareil et conduire à une situation dangereuse.
- ❖ Le four à micro-ondes est

conçu pour être utilisé en pose libre.

- ❖ L'appareil ne doit pas être placé dans un meuble.
- ❖ Appareil de groupe 2 Classe B
Cet appareil est un appareil de Groupe 2 car il produit intentionnellement de l'énergie à fréquence radioélectrique pour le traitement de la matière et il est destiné à être utilisé dans un local domestique ou un établissement raccordé directement au réseau de distribution d'électricité à basse tension alimentant des bâtiments à usage domestique (Classe B).
- ❖ Après un cycle de cuisson, le ventilateur de

refroidissement continue de fonctionner pendant un certain temps, afin de garantir un refroidissement plus rapide et une meilleure fiabilité du four.



INSTRUCTIONS IMPORTANTES DE SÉCURITÉ

- Avant toute période de non utilisation prolongée du four à micro-ondes, déconnectez-le de l'alimentation électrique en débranchant le câble de la prise électrique.
- La prise d'alimentation est le principal moyen de déconnexion de l'appareil et doit donc rester accessible en permanence.
- Le mécanisme de la porte du four à micro-ondes comporte des verrous de sécurité qui stoppent la cuisson lorsque la porte est ouverte. Le four à micro-ondes ne peut donc pas fonctionner lorsque la porte est ouverte. Le fonctionnement du four à micro-ondes avec la porte ouverte pourrait provoquer une exposition dangereuse à l'énergie des micro-ondes. Il est important de ne pas modifier le mécanisme de la porte.
- Veillez à ce qu'il n'y ait pas d'eau ni d'autre liquide qui pénètre dans le four par ses orifices de ventilation.
- Ne placez aucun objet entre la porte et le four. Veillez à ce que les salissures et résidus de produit de nettoyage ne s'accumulent pas sur les surfaces d'étanchéité.
- Évitez d'utiliser des récipients dont les bords sont verticaux ou à goulot étroit.

- Mélangez les liquides à mi-cuisson, puis remettez-les dans le four à micro-ondes pour terminer la cuisson.
- Une fois la cuisson terminée, laissez toujours les aliments reposer un moment, mélangez-les ou secouez-les, et vérifiez prudemment leur température avant de les consommer.

USTENSILES DE CUISSON

Les ustensiles de cuisson doivent être inspectés pour garantir qu'ils sont appropriés à un usage dans les fours à micro-ondes.

Matériaux que vous pouvez utiliser dans le four à micro-ondes

Ustensiles	Remarques
Papier aluminium	Uniquement pour protéger. Des morceaux peuvent être utilisés pour recouvrir de petites pièces de viandes ou de volaille afin d'éviter qu'elles ne cuisent trop. Des étincelles peuvent se produire si l'aluminium est trop proche des parois. Le papier aluminium doit être éloigné au minimum de 2,5 cm des parois du compartiment interne du four.
Plat à gratin	Respectez les instructions du fabricant. Le fond du plat brunisseur doit se trouver au minimum 5 mm au-dessus du plateau rotatif. Une utilisation incorrecte peut provoquer la casse du plateau rotatif.
Vaisselle	Utilisez uniquement les pièces conçues pour une utilisation dans un four à micro-ondes. Respectez les instructions du fabricant. N'utilisez pas de récipient fissuré ou ébréché.
Pichets en verre	Retirez toujours le couvercle. Utilisez-les uniquement pour réchauffer des aliments à des températures peu élevées. La plupart de pichets en verre ne résistent pas à des températures élevées et peuvent se briser.
Récipients en verre	Uniquement des récipients en verre thermorésistant conçus pour une utilisation dans un four à micro-ondes. Assurez-vous qu'ils ne comportent pas de décoration métallique. N'utilisez pas de récipient fissuré ou ébréché.
Sachets de cuisson au four	Respectez les instructions du fabricant. Ne les fermez pas avec une attache métallique. Faites plusieurs incisions pour que la vapeur puisse sortir.
Assiettes et verres en papier	Uniquement pour cuire/réchauffer sur une durée courte. Ne laissez pas le four sans surveillance pendant la cuisson.
Serviettes en papier	Utilisées pour recouvrir les aliments pour les réchauffer et absorber les graisses. Uniquement pour des cuissons courtes sous votre surveillance.
Papier parcheminé	Pour recouvrir des aliments afin d'éviter les projections ou pour les enrober et les cuire à la vapeur.
Plastique	Utilisez uniquement les pièces conçues pour une utilisation dans un four à micro-ondes. Respectez les instructions du

	fabricant. Respectez les instructions du fabricant: elles doivent porter l'indication « Spécial Micro-ondes ». Certains récipients en plastique se ramollissent quand les aliments qu'ils contiennent deviennent chauds. Incisez, percez ou ouvrez partiellement les « sachets de cuisson » et les sachets en plastique hermétiquement fermés conformément aux indications de leur emballage.
Film plastique	Utilisez uniquement les pièces conçues pour une utilisation dans un four à micro-ondes. Pour recouvrir les aliments pendant la cuisson afin de conserver leur humidité. Veillez à ce que le film plastique ne touche pas les aliments.
Thermomètres	Utilisez uniquement des thermomètres spécial micro-ondes (thermomètres pour viandes et confiseries).
Papier paraffiné	Utilisez pour recouvrir les aliments afin d'éviter les projections et pour retenir leur humidité.

Matériaux que vous ne devez pas utiliser dans un four à micro-ondes

Ustensiles	Remarques
Plat en aluminium	Risque de provoquer des étincelles. Transférez les aliments dans un récipient conçu pour une utilisation dans un four à micro-ondes.
Carton alimentaire avec poignée métallique	Risque de provoquer des étincelles. Transférez les aliments dans un récipient conçu pour une utilisation dans un four à micro-ondes.
Ustensiles en métal ou comportant du métal	Le métal bloque l'énergie des micro-ondes en sorte que les aliments ne peuvent pas cuire. Le métal risque de provoquer des étincelles.
Attaches avec fil métallique	Peuvent provoquer des étincelles et un feu dans le four.
Sachets en papier	Risque de provoquer un feu dans le four.
Mousse en plastique	Les mousses en plastique peuvent fondre ou contaminer les liquides présents dans le four si elles sont exposées à des températures élevées.
Bois	Le bois peut sécher lorsqu'il est utilisé dans un four à micro-ondes et peut se fissurer ou craquer.

REMARQUES:

- Faites attention lorsque vous sortez un plat ou le plateau rotatif en verre du four, car ils peuvent être devenus brûlants pendant la cuisson.
- Utilisez exclusivement un thermomètre conçu pour une utilisation dans un four à micro-ondes.
- Veillez à ce que le plateau rotatif soit correctement positionné dans le four pendant l'utilisation.

DESCRIPTION DU FOUR

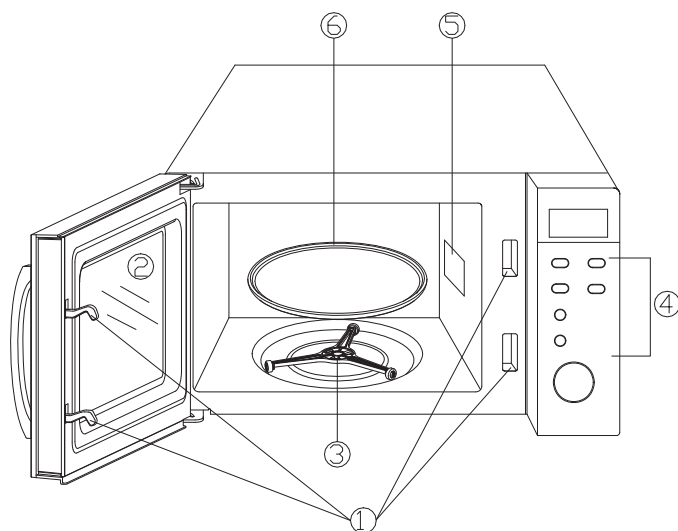

1. Système de verrouillage de la porte
2. Fenêtre d'observation
3. Entraîneur du plateau
4. Panneau de contrôle
5. Couverture du guide des ondes
6. Plateau en verre

Plateau rotatif

Plateau en verre 

Entraîneur 

- Ne placez jamais le plateau en verre à l'envers. Veillez à ce que la rotation du plateau en verre ne soit pas gênée.
- Utilisez toujours le plateau en verre et l'entraîneur pendant la cuisson.
- Tous les aliments et récipients contenant des aliments doivent toujours être placés sur le plateau en verre pour la cuisson.
- Si le plateau en verre ou l'entraîneur se fissure ou se brise, contactez le centre de réparation agréé le plus proche.

INSTALLATION DU FOUR À MICRO-ONDES

Préparation

Enlevez tous les matériaux d'emballage et les accessoires. Examinez le four et vérifiez qu'il ne comporte pas de dommages, par exemple que sa porte n'est pas cassée et qu'il n'est pas cabossé. N'installez pas le four à micro-ondes s'il est endommagé.

Compartiment intérieur : Retirez tous les films de protection présents sur les surfaces du compartiment intérieur du four à micro-ondes.

Ne retirez pas la plaque Mica marron claire fixée à l'intérieur du four, car elle sert à protéger le magnétron.

Positionnement

- Sélectionnez une surface horizontale offrant un espace ouvert suffisant pour les ouïes d'entrée et/ou de sortie d'air.

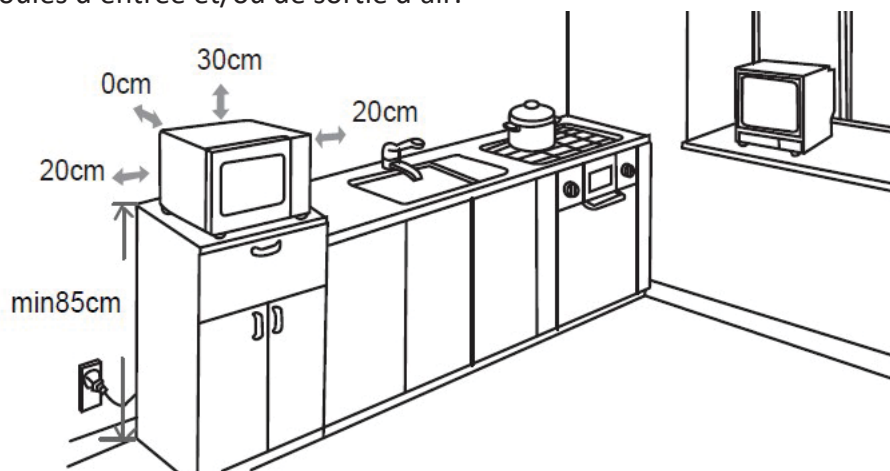

- Le four à micro-ondes doit être placé sur une surface située au moins à 85 cm du sol.
- Un espace dégagé d'un minimum de 20 cm est nécessaire de chaque côté du four.
- Un espace dégagé d'une hauteur minimale de 30 cm est nécessaire au-dessus de la paroi supérieure du four.
- N'enlevez pas les pieds situés sous le four à micro-ondes.
- Bloquer les ouïes d'entrée et/ou de sortie d'air peut endommager le four.
- Veillez à ce que le four à micro-ondes soit aussi éloigné que possible des téléviseurs et radios.
- L'utilisation d'un four à micro-ondes peut provoquer des interférences perturbant la réception de vos radios ou téléviseurs.
- Branchez le câble d'alimentation du four à une prise de courant reliée à la terre. Vérifiez que la tension et la fréquence du courant qu'elle fournit sont identiques à celles indiquées sur la plaque signalétique de l'appareil.
- **AVERTISSEMENT:** N'installez pas le four au-dessus d'une table de cuisson ou d'un autre appareil produisant de la chaleur. Si le four est installé près ou au-dessus d'une source de chaleur, cela pourrait l'endommager et annulerait sa garantie.

PANNEAU DE CONTRÔLE

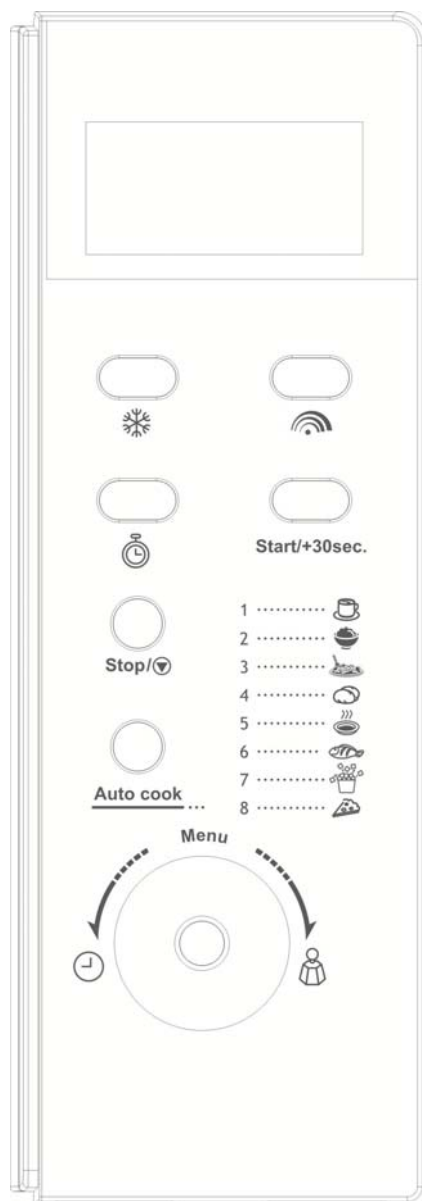

Décongélation en fonction du poids

Appuyez sur ce bouton pour décongeler les aliments en fonction de leur poids.



Cuisson au four à micro-ondes

Appuyez sur ce bouton pour régler le niveau de puissance des micro-ondes.



Horloge

Appuyez sur ce bouton pour régler l'horloge (pour plus d'informations, référez-vous au paragraphe "Réglage de l'horloge").

Start/+30sec. Démarrer/+30sec./Confirmer

- Appuyez sur ce bouton pour démarrer un programme de cuisson ou pour régler une cuisson express.
- Appuyez sur ce bouton pour confirmer le réglage.



Stop/▼ Arrêt / Annulation

Appuyez sur ce bouton pour annuler un réglage ou réinitialiser le four avant de paramétrer un programme de cuisson.

- Appuyez une fois pour interrompre momentanément la cuisson et deux fois pour l'annuler.
- Ce bouton est également utilisé pour activer la fonction de verrouillage enfants.

Auto cook Menu automatique

Appuyez sur ce bouton pour sélectionner l'un des menus automatiques.



Heure/Poids (cadran)







- Tournez ce cadran pour régler l'heure du four ou pour régler une durée de cuisson.
- Tournez ce cadran pour spécifier le poids des aliments ou le nombre de portions.

FONCTIONNEMENT

Branchez le câble d'alimentation du four à micro-ondes à une prise murale. Un bip sonore retentit.

Chaque fois que vous appuyez sur un bouton, un bip sonore retentit pour indiquer que la pression est effective.







Réglage de l'horloge





1. Appuyez une ou deux fois sur  pour régler l'horloge sur un cycle de 12 heures ou 24 heures.
2. Tournez  pour régler les heures.
 - Le symbole de l'horloge  clignotera sur l'affichage.
3. Appuyez sur  pour confirmer.
4. Tournez  pour régler les minutes.
5. Appuyez sur  pour confirmer le réglage.
 - Le symbole de l'horloge  s'arrêtera de clignoter sur l'affichage.

REMARQUE : Vous pouvez appuyer une fois sur  pour vérifier l'heure de l'horloge durant la cuisson.

Cuisson au four à micro-ondes

1. Appuyez de manière répétée sur  pour sélectionner la puissance de cuisson désirée.

Nombre de pressions sur 	Puissance	Symboles sur l'affichage
Une fois	100%	 + 
Deux fois	80%	
Trois fois	60%	 + 
Quatre fois	40%	
Cinq fois	20%	
Six fois	00%	 Remarque : En sélectionnant une puissance de 00%, le four fonctionnera avec le ventilateur, mais sans puissance. Vous pouvez utiliser ce réglage pour dissiper l'odeur à l'intérieur de l'appareil.

2. Tournez  pour sélectionner la durée de cuisson désirée. La durée maximale de cuisson est de 60 minutes.
 - Le symbole  clignotera sur l'affichage.
3. Appuyez sur **Start/+30sec.** pour démarrer la cuisson.
 - Le symbole  disparaîtra de l'affichage.
4. Une fois la durée de cuisson écoulée, le four émettra des bips sonores, et l'écran affichera "End" (Fin).
 - Pour démarrer une autre cuisson, appuyez sur **Stop/** ou ouvrez la porte. Le texte "End" disparaîtra de l'affichage.





REMARQUE : Durant la cuisson, vous pouvez vérifier la puissance de cuisson en cours en appuyant sur .

Cuisson Express

Cette fonction vous permet de démarrer rapidement le four à pleine puissance. En mode de veille, appuyez sur **Start/+30sec.** pour cuire avec un niveau de puissance de 100% durant 30 secondes. À chaque pression sur ce bouton, la durée de cuisson augmente de 30 secondes. La durée de cuisson maximale en mode de cuisson express est de 12 minutes.

Décongélation en fonction du poids

Cette fonction vous permet de décongeler les aliments congelés pesant entre 100g et 1800g. La durée et la puissance de décongélation sont automatiquement réglées une fois le poids sélectionné.



1. Placez les aliments congelés dans le four.
2. Appuyez sur .
 - Le texte "**AUTO**" et le symbole de décongélation automatique  apparaîtront sur l'affichage.
3. Tournez  pour sélectionner le poids des aliments.
 - Le symbole  clignotera sur l'affichage.
4. Appuyez sur **Start/+30sec.**
 - Le symbole  disparaîtra de l'affichage.









REMARQUE : Une fois que 2/3 du temps de décongélation est écoulé, le système se met en pause et émet deux bips sonores pour vous rappeler de tourner les

aliments tandis que le symbole  clignote sur l'écran. Après avoir tourné les aliments, appuyez sur **Start/+30sec.** pour reprendre la cuisson et le symbole  disparaîtra de l'écran.

Menu automatique



Pour les aliments énumérés dans le tableau ci-dessous, il n'est pas nécessaire de paramétrer la durée et la puissance de cuisson. Procédez de la manière suivante:

- En mode de veille, appuyez de manière répétée sur **Auto cook** pour sélectionner le menu désiré du tableau ci-dessous.
 - Le texte "AUTO" apparaîtra sur l'affichage.
- Tournez  pour sélectionner le poids des aliments ou le nombre de portions.
 - Le symbole  clignotera sur l'affichage.
- Appuyez sur **Start/+30sec.** pour démarrer la cuisson.
 - Le symbole  disparaîtra de l'affichage.

Menu	Poids des aliments ou nombre de portions	REMARQUE :	
1  Lait / café	1 tasse, 2 tasses, 3 tasses (200ml/tasse)	Le résultat de ces programmes de cuisson automatique dépend de facteurs tels que la forme et la taille des aliments, vos préférences gustatives (degrés de cuisson) et la manière dont vous avez placé les aliments dans le four. Si le résultat de la cuisson ne vous satisfait pas, modifiez légèrement la durée de cuisson en conséquence.	
2  Riz	150g, 300g, 450g, 600g		
3  Spaghettis	100g, 200g, 300g		
4  Pommes de terre	1, 2, 3 (230g/pomme de terre)		
5  Réchauffage automatique	200g, 300g, 400g, 500g, 600g, 700g, 800g		Pour cuire des spaghettis, ajoutez de l'eau bouillante avant la cuisson.
6  Poisson	200g, 300g, 400g, 500g, 600g		Pelez les pommes de terre et coupez-les en morceaux de même taille avant de les cuire.
7  Pop-corn	99g, par défaut		
8  Pizza	150g, 300g, 450g		

Verrouillage sécurité enfants

Le verrouillage sécurité enfants permet d'éviter que le four ne soit involontairement mis en marche par une personne ou mis en marche par des enfants non surveillés.

- Pour activer cette fonction, appuyez sur **Stop/▼** et maintenez ce bouton enfoncé durant environ 3 secondes. Un long bip sonore sera émis et le symbole de verrouillage  apparaîtra sur l'affichage. En mode verrouillage, tous les boutons seront désactivés.
- Pour désactiver cette fonction, appuyez sur **Stop/▼** et maintenez ce bouton enfoncé durant environ 3 secondes. Un long bip sonore sera émis et le symbole de verrouillage  disparaîtra de l'affichage.

REMARQUE : Cette fonction n'est disponible que lorsque le four est arrêté.

Aliments

Aliments interdits

Si vous utilisez une méthode de cuisson utilisant les micro-ondes, vous ne devez jamais :

- Essayer de frire des aliments – Il est impossible de contrôler la température de l'huile et des autres matières grasses – Risque d'incendie.
- Essayer de cuire ou de chauffer des œufs encore dans leur coquille, des œufs durs avec ou sans leur coquille, ou des escargots – Ils risquent d'exploser.
- Essayer de cuire des aliments recouverts d'une coque intacte (par exemple les châtaignes) ou d'une peau dure (par exemple les tomates, les pommes de terre ou les saucisses) – Percez toujours leur peau.

Températures des aliments

Les micro-ondes permettent de chauffer les aliments uniquement. Les récipients peuvent donc rester totalement ou partiellement froids alors que les aliments qu'ils contiennent sont brûlants.

Pour éviter tout risque de brûlure, mélangez systématiquement les aliments et vérifiez soigneusement leur température avant de les servir – Cela est particulièrement important pour les aliments destinés aux enfants.

Secouez fermement les biberons et versez quelques gouttes de liquide sur le dos de votre poignet pour en contrôler la température.

Préparer les aliments à cuire

Avant de réchauffer des biberons ou des petits pots, retirez-en les tétines et les couvercles.

Pensez à recouvrir les récipients pour éviter :

- les projections dans le compartiment interne du four.
- que les aliments ne se dessèchent.

Chauffer des liquides

Les liquides chauffés aux micro-ondes peuvent se mettre brusquement à déborder une fois que vous avez sorti du four le récipient les contenant. Cela est dû au fait que lorsque la température atteint le point d'ébullition, la vapeur tend à rester prisonnière dans le liquide jusqu'à ce qu'il soit remué.

Pour vous prémunir contre le risque de brûlures dues à ce phénomène, mettez toujours une cuillère en plastique dans les liquides à chauffer.

Il est facile de tester les récipients pour vous assurer qu'ils sont « transparents » aux micro-ondes (c'est-à-dire qu'ils les laissent entièrement passer) :

Placez le récipient à tester sur le plateau tournant avec un verre d'eau, puis faites fonctionner le four une minute à la puissance maximale.

Après une minute :

- Si le récipient est froid, cela indique qu'il est « transparent » et peut être utilisé dans le four à micro-ondes.
- Si le récipient est chaud ou brûlant, cela indique qu'il absorbe tout ou une partie des micro-ondes et ne doit donc pas être utilisé dans le four à micro-ondes.

NETTOYAGE ET ENTRETIEN

Avant toute opération d'entretien ou de nettoyage du four à micro-ondes, débranchez-le de la prise secteur et attendez qu'il refroidisse jusqu'à la température ambiante.

Conseils généraux

Un nettoyage régulier du four permet d'éviter la formation de fumées et de mauvaises

odeurs durant la cuisson, ainsi que l'apparition d'étincelles dans le compartiment interne du four et sur le pourtour du joint de la porte.

Veillez à ce qu'il n'y ait pas d'accumulation de dépôts alimentaires ou de graisses dans le compartiment interne du four ni sur le joint de porte.

Veillez à ce que le capot du guide d'ondes soit toujours propre. Si vous laissez des dépôts alimentaires ou des graisses s'accumuler sur le capot, des étincelles peuvent se produire, endommager votre four et annuler la garantie.

Porte du four

Enlevez tous les dépôts alimentaires et les graisses situés entre le joint de porte et le compartiment interne du four avec un chiffon humide. Il est très important de veiller à ce que cette zone soit toujours propre.

Parois intérieures

Nettoyez toutes les projections de graisses des parois intérieures du four avec de l'eau et du savon, puis rincez-les et séchez-les. Veillez particulièrement à maintenir le joint de porte et le compartiment interne du four propres pour garantir que la porte se ferme complètement

et pour éviter qu'il n'y ait des projections hors du compartiment interne du four par la porte.

N'utilisez pas d'ustensile abrasif, par exemple un tampon à récurer, car cela risque d'endommager les surfaces internes du four et de la porte.

Utilisez exclusivement de l'eau chaude savonneuse pour nettoyer les surfaces en acier inoxydable.

Surfaces extérieures

Nettoyez les surfaces extérieures du four avec un chiffon humide.

N'utilisez pas de produit abrasif, par exemple un tampon à

récurer, car il risquerait d'endommager les surfaces décoratives extérieures. Veillez à ce que de l'eau ne pénètre pas à l'intérieur de l'appareil par ses ouvertures de ventilation.

Les accessoires doivent être lavés à la main avec de l'eau chaude savonneuse.

ATTENTION :

Certains capots de guide d'ondes peuvent être facilement endommagés, faites particulièrement attention à ne pas les détériorer lors du nettoyage.

Ne lavez aucun accessoire au lave-vaisselle.

Nettoyage des surfaces en contact avec les aliments

Pour des raisons d'hygiène, le plateau en verre doit être nettoyé régulièrement, car il peut entrer en contact avec les aliments.

Nettoyez-le à l'eau chaude savonneuse, puis séchez-le soigneusement.

Si le compartiment interne du four et le joint de porte ne sont pas maintenus parfaitement propres, le four risque d'être endommagé par des étincelles se produisant dans son compartiment interne. Ce type de détérioration annule la garantie.

Ne grattez jamais les parois internes du four avec un objet coupant.

SPÉCIFICATIONS

Tension et fréquence nominales :	230V-240V~ 50 Hz
Puissance d'entrée nominale (micro-ondes) :	1200W
Fréquence des micro-ondes :	2450MHz

GUIDE DE DÉPANNAGE

Phénomènes normaux		
Le four à micro-ondes crée des interférences qui perturbent la réception de votre téléviseur.	Lorsque le four à micro-ondes est en fonctionnement, cela peut perturber la réception de vos radios et téléviseurs. C'est un phénomène que l'on retrouve avec d'autres appareils de petit électroménager, par exemple les mixeurs, les aspirateurs et les ventilateurs. Ce phénomène est normal.	
L'intensité de l'éclairage intérieur du four est faible.	Pendant la cuisson aux micro-ondes à faible puissance, l'éclairage intérieur peut faiblir. Ce phénomène est normal.	
De la buée s'accumule sur la paroi interne de la porte et de l'air chaud sort par les ouvertures de ventilation.	Pendant la cuisson, les aliments peuvent produire de la vapeur. La plus grande partie de la vapeur s'échappe par les ouvertures de ventilation du four. Néanmoins de la vapeur peut s'accumuler dans certains endroits, par exemple la porte du four. Ce phénomène est normal.	
Le four est mis en marche accidentellement alors qu'il ne contient pas d'aliment.	Il est interdit de faire fonctionner l'appareil quand il ne contient pas d'aliment. C'est très DANGEREUX.	
Problème	Cause possible	Solution
Impossible de mettre le four en marche.	Le câble d'alimentation n'est pas correctement branché.	Débranchez l'appareil, puis rebranchez-le après 10 secondes.
	La prise secteur ne fonctionne pas correctement.	Testez la prise secteur en branchant un autre appareil à cette prise.

Le four ne chauffe pas.	Sa porte n'est pas bien fermée.	Fermez correctement sa porte.
Le plateau en verre fait du bruit quand le four à micro-ondes est en fonctionnement.	L'entraîneur du plateau ou le bas du compartiment interne du four est sale.	Reportez-vous au chapitre « NETTOYAGE ET ENTRETIEN » et nettoyez les pièces sales.
	Le plateau en verre n'est pas correctement positionné.	Positionnez correctement le plateau en verre.

MISE AU REBUT



Nous sommes des revendeurs responsables et nous respectons l'environnement.

Nous vous encourageons à respecter les procédures correctes de mise au rebut de votre appareil, des piles et des éléments d'emballage. Cela aidera à conserver les ressources naturelles et cela assurera que ces produits seront recyclés de manière à protéger notre santé et notre environnement.

Vous devez jeter ce produit et son emballage selon les lois et les règles locales.

Puisque ce produit contient des composants électroniques et parfois des piles, le produit et ses accessoires doivent être jetés séparément des déchets domestiques lorsque le produit est en fin de vie.

Pour plus de renseignements sur les procédures de mise au rebut et de recyclage, contactez les autorités de votre commune.

Apportez l'appareil à point de collecte local pour qu'il soit recyclé. Certains centres acceptent les produits gratuitement.

Hotline Darty France

Quels que soient votre panne et le lieu d'achat de votre produit en France, avant de vous déplacer en magasin Darty, appelez le 0 978 970 970 (prix d'un appel local) 7j/7 et 24h/24.

Hotline New Vandendorre

Le service après-vente est joignable au +32 2 334 00 00, du lundi au vendredi de 8h à 18h et le samedi de 9h à 18h.

En raison des mises au point et améliorations constamment apportées à nos produits, de petites incohérences peuvent apparaître dans ces instructions. Veuillez nous excuser pour la gêne occasionnée.