



MARQUE : **CANON**
REFERENCE : **SPEEDLiTE 430EX iii-RT**
CODiC : **4180089**



NOTICE



Canon

SPEEDLITE
430EX III-RT

SPEEDLITE
430EX III



MODE D'EMPLOI

Introduction

Le Speedlite 430EX III-RT/430EX III de Canon est un flash Speedlite externe dédié EOS, compatible avec les systèmes de flash automatique E-TTL II/E-TTL. Le Speedlite peut être utilisé comme flash monté sur appareil photo en le fixant à la griffe porte-accessoires de l'appareil photo (prise de vue normale), comme flash maître ou flash asservi (430EX III-RT uniquement) pendant la prise de vue avec flash sans fil par transmission radio et comme flash asservi (430EX III-RT/430EX III) pendant la prise de vue avec flash sans fil par transmission optique.

Prise de vue avec flash sans fil		430EX III-RT	430EX III
Fonction sans fil par transmission radio	Flash maître	○	–
	Flash asservi	○	–
Fonction sans fil par transmission optique	Flash maître	–	–
	Flash asservi	○	○

Avant de commencer la prise de vue, lisez impérativement ce qui suit

Afin d'éviter les photos bâclées ou les accidents, lisez d'abord les « Consignes de sécurité » (pages 8 à 9).

Lisez ce mode d'emploi et reportez-vous également au mode d'emploi de votre appareil photo

Avant d'utiliser le produit, lisez ce mode d'emploi ainsi que le mode d'emploi de votre appareil photo afin de vous familiariser avec leurs fonctions.

Utilisation du Speedlite avec un appareil photo

- **Utilisation avec un appareil photo EOS DIGITAL (appareil photo de type A)**
Vous pouvez utiliser le Speedlite pour prendre facilement des photos avec flash par contrôle du flash automatique de la même manière qu'avec le flash intégré de l'appareil photo.
- **Utilisation avec un appareil photo argentique EOS**
 - **Appareil photo EOS avec système de mesure de portée du flash automatique E-TTL II/E-TTL (appareil photo de type A)**
Vous pouvez utiliser le Speedlite pour prendre facilement des photos avec flash par contrôle du flash automatique de la même manière qu'avec le flash intégré de l'appareil photo.
 - **Appareil photo EOS avec système de mesure de portée du flash automatique TTL (appareil photo de type B)**
Voir page 102.

* Ce mode d'emploi suppose que vous utilisez le Speedlite avec un appareil photo de type A.











	Introduction	2
1	Mise en route et fonctionnement de base Préparatifs pour la prise de vue avec flash et la prise de vue élémentaire avec flash	15
2	Photographie avec flash avancée Prise de vue avancée en utilisant les fonctions de prise de vue avec flash	23
3	Réglage des fonctions du flash depuis l'appareil photo Réglage des fonctions du flash depuis l'écran de menu de l'appareil photo	39
4	Photographie avec flash sans fil : Transmission radio Prise de vue avec flash sans fil (maître/asservi) au moyen de la transmission radio	45
5	Photographie avec flash sans fil : Transmission optique Prise de vue avec flash sans fil (asservi) au moyen de la transmission optique	71
6	Personnalisation du Speedlite Personnalisation des fonctions personnalisées et des fonctions personnelles	79
7	Référence Configuration du système, Guide de dépannage, Utilisation d'un appareil photo de type B	89



Si vous utilisez un « Speedlite 430EX III » qui n'est pas pourvu de la fonction de transmission radio, la prise de vue avec flash sans fil décrite au Chapitre 4 n'est pas disponible. Pour photographier avec le flash sans fil par transmission optique au moyen de la fonction asservie, reportez-vous au Chapitre 5.

Conventions utilisées dans ce mode d'emploi

Icônes utilisées dans ce mode d'emploi

-  : Indique la molette de sélection.
- <ZOOM> <MODE>** :  Indique les boutons haut, bas, gauche et droit des touches de navigation.
-     : Indique le bouton de sélection/réglage.
-  12 /  16 : Indique que la fonction correspondante reste active pendant 12 ou 16 secondes environ lorsque vous relâchez la touche.
- (p. **) : Numéros des pages de référence pour de plus amples informations.
-  : Avertissement pour éviter les problèmes d'utilisation.
-  : Informations supplémentaires.
- ☆ : ☆ affiché en haut à droite du titre de la page indique que la fonction est exécutée lorsque le mode de prise de vue de l'appareil photo est réglé sur **<P>**, **<Tv>**, **<Av>**, **<M>** ou **** (Mode de la zone de création).

Suppositions de base













- Les instructions d'utilisation supposent que le Speedlite et l'appareil photo sont tous les deux sous tension (ON).
- Les icônes utilisées dans le texte pour illustrer les boutons, molettes et symboles correspondent aux icônes que vous trouverez sur le Speedlite et sur l'appareil photo.
- L'opération de sélection effectuée lors du réglage d'une fonction décrit principalement la sélection d'une fonction en tournant . Une sélection peut également être effectuée en appuyant en haut, en bas, à gauche ou à droite (boutons **<ZOOM> <MODE> <↔>**  ) des touches de navigation .
- Pour arrêter le réglage des fonctions, appuyez sur la touche .
- Les instructions d'utilisation supposent que les fonctions personnalisées et les fonctions personnelles du Speedlite ainsi que le menu et les fonctions personnalisées de l'appareil photo sont réglés à leur valeur par défaut.
- Tous les chiffres sont basés sur l'utilisation de quatre piles alcalines AA/LR6 et les normes d'essai de Canon.
- Les explications utilisent les illustrations du Speedlite 430EX III-RT.

Table des matières

Introduction	2
Chapitres.....	3
Conventions utilisées dans ce mode d'emploi	4
Index des fonctions	7
Consignes de sécurité	8
Nomenclature.....	10
Accessoires fournis	14
1 Mise en route et fonctionnement de base	15
Mise en place des piles.....	16
Fixation et retrait du Speedlite de l'appareil photo.....	17
Mise sous tension	18
ETTL : Photographie avec flash entièrement automatique	20
Flash automatique E-TTL II/E-TTL selon le mode de prise de vue....	21
2 Photographie avec flash avancée	23
 Correction d'exposition au flash	24
FEL : Mémorisation d'exposition au flash.....	25
 Synchronisation à haute vitesse	26
 Synchronisation sur le deuxième rideau	27
 Flash indirect.....	28
Prise de vue avec réflecteur.....	29
 Diffuseur	30
Zoom : Réglage de la couverture du flash	32
Volet grand-angle	33
M : Flash manuel.....	34
Fonction lampe pilote.....	36
 Filtre couleur	37
Réinitialisation des réglages du Speedlite	38
3 Réglage des fonctions du flash depuis l'appareil photo	39
Commande du flash depuis l'écran de menu de l'appareil photo ...	40

4	Photographie avec flash sans fil : Transmission radio	45
	(☑) Prise de vue avec flash sans fil par transmission radio	46
	Réglages sans fil	50
	ETTL : Prise de vue avec flash sans fil entièrement automatique	55
	A:B : Prise de vue avec plusieurs flashes sans fil et ratio de flash ...	59
	M : Prise de vue avec plusieurs flashes sans fil et puissance du flash manuel ...	62
	Gr : Prise de vue dans un mode de flash différent pour chaque groupe	63
	Flash test et fonction lampe pilote avec un flash asservi	65
	Déclenchement à distance depuis un flash asservi	66
	Prise de vue liée par transmission radio	67
5	Photographie avec flash sans fil : Transmission optique	71
	☑ Prise de vue avec flash sans fil par transmission optique.....	72
	Réglages sans fil	73
	ETTL : Prise de vue avec flash sans fil entièrement automatique.....	75
	 Réglage du flash manuel sur un flash asservi.....	78
6	Personnalisation du Speedlite	79
	C.Fn / P.Fn : Réglage des fonctions personnalisées et personnelles	80
	C.Fn : Réglage des fonctions personnalisées	83
	P.Fn : Réglage des fonctions personnelles.....	86
7	Référence	89
	Système 430EX III-RT/430EX III	90
	 Restriction de déclenchement du flash suite à une hausse de température	92
	Guide de dépannage	94
	Caractéristiques techniques	98
	Utilisation d'un appareil photo de type B	102
	Fonction sans fil par transmission radio	103
	Index.....	106

Index des fonctions

Source d'alimentation

- Piles → p. 16
- Intervalle de déclenchement/fréquence → p. 16
- Mise sous/hors tension → p. 18
- Flash recyclé → p. 18
- Flash rapide → p. 18
- Extinction automatique → p. 18

Fonctionnement

- Fixation et retrait du Speedlite → p. 17
- Fonction de verrouillage → p. 19
- Rétroéclairage de l'écran LCD → p. 19

Prise de vue normale

- Automatisation totale (E-TTL) → p. 20
- Flash automatique selon le mode de prise de vue → p. 21
- Flash manuel → p. 34

Fonctions

- Correction d'exposition au flash → p. 24
- Mémorisation d'exposition au flash → p. 25
- Synchronisation à haute vitesse → p. 26
- Synchronisation sur le deuxième rideau → p. 27
- Fonction lampe pilote → p. 36
- Faisceau d'assistance AF → p. 22
- Couverture du flash
 - Volet grand-angle → p. 33

- Flash indirect
 - Réflecteur → p. 29
 - Diffuseur → p. 30
- Filtre couleur → p. 37
- Réinitialisation des réglages (retour aux réglages par défaut) → p. 38
- Réglages des fonction du flash → p. 39
- Restriction de déclenchement du flash → p. 92
- Appareil photo de type B → p. 102

Photographie avec flash sans fil par transmission radio

- Automatisation totale → p. 55
- Flash manuel → p. 62
- Regroupement de flashes → p. 63
- Flash test/Fonction lampe pilote → p. 65
- Déclenchement à distance → p. 66
- Prise de vue liée → p. 67
- Fonction de mémoire → p. 54

Photographie avec flash sans fil par transmission optique

- Automatisation totale → p. 75
- Fonction de mémoire → p. 74
- Flash asservi individuel → p. 78

Personnalisation

- Fonctions personnalisées (C.Fn) → p. 83
- Fonctions personnelles (P.Fn) → p. 86
- Annuler tout → p. 82

Consignes de sécurité

Les précautions suivantes sont fournies pour éviter toute blessure pour vous-même et autrui. Veillez à bien comprendre et suivre ces précautions avant d'utiliser le produit.

En cas de dysfonctionnement, problèmes ou dommages infligés au produit, prenez contact avec le Service Après-Vente Canon le plus proche ou le revendeur auprès duquel vous avez acheté le produit.



Avertissements : Respectez les avertissements ci-dessous. Vous risquez autrement des blessures graves, voire mortelles.

- Pour éviter tout risque d'incendie, de chaleur excessive, de fuite de produit chimique, d'explosion et d'électrocution, respectez les consignes de sécurité ci-dessous :
 - N'insérez aucun corps étranger métallique dans les contacts électriques du produit, les accessoires, les câbles de connexion, etc.
 - Veillez à n'utiliser aucun autre type de pile, de source d'alimentation ou d'accessoire que ceux mentionnés dans ce mode d'emploi. N'utilisez pas de piles déformées ou modifiées.
 - Abstenez-vous de court-circuiter, démonter ou modifier le produit ou les piles. N'appliquez pas de chaleur ou soudure à la pile. N'exposez pas la pile au feu ou à l'eau. Ne heurtez pas physiquement la pile.
 - Respectez la polarité plus et moins de la pile et n'utilisez pas ensemble des piles neuves et usagées ou des piles de type différent.
- N'utilisez pas le produit en présence de gaz inflammable. Cela permet d'éviter une explosion ou un incendie.
- Ne déclenchez pas le flash en direction d'une personne au volant d'une voiture ou de tout autre véhicule. Cela pourrait entraîner un accident.
- Abstenez-vous de démonter ou de modifier l'appareil. Les pièces internes à haute tension peuvent entraîner une électrocution.
- Si vous laissez tomber l'appareil et que le boîtier se casse en exposant les pièces internes, ne les touchez pas. Il y a un risque d'électrocution.
- Ne rangez pas le produit dans un endroit poussiéreux ou humide, ou dégageant beaucoup d'émanations huileuses. Cela permet d'éviter un incendie ou une électrocution.
- Avant d'utiliser ce produit dans un avion ou un hôpital, vérifiez si cela est autorisé. Les ondes électromagnétiques émises par le produit peuvent interférer avec les instruments de l'avion ou les équipements médicaux de l'hôpital.
- Si la pile fuit, change de couleur, se déforme ou émet de la fumée ou des exhalaisons, retirez-la immédiatement. Veillez à ne pas vous brûler pendant cette opération. Continuer à l'utiliser ainsi présente un risque d'incendie, d'électrocution ou de brûlure corporelle.
- Conservez la pile et les autres accessoires hors de portée des enfants et des nourrissons. Si un enfant ou un nourrisson avale la pile ou un accessoire, consultez immédiatement un médecin. (Les produits chimiques qu'elle contient peuvent endommager l'estomac et les intestins.)
- Prenez soin de ne pas mouiller le produit. Si vous laissez tomber le produit dans l'eau ou si de l'eau ou du métal pénètre à l'intérieur, retirez rapidement la pile. Cela permet d'éviter un incendie et une électrocution.
- Ne recouvrez ni n'emballiez le produit dans du tissu, sous peine de piéger la chaleur à l'intérieur et de déformer le boîtier ou de provoquer un incendie.

- Conservez l'appareil hors de portée des enfants et des nourrissons, même lorsque vous l'utilisez. Les courroies ou cordons peuvent provoquer un étouffement, une électrocution ou des blessures accidentels. Si un enfant ou un nourrisson avale une pièce ou un accessoire, il risque également de s'étouffer ou de se blesser. Si un enfant ou un nourrisson avale une pièce ou un accessoire, consultez immédiatement un médecin.
- Lorsque vous n'utilisez pas l'appareil, pensez à retirer la pile et à débrancher la source d'alimentation externe et le câble de l'appareil avant de le ranger. Cela permet d'éviter électrocution, chaleur excessive, incendie ou corrosion.
- Évitez que tout liquide s'échappant de la pile entre en contact avec vos yeux, votre peau et vos vêtements. Cela peut entraîner des problèmes de peau ou la cécité. En cas de contact du liquide qui s'échappe de la pile avec vos yeux, votre peau ou vos vêtements, rincez la zone affectée avec une grande quantité d'eau sans frotter. Consultez immédiatement un médecin.
- N'utilisez ni diluant, ni benzène, ni tout autre solvant organique pour nettoyer le produit, sous peine de provoquer un incendie ou de porter atteinte à votre santé.
- Ne déclenchez pas le flash à proximité des yeux d'une personne. Cela pourrait altérer sa vue. Lorsque vous utilisez un flash pour photographier un nourrisson, tenez-vous à une distance d'au moins un mètre.



Précautions : Respectez les précautions ci-dessous. Vous risquez autrement de provoquer des dommages physiques ou matériels.

- Si vous prévoyez de ne pas utiliser le produit pendant une période prolongée, veillez à retirer la pile avant de le ranger. Cela permet d'éviter un dysfonctionnement ou une corrosion.
- Avant de jeter une pile, isolez les contacts électriques avec du ruban adhésif pour éviter tout contact avec d'autres objets métalliques ou piles. Cela permet d'éviter un incendie ou une explosion.
- Abstenez-vous d'utiliser, de ranger ou de laisser le produit dans un véhicule en plein soleil, à l'intérieur dans un endroit à température élevée ou encore à proximité d'un objet dont la température est élevée. Le produit peut chauffer et provoquer des brûlures en cas de contact avec la peau. La pile pourrait également dégager de la chaleur, se casser ou fuir, etc.
- Ne déclenchez pas le flash avec la tête de flash (émetteur de lumière) en contact avec un corps humain ou un objet, car cela présente un risque de brûlure ou d'incendie.
- Ne laissez pas le produit dans un environnement à basse température pendant une période prolongée. Le produit en refroidissant pourrait provoquer des blessures en cas de contact.
- Ne touchez pas directement les parties du produit qui ont chauffé. Un contact prolongé avec la peau peut provoquer des brûlures superficielles.
- Si vous remplacez les piles après un déclenchement continu, celles-ci peuvent être chaudes. Veillez à ne pas vous brûler pendant cette opération. Cela présente un risque de brûlure corporelle.

Nomenclature

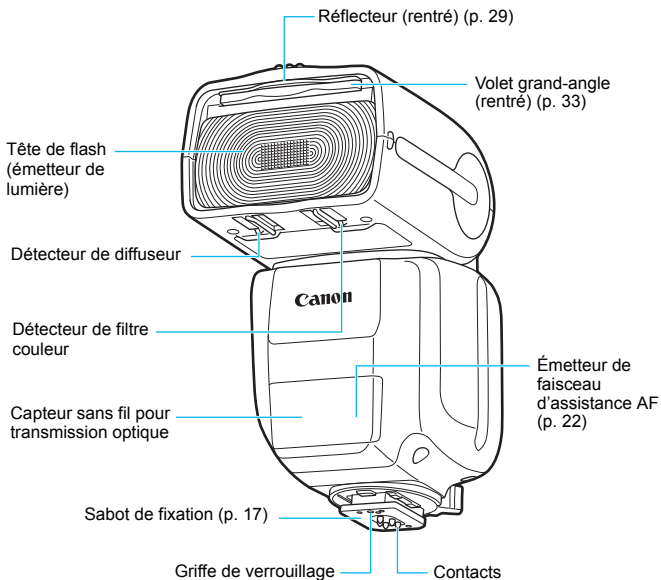

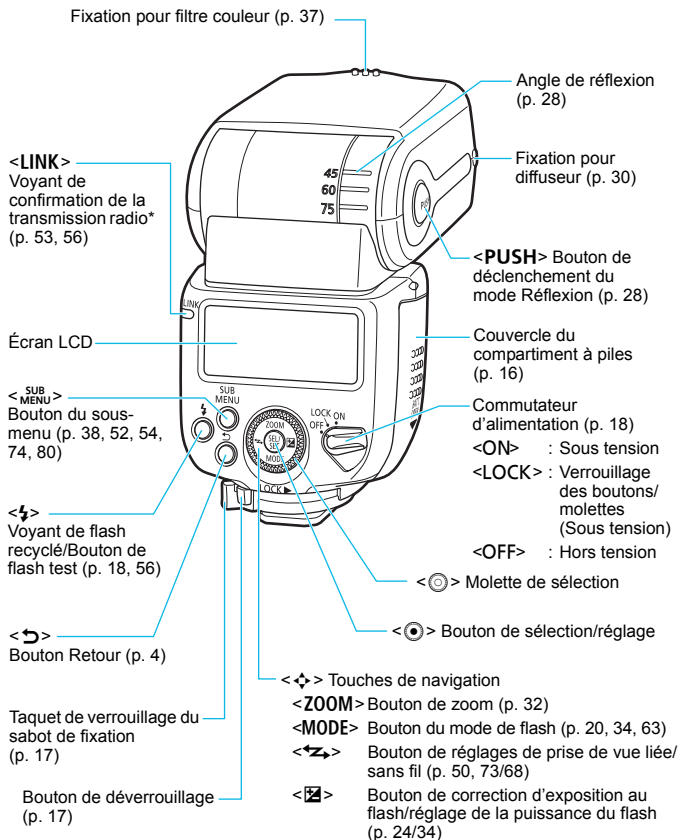













* Non disponible sur le Speedlite 430EX III.

Écran LCD

Flash automatique E-TTL II/E-TTL (p. 21)

 : Synchronisation sur le premier rideau (Prise de vue normale) (p. 42)
 : Synchronisation sur le deuxième rideau (p. 27, 42)
 : Synchronisation à haute vitesse (p. 26, 42)
ETTL : Flash automatique E-TTL II/E-TTL
 : Standard
 : Priorité au nombre-guide (p. 85)
 : Couverture uniforme (p. 85)
 : Flash indirect (p. 28)
 : Diffuseur en place (p. 30)
 : Filtre couleur en place (p. 37)
 : Hausse de température (restriction du flash/p. 92)
 : Correction d'exposition au flash (p. 24, 42)

CHARGE : Indicateur de charge (p. 18)
A : Automatique
M : Manuel (p. 32)
Zoom : Affichage du zoom (p. 32)
 **WP** : Avertissement de volet grand-angle + flash indirect
 **WIDE** : Avertissement hors couverture du flash
 Couverture du flash (Distance focale/p. 32)
 Valeur de correction d'exposition au flash
 Niveau d'exposition au flash
F : Ouverture (p. 34)
 Portée effective du flash/
 Distance de prise de vue (p. 20/34)
m : Mètres
ft : Pieds

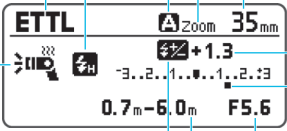

Flash manuel (p. 34)

M : Flash manuel
 Puissance du flash manuel
 Niveau du flash manuel

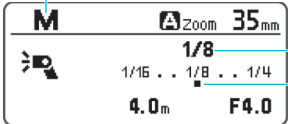

- Les affichages illustrés sont fournis à titre d'exemple uniquement. Seuls les réglages actuellement appliqués s'affichent à l'écran.
- L'écran LCD s'allume lors de l'utilisation d'un bouton ou d'une molette (p. 19).
- Avec le regroupement de flashes <Gr> (p. 13), sélectionnez le mode de flash parmi < **ETTL** >, < **M** >, < **Ext.A** > (flash externe automatique) et < **OFF** >.

Prise de vue sans fil par transmission radio/ prise de vue sans fil par transmission optique

(p. 45/71)

● Sans fil par transmission radio : Flash maître (430EX III-RT uniquement)

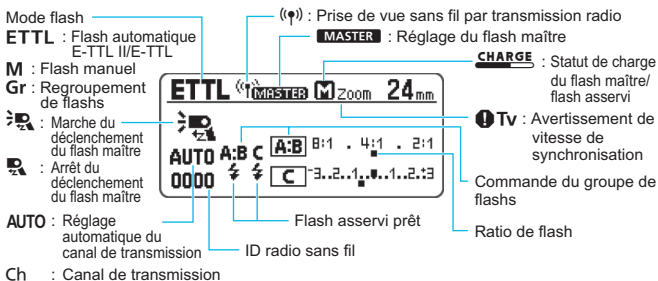

● Sans fil par transmission radio/optique : Flash asservi

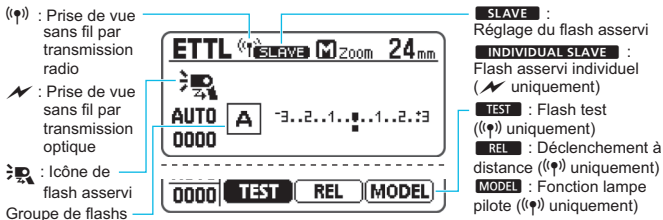

Transmission radio : Prise de vue liée (430EX III-RT uniquement/p. 67)

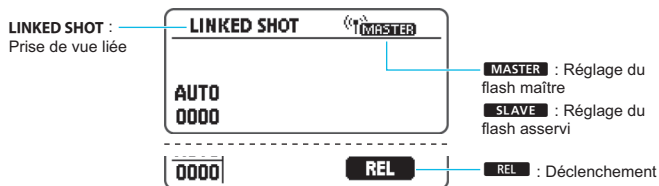

Accessoires fournis (Communs à 430EX III-RT/430EX III)

Poche de rangement du mini-socle

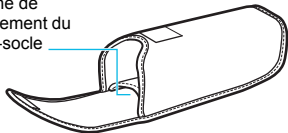

Étui du Speedlite

Sabot



Mini-socle
(p. 47, 72)



Diffuseur SBA-E2
(p. 30)



Filtre couleur SCF-E2
(p. 37)



**Étui pour diffuseur/
filtre couleur**

1

Mise en route et fonctionnement de base

Ce chapitre décrit les préparatifs nécessaires à la photographie avec flash et les fonctions de base de la prise de vue.

Précautions lors du déclenchement de flash consécutif

- Pour éviter qu'une surchauffe détériore ou endommage la tête de flash, ne déclenchez pas plus de 20 flashes consécutifs. Après 20 flashes consécutifs, laissez reposer le flash pendant au moins 10 minutes.
- Si vous déclenchez 20 flashes consécutifs, puis à nouveau plusieurs flashes à de brefs intervalles, la fonction de sécurité peut s'activer et limiter le déclenchement du flash. Lorsque le déclenchement du flash est limité, l'intervalle de déclenchement est automatiquement réglé entre 8 et 25 secondes environ. Le cas échéant, laissez reposer le flash pendant au moins 20 à 30 minutes.
- Pour en savoir plus, reportez-vous à « Restriction de déclenchement du flash suite à une hausse de température » à la page 92.

Mise en place des piles

Insérez quatre piles AA/R6 pour l'alimentation.

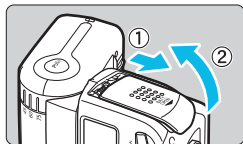

1 Ouvrez le couvercle.

- Faites glisser le couvercle du compartiment à piles vers le bas, puis ouvrez-le.

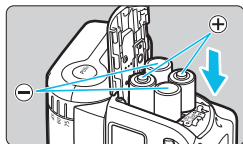

2 Mettez les piles en place.

- Assurez-vous que les bornes « + » et « - » des piles sont orientées correctement, comme indiqué dans le compartiment à piles.

3 Fermez le couvercle.

- Fermez le couvercle du compartiment à piles et poussez-le vers le haut en procédant à l'inverse de l'étape 1.

Intervalles de déclenchement et nombre de flashes

Intervalle de déclenchement		Nombre de flashes
Flash rapide	Flash normal	
Environ 0,1 à 2,5 secondes	Environ 0,1 à 3,5 secondes	Environ 180 à 1200 fois

- Basé sur des piles alcalines AA/LR6 neuves et sur les normes d'essai de Canon.
- La fonction Flash rapide active la prise de vue avec flash avant la recharge complète du flash (p. 18).

⚠ PRÉCAUTION

- **N'utilisez pas des piles AA/R6 au lithium.**

Veillez noter que certaines piles AA/R6 au lithium peuvent devenir très chaudes dans de rares occasions pendant l'utilisation. Par mesure de sécurité, n'utilisez pas de « piles AA/R6 au lithium ».

- **Lorsque vous déclenchez continuellement le flash, ne touchez pas la tête de flash, les piles ou la zone à proximité du compartiment à piles.** Si des flashes consécutifs ou la fonction lampe pilote sont déclenchés de manière répétée à de brefs intervalles, ne touchez pas la tête de flash, la pile ou la zone à proximité du compartiment à piles. La tête de flash, les piles et la zone à proximité du compartiment à piles chauffent, ce qui présente un risque de brûlure.
- **N'utilisez pas le Speedlite tout en touchant le même endroit pendant une période prolongée.**

Même si le produit ne semble pas trop chaud, un contact prolongé avec la même partie du corps peut provoquer une rougeur de la peau, des ampoules ou des brûlures superficielles. Il est recommandé aux personnes ayant des problèmes de circulation ou une peau très sensible d'utiliser un trépied. Cette consigne s'applique également lors de l'utilisation du produit dans un endroit très chaud.



L'utilisation de piles non alcalines AA/R6 peut être à l'origine d'un contact défaillant en raison de la forme irrégulière de leurs bornes.



- Lorsque  s'affiche, ou que l'affichage de l'écran LCD s'éteint pendant la recharge du flash, remplacez les piles par des neuves.
- Utilisez quatre piles neuves de la même marque. Lorsque vous procédez au remplacement des piles, remplacez les quatre en même temps.
- Des piles AA/HR6 Ni-MH peuvent également être utilisées.

Fixation et retrait du Speedlite de l'appareil photo

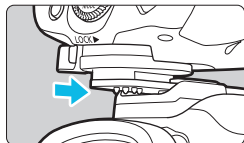

1 Fixez le Speedlite.

- Insérez **complètement** le sabot de fixation du Speedlite dans la griffe porte-accessoire de l'appareil photo.

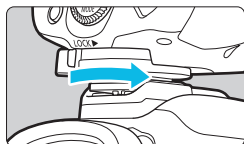

2 Fixez fermement le Speedlite.

- Faites glisser le taquet de verrouillage du sabot de fixation vers la droite.
- ▶ Le déclic indique que le taquet est verrouillé.

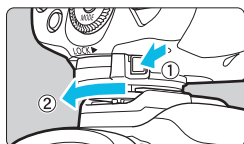

3 Retirez le Speedlite.

- Tout en appuyant sur le bouton de déverrouillage, faites glisser le taquet de verrouillage vers la gauche pour retirer le Speedlite de l'appareil photo.



Veillez à mettre le Speedlite hors tension avant de le fixer ou de le retirer.

Mise sous tension

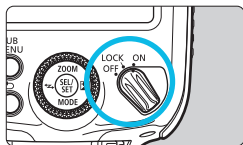

1 Mettez le commutateur d'alimentation sur <ON>.

- ▶ La recharge du flash commence.
- ▶ Pendant la recharge du flash, < **CHARGE** > s'affiche sur l'écran LCD. Une fois la recharge du flash terminée, cet indicateur disparaît.

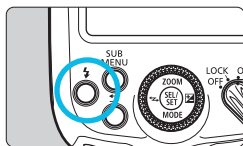

2 Vérifiez que le flash est prêt.

- Le statut du voyant de flash recyclé passe d'**éteint** à **vert** (flash rapide prêt) à **rouge** (complètement chargé).
- Vous pouvez appuyer sur le bouton de flash test (voyant de flash recyclé) pour déclencher un flash test.

Flash rapide

La fonction Flash rapide permet de prendre des photos avec flash alors que le voyant de flash recyclé est allumé en vert (avant que le flash soit complètement chargé). Le flash rapide est disponible quel que soit le réglage du mode d'acquisition de l'appareil photo. La puissance du flash sera comprise entre 1/2 et 1/3 environ de la puissance totale, mais cette fonction s'avère efficace pour photographier avec un intervalle de déclenchement plus court. Pendant la prise de vue avec flash manuel, cette fonction est disponible lorsque la puissance du flash est réglée sur 1/4 à 1/128. Veuillez noter que vous ne pouvez pas utiliser le flash rapide pendant la prise de vue avec flash sans fil.

Extinction automatique

Pour économiser l'alimentation des piles, le Speedlite se met automatiquement hors tension au bout d'environ 90 secondes d'inactivité. Pour le remettre sous tension, enfoncez à mi-course le déclencheur de l'appareil photo ou appuyez sur le bouton de flash test (voyant de flash recyclé). Pendant la prise de vue sans fil par transmission radio avec flash maître (p. 57) ou pendant la prise de vue liée (p. 69), l'extinction automatique entre en vigueur au bout d'environ 5 minutes.

⚠ Un flash test ne peut pas être déclenché si le retardateur $\odot 4 / \odot 6 / \odot 8 / \odot 10 / \odot 16$ de l'appareil photo est activé.

- Pour l'affichage de < **CHARGE** > lorsqu'il est réglé en tant que flash maître pendant la prise de vue sans fil par transmission radio, voir page 54.

Fonction de verrouillage

Vous pouvez désactiver le fonctionnement des boutons et des molettes du flash en plaçant le commutateur d'alimentation sur <LOCK>. Cette fonction s'avère efficace pour éviter de modifier par inadvertance les réglages de fonction du flash que vous avez définis.

Si vous essayez d'utiliser un bouton ou une molette, <LOCKED > s'affichera sur l'écran LCD.

Rétroéclairage de l'écran LCD

L'écran LCD s'éclaire pendant 12 secondes environ lors de l'utilisation d'un bouton ou d'une molette (⌚12). Lors du réglage d'une fonction, l'écran reste éclairé jusqu'à la fin du réglage.

Pendant la prise de vue avec flash normale, avec le réglage « flash maître » pour la prise de vue avec flash par transmission radio (p. 46) ou avec le réglage « appareil photo maître » pour la prise de vue liée (p. 67), l'écran LCD est éclairé en vert. Tandis qu'avec le réglage « flash asservi » pour la prise de vue avec flash sans fil ou avec le réglage « ensemble appareil photo asservi » pour la prise de vue liée, l'écran LCD est éclairé en orange.

Pour le rétroéclairage de l'écran LCD lorsqu'il est réglé en tant que flash maître pendant la prise de vue sans fil par transmission radio, voir page 54.

 Si le flash rapide est déclenché pendant la prise de vue en continu, une sous-exposition est possible étant donné que la puissance du flash diminue.



- Les réglages du flash restent en vigueur même après l'avoir éteint. Pour conserver les réglages lors du remplacement des piles, remplacez les piles dans 1 minute suivant la mise hors tension et le retrait des piles.
- Si la température de la tête de flash augmente en raison d'un déclenchement consécutif du flash, il se peut que l'extinction automatique prenne plus de temps à s'activer.
- Vous pouvez déclencher un flash test avec le bouton d'alimentation placé sur <LOCK>. Par ailleurs, l'écran LCD s'éclaire lors de l'utilisation d'un bouton ou d'une molette.
- Vous pouvez désactiver l'extinction automatique (C.Fn-01/p. 83).
- Vous pouvez modifier le réglage du rétroéclairage de l'écran LCD (C.Fn-22/p. 85).
- Vous pouvez modifier la couleur du rétroéclairage de l'écran LCD (P.Fn-02 à 04/p. 86).
- Vous pouvez désactiver le flash rapide (P.Fn-06/p. 87).

ETTL : Photographie avec flash entièrement automatique

Lorsque vous réglez le mode de prise de vue de l'appareil photo sur <P> (Programme d'exposition automatique) ou sur le mode entièrement automatique, il est possible de prendre des photos en mode de flash entièrement automatique E-TTL II/E-TTL.

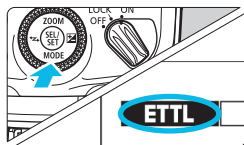

1 Réglez le mode de flash sur <ETTL>.

- Appuyez sur le bouton <MODE> des touches de navigation <◀▶>.
- Tournez <◂> pour sélectionner <ETTL>, puis appuyez sur <◂>.



2 Faites la mise au point sur le sujet.

- Appuyez à mi-course sur le déclencheur afin d'effectuer la mise au point.
- ▶ La vitesse d'obturation et l'ouverture s'affichent dans le viseur.
- Vérifiez que <⚡> s'allume dans le viseur.

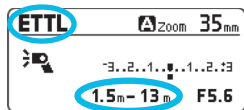

Portée effective du flash

3 Prenez la photo.

- Vérifiez que le sujet se trouve dans la portée effective du flash.
- Lorsque vous enfoncez complètement le déclencheur, le flash est déclenché et la photo est prise.

- Si le sujet est sombre (sous-exposé) lorsque vous vérifiez l'image prise, rapprochez-vous du sujet et reprenez la photo. Vous pouvez également augmenter la sensibilité ISO si vous utilisez un appareil photo numérique.
- Le « mode entièrement automatique » fait référence aux modes de prise de vue <A+>, <□> et <CA>.
- Même si le flash est monté sur un appareil photo prenant en charge le système de flash automatique E-TTL II, <ETTL> s'affiche sur l'écran LCD.

Flash automatique E-TTL II/E-TTL selon le mode de prise de vue

Il vous suffit de régler le mode de prise de vue de l'appareil photo sur **<Tv>** (exposition automatique avec priorité à l'obturation), **<Av>** (exposition automatique avec priorité à l'ouverture) ou **<M>** (exposition manuelle) pour pouvoir utiliser le flash automatique E-TTL II/E-TTL adapté à chaque mode de prise de vue.

Tv	Sélectionnez ce mode lorsque vous souhaitez sélectionner la vitesse d'obturation manuellement. L'appareil photo réglera alors automatiquement l'ouverture correspondant à la vitesse d'obturation afin d'obtenir une exposition normale d'après la mesure de l'appareil photo. <ul style="list-style-type: none">● Si l'indication d'ouverture clignote, cela signifie que l'arrière-plan sera sous-exposé ou surexposé. Réglez la vitesse d'obturation jusqu'à ce que le clignotement s'arrête.
Av	Sélectionnez ce mode lorsque vous souhaitez régler l'ouverture manuellement. L'appareil photo réglera alors automatiquement la vitesse d'obturation correspondant à l'ouverture afin d'obtenir une exposition normale d'après la mesure de l'appareil photo. Si la scène est sombre, une vitesse de synchronisation lente sera utilisée pour obtenir une exposition normale à la fois pour le sujet principal et pour l'arrière-plan. L'exposition normale du sujet principal est obtenue grâce à la lumière du flash, tandis que l'exposition normale de l'arrière-plan est obtenue avec une exposition longue en utilisant une vitesse d'obturation lente. <ul style="list-style-type: none">● Une vitesse d'obturation lente étant utilisée pour les scènes faiblement éclairées, l'utilisation d'un trépied est recommandée.● Si l'indication de vitesse d'obturation clignote, cela signifie que l'arrière-plan sera sous-exposé ou surexposé. Réglez l'ouverture jusqu'à ce que le clignotement s'arrête.
M	Sélectionnez ce mode si vous souhaitez régler manuellement la vitesse d'obturation et l'ouverture. Une exposition normale du sujet principal est obtenue grâce à la lumière du flash. L'exposition de l'arrière-plan est obtenue en fonction de la combinaison de la vitesse d'obturation et de l'ouverture que vous avez réglées.

- Si vous utilisez le mode de prise de vue **<DEP>** ou **<A-DEP>**, le résultat sera le même que si vous utilisez le mode **<P>** (Programme d'exposition automatique).

Vitesses de synchronisation du flash et ouvertures selon le mode de prise de vue

	Vitesse d'obturation	Ouverture
P	Réglée automatiquement (1/X seconde à 1/60 seconde)	Réglée automatiquement
Tv	Réglée manuellement (1/X seconde à 30 secondes)	Réglée automatiquement
Av	Réglée automatiquement (1/X seconde à 30 secondes)	Réglée manuellement
M	Réglée manuellement (1/X seconde à 30 secondes, pose longue)	Réglée manuellement

- 1/X seconde correspond à la vitesse maximum de synchronisation du flash de l'appareil photo.

Réglage automatique du zoom selon la taille du capteur d'image

Les appareils photo EOS DIGITAL disposent de trois tailles de capteurs d'image, et la distance focale réelle de l'objectif fixé à l'appareil dépend du modèle. Le 430EX III-RT/430EX III reconnaît automatiquement la taille du capteur d'image de l'appareil photo EOS DIGITAL et règle automatiquement la couverture de flash idéale pour les focales d'objectif réelles dans une plage de 24 à 105 mm.

Transmission des informations sur la température de couleur

Cette fonction optimise la balance des blancs pendant la prise de vue avec flash en transmettant les informations sur la température de couleur à l'appareil photo EOS DIGITAL lorsque le flash se déclenche. Lorsque vous réglez la balance des blancs de l'appareil photo sur **<AWB>** ou **<⚡>**, la fonction est automatiquement activée.

Consultez les caractéristiques techniques dans le mode d'emploi de votre appareil photo pour savoir s'il est compatible avec cette fonction.

Faisceau d'assistance AF

Si la mise au point automatique est difficile à effectuer sur le sujet dans de faibles conditions d'éclairage ou si le sujet est faiblement contrasté pendant la prise de vue par le viseur, des flashes intermittents (une série de petits éclairs) sont émis pour aider à la mise au point automatique. La portée effective du faisceau d'assistance AF est d'environ 0,7 à 4 m au centre et d'environ 0,7 à 3,5 m sur la périphérie dans le viseur.

- Le faisceau d'assistance AF, qui utilise une série de petits éclairs, est émis lorsque le 430EX III-RT/430EX III est fixé à un appareil photo EOS DIGITAL avec fonction de commande des flashes externes depuis l'écran de menu de l'appareil photo. Veuillez noter qu'il peut s'avérer nécessaire de mettre à jour le firmware de l'appareil photo avec certains modèles.
 - Lorsque le filtre couleur est fixé (p. 37), le faisceau d'assistance AF, qui utilise une série de petits éclairs, n'est pas émis. Si le faisceau d'assistance AF est nécessaire, réglez P.Fn-05-1 (p. 87).
-
- Pendant la prise de vue avec Visée par l'écran, le faisceau d'assistance AF, qui utilise une série de petits éclairs, est émis même lorsque la méthode AF est réglée sur **[AF rapide]**.
 - Vous pouvez désactiver le déclenchement du faisceau d'assistance AF (C.Fn-08/p. 84).
 - Le faisceau d'assistance AF infrarouge peut être émis (P.Fn-05/p. 87).

2

Photographie avec flash avancée

Ce chapitre décrit les opérations avancées de prise de vue lorsqu'on utilise les fonctions de flash.



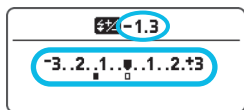
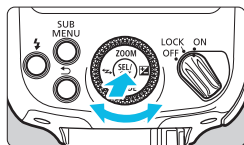
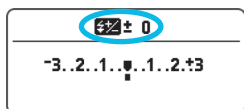
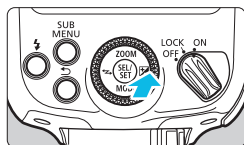

 Lorsque le mode de prise de vue de l'appareil photo est réglé sur un mode entièrement automatique ou un mode de la zone élémentaire, les fonctions avec un ☆ à droite du titre de la page ne peuvent pas être réglées. Réglez le mode de prise de vue de l'appareil photo sur <P>, <Tv>, <Av>, <M> ou (Mode de la zone de création) pour que toutes les opérations décrites dans ce chapitre soient possibles.

Correction d'exposition au flash ☆



En procédant comme pour la correction d'exposition, vous pouvez ajuster la puissance du flash. La valeur de correction d'exposition au flash peut être réglée jusqu'à ± 3 valeurs par paliers d'un tiers de valeur.





1 Appuyez sur le bouton .

- Appuyez sur le bouton  des touches de navigation .
- Vous pouvez également sélectionner un symbole de correction d'exposition au flash en appuyant sur  et en tournant .

2 Réglez la valeur de correction d'exposition au flash.

- Tournez  pour régler la valeur de correction d'exposition au flash, puis appuyez sur .
- ▶ La valeur de correction d'exposition au flash est réglée.
- « 0.3 » indique une valeur d'1/3 et « 0.7 » une valeur de 2/3.
- Pour annuler la correction d'exposition au flash, ramenez la valeur de correction à ± 0 .



- En principe, réglez une correction de surexposition pour les sujets clairs et une correction de sous-exposition pour les sujets sombres.
- Si la correction d'exposition de l'appareil photo est réglée par paliers d'une demi-valeur, la correction d'exposition au flash est réglée jusqu'à ± 3 par paliers d'une demi-valeur.
- Si la correction d'exposition au flash est réglée à la fois sur le flash et sur l'appareil photo, la priorité est donnée au réglage du flash.
- Sans appuyer sur le bouton  des touches de navigation , vous pouvez également tourner directement  et régler la valeur de la correction d'exposition au flash (C.Fn-13/p. 84).

FEL : Mémorisation d'exposition au flash ☆

La mémorisation d'exposition au flash (FE) vous permet de verrouiller le bon réglage d'exposition au flash pour n'importe quelle portion de la scène. Alors que **<ETTL>** est affiché sur l'écran LCD, appuyez sur le bouton **<M-Fn>** de l'appareil photo. Pour les appareils photo non pourvus d'un bouton **<M-Fn>**, appuyez sur le bouton **<★>** (Mémorisation d'exposition) ou le bouton **<FEL>**.



1 Faites la mise au point sur le sujet.

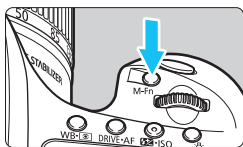

2 Appuyez sur le bouton **<M-Fn>**. (Ⓢ16)

- Avec le sujet au centre du viseur, appuyez sur le bouton **<M-Fn>** de l'appareil photo.
- ▶ Le Speedlite déclenche un préflash et la puissance du flash requise pour le sujet est gardée en mémoire.
- ▶ L'indication « **FEL** » apparaît dans le viseur durant 0,5 seconde environ.
- Chaque fois que vous appuyez sur le bouton **<M-Fn>**, un préflash est émis et la nouvelle puissance du flash requise à ce moment est gardée en mémoire.



- Si une exposition correcte ne peut pas être obtenue pendant la mémorisation d'exposition au flash, **<L>** clignote dans le viseur. Rapprochez-vous du sujet ou utilisez une valeur d'ouverture plus grande, et effectuez à nouveau la mémorisation d'exposition au flash. Vous pouvez également régler une sensibilité ISO plus élevée et effectuer à nouveau la mémorisation d'exposition au flash si vous utilisez un appareil photo numérique.
- Si le sujet visé est trop petit dans le viseur, la mémorisation d'exposition au flash pourrait ne pas être efficace.

Synchronisation à haute vitesse [☆]

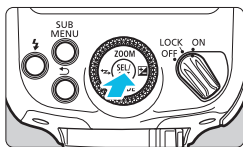

Avec la synchronisation à haute vitesse, vous pouvez photographier avec le flash, même à une vitesse d'obturation dépassant la vitesse de synchronisation maximum du flash. Ceci se révèle pratique si vous voulez photographier en mode d'exposition automatique avec priorité à l'ouverture <Av> (valeur d'ouverture plus grande) avec un arrière-plan flou en extérieur en plein jour, par exemple.

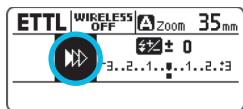

1 Appuyez sur <>.





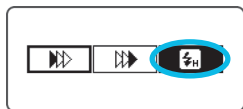

2 Sélectionnez le symbole illustré.



- Tournez <> pour sélectionner le symbole illustré, puis appuyez sur <>.



3 Sélectionnez <>.

- Tournez <> pour sélectionner <>, puis appuyez sur <>.
- Vérifiez que <> s'allume dans le viseur, puis photographiez.

 Avec la synchronisation à haute vitesse, plus la vitesse d'obturation est rapide, plus le nombre-guide est petit. Vous pouvez vérifier la portée effective du flash sur l'écran LCD.

- Lorsque la vitesse d'obturation est inférieure ou égale à la vitesse de synchronisation maximum du flash, <> ne s'affiche pas dans le viseur.
- Pour revenir à la prise de vue avec flash normale, sélectionnez <> (synchronisation sur le premier rideau) à l'étape 3. (<> ne s'affiche pas sur l'écran LCD après avoir effectué ce réglage.)

▶▶ Synchronisation sur le deuxième rideau ☆

Prendre des photos avec une vitesse d'obturation lente et la synchronisation sur le deuxième rideau permet de capturer de manière naturelle la trajectoire des sources lumineuses d'un sujet en mouvement, comme les phares de voiture. Le flash se déclenche juste avant que l'exposition se termine (l'obturateur se ferme).

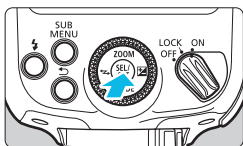

1 Appuyez sur <⊙>.

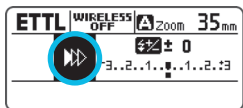

2 Sélectionnez le symbole illustré.

- Tournez <⊙> pour sélectionner le symbole illustré, puis appuyez sur <⊙>.

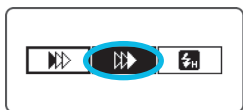

3 Sélectionnez <▶▶>.

- Tournez <⊙> pour sélectionner <▶▶>, puis appuyez sur <⊙>.



- La synchronisation sur le deuxième rideau est efficace lorsque le mode de prise de vue de l'appareil photo est réglé sur (prise de vue avec pose longue).
- Avec le mode de flash réglé sur <ETTL>, le flash se déclenche deux fois. Le premier flash est un préflash déterminant la puissance du flash. Il ne s'agit pas d'un dysfonctionnement.
- La synchronisation sur le deuxième rideau n'est pas disponible pendant la prise de vue avec flash sans fil.
- Pour revenir à la prise de vue avec flash normale, sélectionnez <▶▶> (synchronisation sur le premier rideau) à l'étape 3. (<▶▶> ne s'affiche pas sur l'écran LCD après avoir effectué ce réglage.)

Flash indirect

En orientant la tête de flash vers un mur ou un plafond, la lumière du flash est réfléchiée sur la surface avant d'éclairer le sujet, ce qui permet de modérer les ombres du sujet afin d'obtenir des clichés plus naturels. Cette méthode de prise de vue est appelée « Prise de vue avec flash indirect ».

Régler le sens du flash indirect

- Vous pouvez tourner la tête de flash tout en appuyant sur le bouton **<PUSH>** comme illustré. Lorsque vous tournez la tête de flash, l'affichage devient .
- Si la tête de flash est tournée alors que la couverture du flash est réglée sur **<A>** (automatique), celle-ci est réglée à 50 mm et **<-->** s'affiche.
- Vous pouvez également régler manuellement la couverture du flash (p. 32).

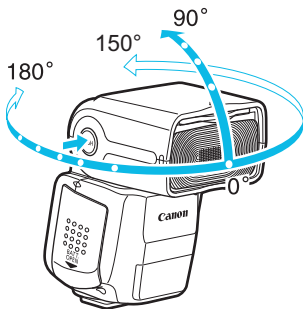

- Si le mur ou le plafond est trop éloigné, la prise de vue avec l'exposition appropriée peut ne pas être possible étant donné que le flash indirect peut être trop faible.
- Si l'image semble sombre, utilisez une ouverture plus grande (plus petit nombre f) et recommencez. Vous pouvez également augmenter la sensibilité ISO si vous utilisez un appareil photo numérique.
- Le plafond ou le mur doivent être complètement blancs pour une réflexion élevée. Si la surface réfléchissante n'est pas blanche, la prise de vue avec l'exposition appropriée peut ne pas être possible, car une dominante des couleurs peut apparaître sur la photo prise ou le flash indirect peut être trop faible.
- Si le flash rapide est déclenché lors de la prise de vue avec flash indirect, une sous-exposition est possible étant donné que la puissance du flash diminue.

- Étant donné que le nombre-guide du flash diminue lors de la prise de vue avec flash indirect, il peut s'avérer impossible de faire la mise au point avec le faisceau d'assistance AF au moyen d'une série de petits éclairs. Pendant la prise de vue avec flash indirect, il est recommandé d'utiliser le faisceau d'assistance AF infrarouge (P.Fn-05-1/p. 87).

Prise de vue avec réflecteur

Vous pouvez utiliser le réflecteur lorsque vous photographiez un portrait pour capturer la lumière réfléchie dans les yeux d'une personne et créer une expression plus vraie.

1 Tournez la tête de flash de 90° vers le haut.

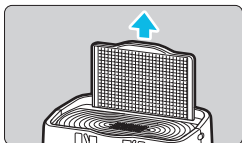

2 Tirez le volet grand-angle vers le haut.

- Tirez la partie saillante située au centre du volet grand-angle vers le haut.
- ▶ Le réflecteur blanc s'extrait en même temps.

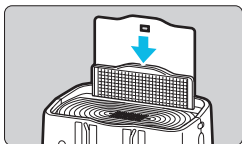

3 Repoussez le volet grand-angle en place.

- Repoussez le volet grand-angle uniquement et maintenez seulement le réflecteur en haut.
- Photographiez en procédant comme avec la prise de vue avec flash indirect.

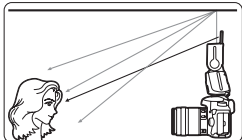

- Orientez la tête de flash vers l'avant et de 90° vers le haut. Le reflet ne sera pas optimal si vous faites pivoter la tête de flash vers la gauche ou vers la droite.
- Pour obtenir un reflet optimal dans les yeux d'une personne, photographiez à une distance maximale de 1,5 m environ (à 100 ISO) du sujet.
- Ne tirez pas sur le volet grand-angle avec une force excessive, sous peine de le faire se détacher du Speedlite.

Diffuseur

Si vous fixez le diffuseur fourni sur le Speedlite et réfléchissez la lumière du flash sur le plafond ou le mur, etc., vous pouvez répandre la lumière du flash sur une zone plus large et éliminer les ombres du sujet. En outre, si la tête de flash est pivotée de 90° vers le haut pour réfléchir la lumière du flash sur le plafond ou autre, la lumière de flash diffusée émise depuis le côté tourné vers le sujet sera projetée sur le devant du sujet (distance de prise de vue conseillée : maximale de 1,5 m environ, à 100 ISO), éliminant davantage l'ombre du sujet. Lorsque vous photographiez des portraits, un effet d'éclat peut également être obtenu.

Logo « Canon »

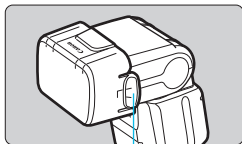
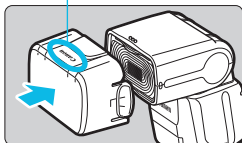

Languette de retrait

1 Fixez le diffuseur.

- Fixez solidement le diffuseur sur la tête de flash jusqu'à ce qu'il se verrouille en place avec un déclic, comme illustré.
- Vérifiez que l'affichage devient .
- Lorsque vous retirez le diffuseur, soulevez les languettes de retrait gauche et droite, et retirez le diffuseur de la tête de flash.

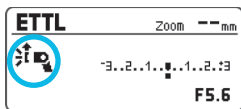

2 Prenez la photo.

- Prenez la photo avec la lumière du flash se réfléchissant sur le plafond, les murs, etc.

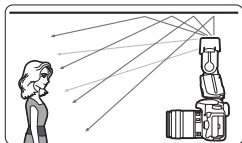



- Lorsque le diffuseur est fixé ou que le diffuseur et le volet grand-angle sont utilisés ensemble, une sous-exposition est possible étant donné que la puissance du flash diminue. Prenez les mesures nécessaires, comme augmenter la sensibilité ISO sur l'appareil photo ou appliquer la correction d'exposition au flash (p. 24).
- Étant donné que le nombre-guide du flash diminue lorsque le diffuseur est fixé, il peut s'avérer impossible de faire la mise au point avec le faisceau d'assistance AF au moyen d'une série de petits éclairs. Il est recommandé d'utiliser le faisceau d'assistance AF infrarouge (P.Fn-05-1/ p. 87).
- Lorsque le flash rapide (p. 18) est déclenché alors que le diffuseur est fixé, il est recommandé de prendre la photo après que le voyant de flash recyclé s'allume en rouge, car la puissance du flash peut ne pas être suffisante.
- La couverture du flash est automatiquement réglée lorsque le diffuseur est fixé. Vous ne pouvez pas modifier le réglage.
- Si vous fixez le diffuseur sur le flash lorsque vous utilisez un appareil photo EOS DIGITAL commercialisé jusqu'en 2004, réglez la balance des blancs sur <AWB>. Si vous photographiez avec <WB>, une balance des blancs appropriée peut ne pas être obtenue.



- La lumière du flash est encore plus adoucie si vous utilisez également le volet grand-angle (p. 33).
- Si le sujet est sombre (sous-exposé) lorsque vous vérifiez l'image prise, procédez à la correction d'exposition au flash (p. 24). Vous pouvez également augmenter la sensibilité ISO si vous utilisez un appareil photo numérique.

Zoom : Réglage de la couverture du flash ☆

La couverture du flash (le champ couvert par la lumière du flash) peut être réglée automatiquement ou manuellement. Avec le réglage <A> (automatique), la couverture du flash est ajustée automatiquement selon la focale (angle de champ photographié) de l'objectif utilisé et la taille du capteur d'image (p. 22). Avec le réglage <M> (manuel), vous pouvez régler manuellement la couverture du flash dans une plage comprise entre 24 et 105 mm.

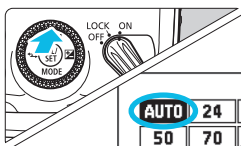

1 Appuyez sur le bouton <ZOOM>.

- Appuyez sur le bouton <ZOOM> des touches de navigation <◀▶>.

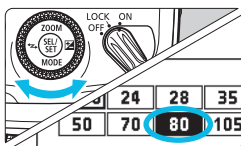

2 Réglez la couverture du flash.

- Si vous souhaitez régler automatiquement la couverture du flash, réglez <AUTO>. Si vous souhaitez régler manuellement la couverture du flash, sélectionnez un numéro (indiquant la distance focale en mm).
- Tournez <◂> pour sélectionner la couverture du flash, puis appuyez sur <◂>.

- Si vous réglez manuellement la couverture du flash, réglez la même couverture ou une couverture plus ample que l'angle de champ photographié afin d'éviter d'assombrir les contours de l'image.
- Si un objectif avec une focale inférieure à 24 mm est fixé, l'avertissement <⚠ WIDE> apparaît sur l'écran LCD. Si vous utilisez un appareil photo dont la taille de capteur d'image est plus petite que le plein format, l'avertissement <⚠ WIDE> apparaît lorsque l'angle de champ actuellement photographié est plus large que l'angle de champ d'un objectif de 24 mm.

Volet grand-angle

Lorsque vous utilisez également le volet grand-angle intégré au flash, vous pouvez prendre des photos au flash avec des objectifs ultra grand-angle avec une focale de 14 mm maximum.

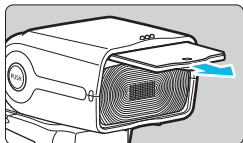

1 Tirez le volet grand-angle.

- Tirez la partie saillante située au centre du volet grand-angle.
- ▶ Le réflecteur blanc s'extrait en même temps.

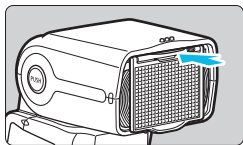

2 Repoussez le réflecteur en place.

- Repoussez le réflecteur uniquement et maintenez seulement le volet grand-angle en bas.



- Étant donné qu'une sous-exposition risque de se produire, l'avertissement < WP > apparaît sur l'écran LCD lorsque vous utilisez le volet grand-angle avec la prise de vue avec flash indirect.
- Ne tirez pas le volet grand-angle avec une force excessive, sous peine de le faire se détacher du Speedlite.
- L'angle de champ de l'objectif EF15mm f/2,8 Fisheye ou EF8-15mm f/4L Fisheye USM n'est pas pris en charge.



La couverture du flash est automatiquement réglée lorsque vous utilisez le volet grand-angle. Vous ne pouvez pas modifier le réglage.

M : Flash manuel ☆

Vous pouvez régler la puissance du flash entre la pleine puissance 1/1 et la puissance 1/128 par paliers d'un tiers de valeur.

Utilisez un flashmètre (en vente dans le commerce) pour déterminer la puissance de flash requise pour obtenir une exposition au flash correcte. Nous vous recommandons de régler le mode de prise de vue de l'appareil photo sur <Av> ou <M>.

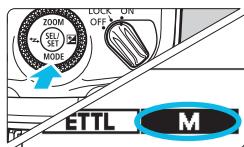

1 Réglez le mode de flash sur <M>.

- Appuyez sur le bouton <MODE> des touches de navigation <⬆>.
- Tournez <⦿> pour sélectionner <M>, puis appuyez sur <⦿>.

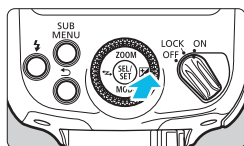

2 Réglez la puissance du flash.

- Appuyez sur le bouton <⏏> des touches de navigation <⬆>.
- Tournez <⦿> pour régler la puissance du flash, puis appuyez sur <⦿>.

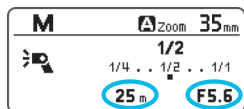
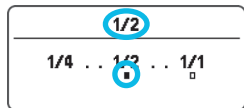

Distance de prise de vue Ouverture

- Lorsque vous enfoncez le déclencheur de l'appareil photo à mi-course, une indication de la distance de prise de vue et le réglage d'ouverture s'affichent.

- Pour en savoir plus sur le nombre-guide avec le flash manuel, reportez-vous à la page 101.
- Sans appuyer sur le bouton <⏏> des touches de navigation <⬆>, vous pouvez également tourner directement <⦿> et régler la valeur de la puissance du flash (C.Fn-13/p. 84).

Exposition au flash manuelle mesurée

Lorsque vous utilisez un appareil photo de la série EOS-1D, le niveau d'exposition au flash peut être réglé manuellement avant la prise de vue. Ceci est efficace lorsque vous êtes proche du sujet. Utilisez un réflecteur de gris 18 % (en vente dans le commerce) et photographiez comme suit.

1 Configurez les réglages de l'appareil photo et du Speedlite.

- Réglez le mode de prise de vue de l'appareil photo sur <M> ou <Av>.
- Réglez le mode de flash du Speedlite sur <M>.

2 Faites la mise au point sur le sujet.

- Faites la mise au point manuellement.

3 Préparez un réflecteur de gris 18 %.

- Placez le réflecteur de gris sur l'emplacement du sujet.
- Dirigez l'appareil photo de sorte que l'intégralité du cercle de mesure spot au centre du viseur se trouve sur le réflecteur de gris.

4 Appuyez sur le bouton <M-Fn>, <✳> ou <FEL>. (☺16)

- ▶ Le Speedlite déclenche un préflash et la puissance du flash requise pour l'exposition au flash correcte est gardée en mémoire.
- ▶ Dans l'angle droit du viseur, l'indicateur du niveau d'exposition affiche le niveau d'exposition au flash pour l'exposition normale.

5 Réglez le niveau d'exposition au flash.

- Ajustez la puissance du flash manuel du Speedlite et la valeur d'ouverture de sorte que le niveau d'exposition au flash s'aligne sur le repère d'exposition standard.

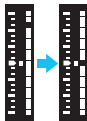

6 Prenez la photo.

- Retirez le réflecteur de gris et prenez la photo.



Le flash manuel mesuré n'est disponible qu'avec un appareil photo de la série EOS-1D.

Fonction lampe pilote [☆]

Lorsque le bouton de contrôle de la profondeur de champ de l'appareil photo est enfoncé, le flash se déclenche continuellement pendant une seconde environ. C'est ce qu'on appelle la « fonction lampe pilote ». Elle s'avère efficace pour vérifier les effets d'ombre sur le sujet avec la lumière du flash et l'équilibre de la lumière pendant la prise de vue avec flash sans fil (p. 45, 71).

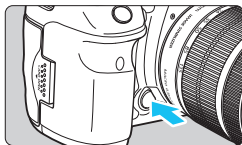

Appuyez sur le bouton de contrôle de la profondeur de champ de l'appareil photo.

- ▶ Le flash se déclenche continuellement pendant une seconde environ.

- ⚠ Pour éviter qu'une surchauffe détériore ou endommage la tête de flash, ne déclenchez pas la fonction lampe pilote plus de 20 fois de suite. Après l'avoir déclenchée 20 fois de suite, laissez le flash reposer pendant au moins 10 minutes.
- Si la fonction lampe pilote est déclenchée plus de 20 fois de suite, la fonction de sécurité peut s'activer et restreindre le déclenchement du flash. Le cas échéant, laissez reposer le flash pendant au moins 20 à 30 minutes.
- Pendant la prise de vue avec Visée par l'écran, il n'est pas possible d'utiliser la fonction lampe pilote (en commandant l'appareil photo).
- La fonction lampe pilote (en commandant l'appareil photo) est désactivée lorsque vous utilisez le flash avec un appareil photo EOS M3, EOS M2, EOS M, EOS Elan II/Elan II E/50/50E, EOS REBEL 2000/300, EOS REBEL G/500N, EOS REBEL K2/3000V, EOS REBEL XS N/REBEL G II/3000N/66, EOS IX ou EOS IX Lite/IX7. Réglez C.Fn-02 sur 1 ou 2 (p. 83) et déclenchez la fonction lampe pilote avec le bouton de flash test.

- 📡 Pendant la prise de vue avec flash normale ou lorsque vous utilisez le flash comme flash maître en prise de vue sans fil par transmission radio, vous pouvez déclencher la fonction lampe pilote avec le bouton de flash test (C.Fn-02/p. 83).

Filtre couleur

Lorsque vous photographiez au flash sous un éclairage incandescent (une source de lumière tungstène), l'arrière-plan du sujet peut présenter des couleurs rougeâtres peu naturelles sur les zones que le flash n'a pas atteintes. En fixant le filtre couleur fourni sur le flash, la fonction de balance des blancs de l'appareil photo procède à des réglages automatiques pour que le sujet et l'arrière-plan puissent être tous deux photographiés avec la balance des blancs appropriée.

Logo « Canon »

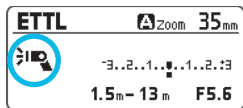
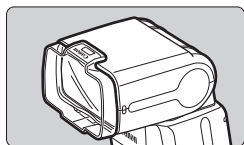
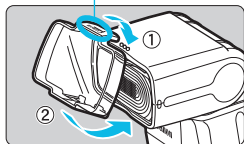

1 Fixez le filtre couleur.

- Fixez solidement le filtre sur la tête de flash jusqu'à ce qu'il se verrouille en place avec un déclic, comme illustré.
- Vérifiez que l'affichage devient .
- Pour retirer le filtre, procédez dans l'ordre inverse. Soulevez les cliquets de fixation du côté inférieur du filtre et retirez le filtre de la tête de flash.

2 Prenez la photo.

- Réglez la balance des blancs de l'appareil photo sur  et prenez la photo.
- Avec les appareils photo EOS DIGITAL commercialisés en 2012 et après, vous pouvez également régler la balance des blancs sur **<AWB>** pour la prise de vue (sauf avec l'EOS REBEL T5/1200D).
- Vérifiez l'image prise et exécutez la correction de la balance des blancs sur l'appareil photo au besoin.



- Le nombre-guide du flash diminue lorsque vous utilisez le filtre couleur. Lorsque vous utilisez le flash manuel, corrigez la puissance du flash, environ +1 valeur.
- N'utilisez pas un filtre couleur commercial en association avec le filtre couleur fourni.

- Avec les appareils photo qui ne sont pas compatibles avec la transmission des informations de température de couleur (p. 22), prenez une photo et réglez-la pour la balance des blancs manuelle au moyen du filtre couleur dans l'environnement de prise de vue, configurez les réglages, réglez la balance des blancs sur <☺> et photographiez.
- La fixation du filtre couleur sur la tête de flash n'affecte pas la couverture du flash.
- Si de la poussière ou de la saleté se colle au filtre couleur, essuyez-le avec un chiffon doux et sec.
- Vous pouvez également fixer le diffuseur (p. 30) lorsque vous utilisez le filtre couleur.
- Si vous souhaitez photographier avec l'atmosphère d'un éclairage au tungstène (dominante des couleurs chaudes), réglez la correction de la balance des blancs vers le côté ambre.

Réinitialisation des réglages du Speedlite ☆

Vous pouvez ramener les réglages des fonctions de prise de vue du Speedlite et les réglages de prise de vue sans fil à leurs valeurs par défaut.

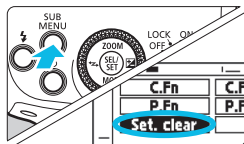

1 Affichez l'écran Réinitialiser les réglages.

- Appuyez sur le bouton <SUB MENU>.
- Tournez <☺> pour sélectionner <Set. clear>, puis appuyez sur <☺>.
- ▶ Un écran de confirmation s'affiche.

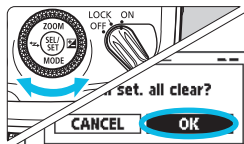

2 Réinitialisez les réglages.

- Tournez <☺> pour sélectionner <OK>, puis appuyez sur <☺>.
- ▶ Les réglages du Speedlite sont réinitialisés, et la prise de vue normale et le mode de flash <ETTL> sont définis.

Même lorsque les réglages ont été réinitialisés, le canal de transmission et l'ID radio sans fil pendant la prise de vue sans fil, ainsi que les réglages des fonctions personnalisées (C.Fn) et des fonctions personnelles (P.Fn) ne sont pas annulés.

3

Réglage des fonctions du flash depuis l'appareil photo

Ce chapitre explique comment régler les fonctions du flash depuis l'écran de menu de l'appareil photo.



Lorsque le mode de prise de vue de l'appareil photo est réglé sur un mode entièrement automatique ou un mode de la zone élémentaire, les opérations de ce chapitre ne sont pas disponibles. Réglez le mode de prise de vue de l'appareil photo sur **<P>**, **<Tv>**, **<Av>**, **<M>** ou **** (Mode de la zone de création).

Commande du flash depuis l'écran de menu de l'appareil photo

Si vous utilisez un appareil photo EOS DIGITAL commercialisé en 2007 et après, vous pouvez régler les fonctions du flash ou les fonctions personnalisées depuis l'écran de menu de l'appareil photo.

Pour en savoir plus sur le fonctionnement de l'appareil photo, reportez-vous au mode d'emploi de l'appareil photo.

Réglages des fonctions du flash



1 Sélectionnez [Contrôle Speedlite externe].

- Sélectionnez [Contrôle Speedlite externe] ou [Contrôle du flash].

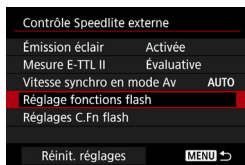

2 Sélectionnez [Réglage fonctions flash].

- Sélectionnez [Réglage fonctions flash] ou [Réglage fonct. flash externe].

▶ L'écran de réglage est affiché.

3 Réglez la fonction.

- L'écran de réglage et les éléments affichés dépendent de l'appareil photo.
- Sélectionnez un élément et réglez la fonction.

Exemple 1

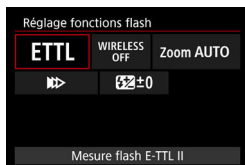

Exemple 2

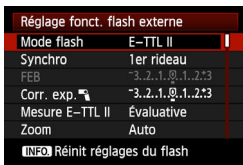

Réglages disponibles sur l'écran des réglages de fonction du flash

- **Appareils photo EOS DIGITAL commercialisés en 2012 et après**
Sur l'écran [**Réglage fonctions flash**] ou [**Réglage fonct. flash externe**] de l'appareil photo, vous pouvez configurer les réglages de la prise de vue normale et de la prise de vue sans fil par transmission radio.

* Bien que l'EOS REBEL T5/1200D ait été commercialisé après 2012, les fonctions configurables sont les mêmes qu'avec les appareils photo EOS DIGITAL commercialisés entre 2007 et 2011.

- **Appareils photo EOS DIGITAL commercialisés de 2007 à 2011**
EOS-1Ds Mark III, EOS-1D Mark IV/III, EOS 5D Mark II, EOS 7D, EOS 60D, EOS 50D, EOS 40D, EOS REBEL T3i/600D, EOS REBEL T2i/550D, EOS REBEL T1i/500D, EOS REBEL XSi/450D, EOS REBEL T3/1100D, EOS REBEL XS/1000D

Sur l'écran [**Réglage fonctions flash**] ou [**Réglage fonct. flash externe**], vous pouvez configurer les réglages de la prise de vue normale. Pour utiliser la « Prise de vue sans fil par transmission radio », réglez les fonctions sur le flash.

Les fonctions configurables sont les suivantes. Les réglages disponibles dépendent de l'appareil photo utilisé, du mode de flash, des réglages de la fonction sans fil, etc.

Fonctions	
Émission éclair	Activée / Désactivée
Mesure flash E-TTL II	Évaluative / Moyenne
Vitesse de synchronisation du flash en mode Av	
Mode flash	E-TTL II (flash automatique) / Flash manuel
Mode de synchronisation	1er rideau / 2e rideau / Haute vitesse
Correction d'exposition au flash	
Zoom (couverture du flash)	
Fonctions du flash sans fil	Sans fil : désactivé / Sans fil : transmission radio
Réinitialiser les réglages	

- **Émission éclair**

Pour prendre des photos avec flash, réglez cette option sur **[Activée]**. Pour utiliser uniquement le faisceau d'assistance AF du flash, réglez-la sur **[Désactivée]**.

- **Mesure flash E-TTL II**

Pour les expositions normales, réglez-la sur **[Évaluative]**. Si **[Moyenne]** est sélectionné, l'exposition au flash est calculée selon une moyenne pour l'ensemble de la scène mesurée par l'appareil photo. La correction d'exposition au flash peut s'avérer nécessaire pour certaines scènes. Ce réglage est destiné aux utilisateurs avancés.

- **Vitesse de synchronisation du flash en mode Av**

Vous pouvez régler la vitesse de synchronisation du flash lorsque vous photographiez en mode d'exposition automatique avec priorité à l'ouverture (**Av**) avec le flash.

- **Mode flash**

Vous pouvez sélectionner **[E-TTL II]** ou **[Flash manuel]** selon la prise de vue souhaitée.

- **Mode de synchronisation**

Vous pouvez sélectionner le moment ou la méthode de déclenchement du flash parmi **[1er rideau]**, **[2e rideau]** ou **[Synchronisation haute vitesse]**. Pour la prise de vue avec flash normale, sélectionnez **[1er rideau]**.

- **Correction d'exposition au flash**

Vous pouvez régler la correction d'exposition au flash de la même façon que pour la correction d'exposition normale. La valeur de correction d'exposition au flash peut être réglée jusqu'à ± 3 valeurs par paliers d'un tiers de valeur.

- **Zoom (couverture du flash)**

Vous pouvez régler la couverture de flash du Speedlite. Avec **[Auto]** sélectionné, la couverture du flash est automatiquement réglée d'après la focale de l'objectif et la taille du capteur d'image de l'appareil photo (p. 22).



- **[Émission éclair]** et **[Mesure flash E-TTL II]** s'affichent à l'étape 2 ou à l'étape 3 de la page 40. (La disposition de l'affichage et les procédures varient selon le modèle d'appareil photo.)
- Si **[Vitesse synchro en mode Av]** ne s'affiche pas, il peut être réglé avec les fonctions personnalisées de l'appareil photo.

- **Fonctions du flash sans fil**

Vous pouvez régler la prise de vue avec flash sans fil par transmission radio. Pour en savoir plus, voir le chapitre 4 (p. 45).

- **Réinitialiser les réglages**

Vous pouvez ramener les réglages du Speedlite à leur valeur par défaut.



- Lorsque P.Fn-05-0 est réglé (p. 87), le faisceau d'assistance AF (p. 22), qui utilise une série de petits éclairs, est émis au besoin, même si vous avez réglé **[Émission éclair]** sur **[Désactivée]**.
- Si la couverture du flash est réglée automatiquement comme lorsque le diffuseur est fixé ou que le volet grand-angle est utilisé, il n'est pas possible de régler **[Zoom]** (couverture du flash).



Lorsque la correction d'exposition au flash est réglée sur le flash, elle ne peut pas être exécutée depuis l'appareil photo. Si les deux sont réglés simultanément, la priorité est donnée au réglage sur le flash.

Réglages des fonctions personnalisées du flash

Vous pouvez régler les fonctions personnalisées pour le Speedlite depuis l'écran de menu de l'appareil photo. Les détails affichés dépendent de l'appareil photo. Si les fonctions personnalisées C.Fn-21 à 23 ne s'affichent pas, réglez-les sur le Speedlite. Pour en savoir plus sur les fonctions personnalisées, voir pages 83 à 85.



1 Sélectionnez [Réglages C.Fn flash].

- Sélectionnez [Réglages C.Fn flash] ou [Réglages C.Fn flash externe].
- ▶ L'écran des réglages des fonctions personnalisées du flash s'affiche.

Numéro de fonction personnalisée



2 Réglez la fonction personnalisée.

- Sélectionnez le numéro de la fonction personnalisée, puis réglez-la.
- Pour effacer tous les réglages des fonctions personnalisées, sélectionnez ([Réinit. réglages]), [Réinit toutes C.Fn Speedlite] ou [Réinit C.Fn flash externe] à l'étape 1.

- Lors de l'utilisation d'un appareil photo commercialisé en 2011 ou avant ou d'un EOS REBEL T5/1200D, les réglages C.Fn-21 à 23 ne sont pas réinitialisés même si [Réinit toutes C.Fn Speedlite] ou [Réinit C.Fn flash externe] est sélectionné. Lorsque la procédure décrite dans la section « Effacement de toutes les fonctions personnalisées/personnelles » à la page 82 est effectuée, toutes les fonctions personnalisées (sauf C.Fn-00) sont réinitialisées.
- Les fonctions personnelles (P.Fn/p. 86) ne peuvent pas être réglées ou toutes effacées en une fois depuis l'écran de menu de l'appareil photo. Réglez-les en utilisant le Speedlite.

4

Photographie avec flash sans fil : Transmission radio

Ce chapitre décrit la prise de vue avec flash sans fil au moyen de la fonction maître/asservi sans fil par transmission radio. Pour connaître les accessoires nécessaires pour la prise de vue sans fil par transmission radio, voir la cartographie du système (p. 90).

Pour connaître les régions d'utilisation, les restrictions et précautions liées à la transmission radio, voir page 103.

- Si vous utilisez un « Speedlite 430EX III » qui n'est pas pourvu de la fonction de transmission radio, les prises de vue décrites dans ce chapitre ne sont pas disponibles. Pour photographier avec le flash sans fil par transmission optique au moyen de la fonction asservie, reportez-vous au Chapitre 5 (p. 71).
- Lorsque le mode de prise de vue de l'appareil photo est réglé sur un mode entièrement automatique ou un mode de la zone élémentaire, les opérations de ce chapitre ne sont pas disponibles. Réglez le mode de prise de vue de l'appareil photo sur <P>, <Tv>, <Av>, <M> ou (Mode de la zone de création).

- Les procédures pour la prise de vue avec flash sans fil sont décrites en utilisant le 430EX III-RT à la fois pour le flash maître et le flash asservi.
- Le 430EX III-RT fixé sur l'appareil photo est appelé « flash maître », tandis que le 430EX III-RT commandé sans fil est appelé « flash asservi ».

(☑) Prise de vue avec flash sans fil par transmission radio

En utilisant un Speedlite Canon (flash maître ou asservi) pourvu d'une fonction de prise de vue sans fil par transmission radio, vous pouvez facilement exécuter la prise de vue commandée sans fil avec plusieurs flashes de la même façon qu'avec un flash normal automatique E-TTL II/E-TTL.

Le système est conçu pour que les réglages du 430EX III-RT (flash maître) fixé à l'appareil photo soient automatiquement appliqués au 430EX III-RT commandé sans fil (flash asservi). Vous n'avez donc pas besoin d'effectuer les opérations sur le flash asservi pendant la prise de vue.

Emplacement et champ d'action (Exemples de prise de vue avec flash sans fil)

- **Prise de vue avec flash automatique en utilisant un seul flash asservi (p. 55)**

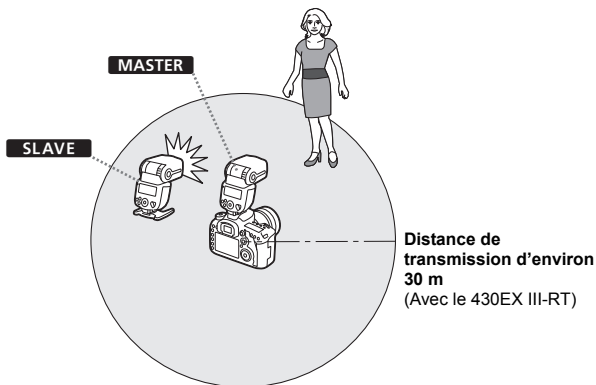

- Vous pouvez également commander sans fil le 430EX III-RT réglé comme flash asservi avec un appareil pourvu d'une fonction maître sans fil par transmission radio autre qu'un 430EX III-RT. Pour en savoir plus sur le réglage des fonctions de flash maître, consultez le mode d'emploi de l'appareil.
- Placez le flash asservi en utilisant le mini-socle fourni (p. 14).

Prise de vue avec plusieurs flashes sans fil

Vous pouvez séparer les flashes asservis en deux ou trois groupes et prendre des photos avec le flash automatique E-TTL II/E-TTL pendant que vous changez le ratio de flash (débit de puissance du flash). Par ailleurs, vous pouvez régler et photographier dans un mode de flash différent pour chaque groupe de flashes, et ce, jusqu'à 5 groupes (p. 48).

● Prise de vue avec flash automatique et groupes asservis

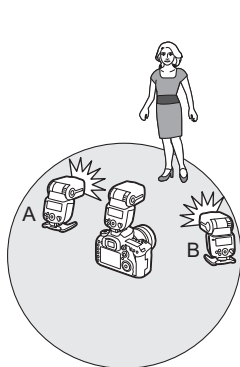

2 groupes (A, B) (p. 59)

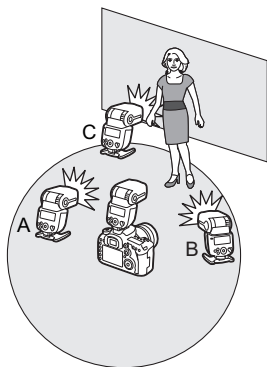

3 groupes (A, B, C) (p. 60)



- Avant la prise de vue, effectuez un flash test (p.18) et un essai de prise de vue.
- La distance de transmission peut être plus courte selon les conditions, comme l'emplacement des flashes asservis, l'environnement ambiant et les conditions météo.

● Prise de vue dans un mode de flash différent pour chaque groupe (p. 63)

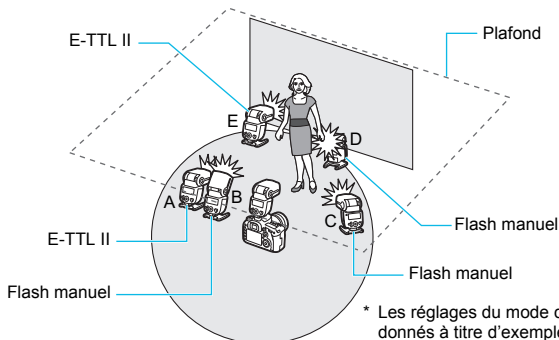

Différence entre la transmission radio et la transmission optique

La prise de vue sans fil au moyen de la transmission radio présente des avantages par rapport à la prise de vue sans fil au moyen de la transmission optique, à savoir qu'elle est moins affectée par les obstacles et qu'il n'est pas nécessaire de diriger le capteur sans fil du flash asservi vers le flash maître. Les principales différences fonctionnelles sont les suivantes.

Fonction		Transmission radio	Transmission optique
Distance de transmission		Environ 30 m	Environ 15 m (à l'intérieur)
Commande du groupe de flashes		Jusqu'à 5 groupes*1 (A, B, C, D, E)	Jusqu'à 3 groupes (A, B, C)
Commande du flash asservi		Jusqu'à 15 flashes	Aucune restriction
Canal		Auto, canaux 1 à 15	Canaux 1 à 4
ID radio sans fil		0000-9999	–
Fonctionnement du flash asservi	Déclenchement du flash test	○	–
	Fonction lampe pilote	○*2	–
	Déclenchement	○*3	–

*1-3 : Certaines restrictions s'appliquent selon l'appareil photo que vous utilisez. (Voir p. 49 et 63 pour *1, p. 65 pour *2 et p. 66 pour *3.)

Restrictions sur les fonctions selon l'appareil photo utilisé

Lors de la prise de vue avec flash sans fil par transmission radio, des restrictions de fonction peuvent s'appliquer, selon l'appareil photo utilisé.

- **Appareils photo EOS DIGITAL commercialisés en 2012 et après**
Lorsque vous utilisez le flash avec un appareil photo comme l'EOS-1D X, vous pouvez photographier sans aucune restriction du mode de flash et de la vitesse synchro du flash, etc.

* Bien que l'EOS REBEL T5/1200D ait été commercialisé après 2012, les restrictions des fonctions sont les mêmes qu'avec les appareils photo EOS DIGITAL commercialisés jusqu'en 2011. (Voir les explications suivantes pour en savoir plus.)

- **Appareils photo EOS compatibles avec E-TTL et commercialisés jusqu'en 2011**

Si vous utilisez le flash avec un appareil photo figurant dans la liste ci-dessous, la prise de vue sans fil par transmission radio avec le flash automatique E-TTL n'est pas possible.

Photographiez avec le flash manuel (p. 62) ou la fonction asservie sans fil par transmission optique (p. 71).

EOS-1Ds, EOS-1D, EOS-1V, EOS-3, EOS Elan II/Elan II E/50/50E,
EOS REBEL 2000/300, EOS REBEL G/500N, EOS REBEL XS N/REBEL
G II/3000N/66, EOS IX, EOS IX Lite/IX7

Par ailleurs, lorsque vous utilisez le flash avec un appareil photo EOS DIGITAL ou un appareil photo argentique EOS commercialisé jusqu'en 2011, les restrictions suivantes s'appliquent.

1. **La vitesse synchro du flash est plus lente d'une valeur.**
Vérifiez la vitesse synchro du flash ($X = 1/^{***}$ seconde) de votre appareil photo et photographiez avec une vitesse d'obturation allant jusqu'à un maximum d'une valeur plus lente que la vitesse de synchro du flash (Exemple : avec $X = 1/250$ seconde, la prise de vue sans fil par transmission radio est possible entre $1/125$ et 30 secondes).
Lorsque vous réglez la vitesse d'obturation une valeur plus lente que la vitesse synchro du flash, l'icône d'avertissement <Tv> disparaît.
2. **La prise de vue synchro haute vitesse n'est pas possible.**
3. **Le regroupement de flashes n'est pas possible** (p. 63).
4. **La fonction lampe pilote depuis le flash asservi** (p. 65) **ainsi que le déclenchement à distance depuis le flash asservi** (p. 66) **ne sont pas possibles.**
5. **L'appareil photo ne peut pas être utilisé dans un « ensemble appareil photo asservi » pendant la prise de vue liée** (p. 67).
L'appareil photo peut uniquement être utilisé dans un « ensemble appareil photo maître ».

Réglages sans fil

Pour la prise de vue sans fil par transmission radio, réglez le flash maître et le flash asservi en procédant comme suit.

Réglage du flash maître

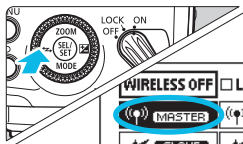

Réglez sur <(P)> **MASTER** >.

- Appuyez sur le bouton <↔> des touches de navigation <⬆>.
- Tournez <⊙> pour sélectionner <(P)> **MASTER** >, puis appuyez sur <⊙>.

Réglage du flash asservi

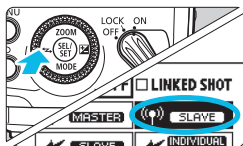

Réglez sur <(P)> **SLAVE** >.

- Utilisez et réglez le flash que vous souhaitez sélectionner comme flash asservi.
- Sélectionnez <(P)> **SLAVE** > de la même manière que pour le réglage du flash maître.

ⓘ Pour la prise de vue avec flash normale, sélectionnez <WIRELESS OFF> pour effacer les réglages sans fil (flash maître/asservi).

Réglages du canal de transmission et de l'ID radio sans fil

Pour éviter les interférences avec les systèmes de flash sans fil par transmission radio utilisés par d'autres photographes ou avec d'autres appareils utilisant les ondes radio (sans fil), vous pouvez modifier le canal de transmission et l'ID radio sans fil. **Réglez le même canal et le même ID pour le flash maître et le flash asservi.**

ⓘ Lors de la mise en place de plusieurs systèmes de flash sans fil par transmission radio, des interférences entre les systèmes de flash peuvent avoir lieu, même si les flashes sont réglés sur des canaux différents. Réglez des ID de transmission radio sans fil différents pour chaque canal (p. 51).

● Réglage du canal de transmission et de l'ID radio sans fil

Procédez comme suit pour régler les canaux de transmission et les ID radio sans fil du flash maître et du flash asservi. Réglez le même canal et le même ID pour le flash maître et le flash asservi. Veuillez noter que la procédure est la même pour le flash maître et le flash asservi.

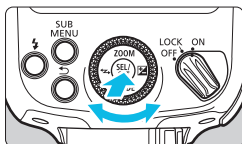

Canal de transmission

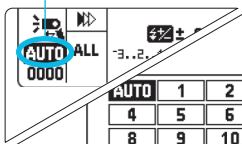

ID radio sans fil

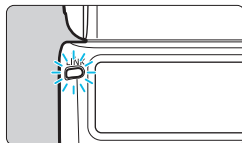
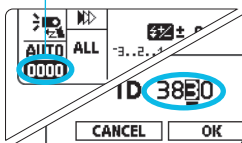

1 Réglez un canal.

- Appuyez sur <⊙>.
- Tournez <⊙> pour sélectionner le symbole du canal, puis appuyez sur <⊙>.
- Tournez <⊙> pour sélectionner <AUTO> ou un canal entre les canaux <1> et <15>, puis appuyez sur <⊙>.

2 Réglez un ID radio sans fil.

- Appuyez sur <⊙>.
 - Tournez <⊙> pour sélectionner le symbole de l'ID, puis appuyez sur <⊙>.
 - Tournez <⊙> pour sélectionner la position (chiffre) à régler, puis appuyez sur <⊙>.
 - Tournez <⊙> pour sélectionner un numéro de 0 à 9, puis appuyez sur <⊙>.
 - Réglez un numéro à quatre chiffres en procédant de même et sélectionnez <OK>.
- ▶ Lorsque la transmission entre le flash maître et le flash asservi est établie, le voyant <LINK> s'allume en vert.

● Balayage et réglage des canaux de transmission du flash maître

Vous pouvez balayer le statut de la réception radio et régler automatiquement ou manuellement le canal de transmission du flash maître. Lorsque le canal est réglé sur « AUTO », le canal avec le signal de réception optimal est automatiquement sélectionné. Lorsque vous réglez manuellement le canal, vous pouvez réinitialiser le canal de transmission tout en consultant les résultats du balayage.

Balayage avec « AUTO » réglé

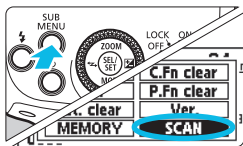

Procédez au balayage.

- Appuyez sur le bouton < SUB MENU >.
- Tournez < ZOOM > pour sélectionner < SCAN >, puis appuyez sur < ZOOM >.
- Sélectionnez < OK >.
- ▶ Le balayage est exécuté, et le canal avec le signal de réception optimal est sélectionné.

Balayage avec un canal entre 1 et 15 réglé

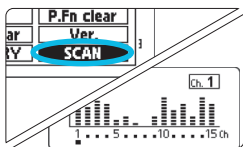

1 Procédez au balayage.

- Appuyez sur le bouton < SUB MENU >.
- Tournez < ZOOM > pour sélectionner < SCAN >, puis appuyez sur < ZOOM >.
- Sélectionnez < OK >.
- ▶ Le balayage est exécuté et le statut de réception s'affiche sous la forme d'un graphique.
- Une crête de canal élevée sur le graphique est synonyme d'un meilleur signal de réception radio.

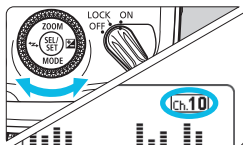

2 Réglez un canal.

- Tournez < ZOOM > pour sélectionner un canal entre 1 et 15.
- Appuyez sur < ZOOM > pour régler le canal.

Voyant <LINK>

Vous pouvez vérifier le statut de transmission en examinant la couleur du voyant <LINK>.

Couleur	Statut	Description	Action
Vert	Allumé	Transmission OK	–
Rouge	Allumé	Non connecté	Vérifiez le canal et l'ID.
	Clignotant	Trop de flashes	Ramenez le nombre total de flashes maîtres et asservis à 16 ou moins.
		Erreur	Éteignez, puis rallumez le flash maître et le flash asservi.

- Si les canaux de transmission du flash maître et du flash asservi sont différents, le flash asservi ne se déclenchera pas. Réglez-les tous les deux sur le même numéro ou réglez-les sur « AUTO ».
- Si les ID radio sans fil du flash maître et du flash asservi sont différents, le flash asservi ne se déclenchera pas. Réglez-les sur le même numéro.

Marche/Arrêt du déclenchement du flash maître

Vous pouvez choisir de déclencher ou non le flash maître en tant que flash sans fil commandant le flash asservi. Avec le déclenchement du flash maître réglé sur Marche, le flash maître est déclenché en tant que groupe de flashes A.

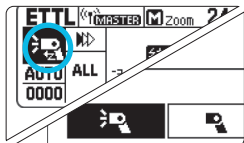
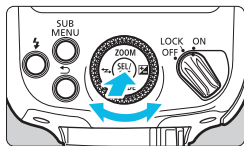

Réglez le déclenchement du flash maître sur Marche ou Arrêt.

- Appuyez sur <⊙>.
- Tournez <⊙> pour sélectionner le symbole du déclenchement du flash, puis appuyez sur <⊙>.
- Tournez <⊙> pour sélectionner Marche ou Arrêt pour le déclenchement du flash maître, puis appuyez sur <⊙>.
 - ☞ : Marche du déclenchement du flash maître
 - ☞ : Arrêt du déclenchement du flash maître

Rétroéclairage de l'écran LCD

Pendant la prise de vue sans fil par transmission radio, l'écran LCD du flash maître s'éclaire ou s'éteint en fonction du statut de charge du flash maître ou des flashes asservis (groupes de flashes). L'écran LCD du flash maître s'éclaire si le flash maître et les flashes asservis ne sont pas complètement chargés. Lorsque le flash maître et les flashes asservis sont complètement chargés, le rétroéclairage de l'écran LCD s'éteint au bout d'environ 12 secondes. À mesure que la recharge du flash maître et des flashes asservis devient insuffisante quand vous prenez une photo, l'écran LCD du flash maître s'éclaire à nouveau.

Si l'un des flash maître ou flash asservi (groupe de flashes) n'est pas complètement chargé, **<CHARGE>** s'affiche sur l'écran LCD du flash maître. Veillez à prendre la photo après avoir vérifié que l'icône **<CHARGE>** ne s'affiche pas sur l'écran LCD ou que l'écran LCD ne s'éclaire pas.

Fonction Mémoire

Vous pouvez sauvegarder les réglages sans fil sur le flash maître et le flash asservi pour y accéder ultérieurement. Utilisez le flash maître ou le flash asservi séparément en fonction du flash sur lequel les réglages seront sauvegardés ou rappelés.

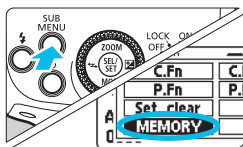

1 Sélectionnez **<MEMORY>**.

- Appuyez sur le bouton **<SUB MENU>**.
- Tournez **<◂>** pour sélectionner **<MEMORY>**, puis appuyez sur **<◂>**.

2 Sauvegardez ou chargez les réglages.

- Tournez **<◂>** pour sélectionner **<SAVE>** (sauvegarde) ou **<LOAD>** (charge), puis appuyez sur **<◂>**.
- Sélectionnez **<OK>**.
- ▶ Les réglages sont sauvegardés (mis en mémoire) ou les réglages sauvegardés sont définis.



ETTL : Prise de vue avec flash sans fil entièrement automatique

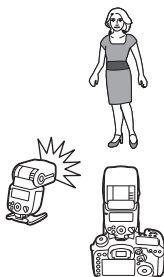

Cette section décrit la prise de vue élémentaire sans fil entièrement automatique lors de l'utilisation d'un 430EX III-RT fixé sur l'appareil photo (flash maître) et d'un 430EX III-RT réglé comme flash asservi.

Prise de vue avec flash automatique en utilisant un seul flash asservi



1 Réglez le flash maître.

- Réglez le 430EX III-RT fixé sur l'appareil photo comme flash maître (p. 50).
- Vous pouvez également utiliser un appareil pourvu de la fonction maître sans fil par transmission radio comme flash maître.

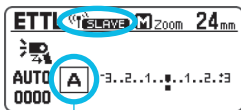

Groupe de flashes

2 Réglez le flash asservi.

- Réglez le 430EX III-RT qui sera commandé sans fil depuis le flash maître comme flash asservi (p. 50).
- Réglez le groupe de flashes sur A, B ou C (p. 59). Le flash ne se déclenchera pas s'il est réglé sur D ou E.

3 Vérifiez le canal et l'ID.

- Si les canaux de transmission et les ID radio sans fil du flash maître et du flash asservi sont différents, configurez-les sur les mêmes réglages (p. 51, 52).

4 Placez l'appareil photo et le flash.

- Placez-les dans le champ indiqué à la page 46.

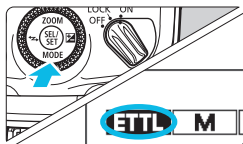

Commande du groupe de flashes

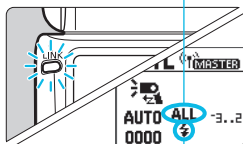

Flash asservi prêt

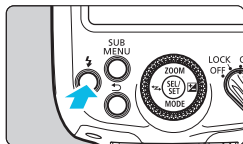
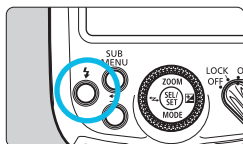

5 Réglez le mode de flash sur <ETTL>.

- Appuyez sur le bouton <MODE> des touches de navigation <◊> du flash maître.
- Tournez <◉> pour sélectionner <ETTL>, puis appuyez sur <◉>.
- Le flash asservi est automatiquement réglé sur <ETTL> pendant la prise de vue via la commande depuis le flash maître.
- Vérifiez que la commande du groupe de flashes est réglée sur <ALL>.

6 Vérifiez le statut de la transmission et le statut de la charge.

- Vérifiez que le voyant <LINK> est allumé en vert.
- Une fois le flash asservi prêt, l'émetteur du faisceau d'assistance AF clignote à intervalles d'environ 1 seconde.
- Vérifiez que l'icône de flash recyclé du flash asservi <⚡> est allumée sur l'écran LCD du flash maître (<CHARGE> ne s'affiche pas).
- Pour le rétroéclairage de l'écran LCD du flash maître, voir page 54.
- Vérifiez que le voyant de flash recyclé du flash maître est allumé.

7 Vérifiez la performance.

- Appuyez sur le bouton de flash test du flash maître.
- ▶ Le flash asservi se déclenche. S'il ne se déclenche pas, vérifiez qu'il se trouve dans la portée de transmission (p. 46).

8 Prenez la photo.

- Réglez l'appareil photo et prenez la photo comme pour une prise de vue avec flash normale.

Prise de vue avec flash automatique en utilisant plusieurs flashes asservis



Lorsque vous avez besoin d'une puissance de flash supérieure ou que vous souhaitez faciliter l'éclairage, vous pouvez augmenter le nombre de flashes asservis et les déclencher comme un seul flash.

Pour ajouter des flashes asservis, procédez comme pour « Prise de vue avec flash automatique en utilisant un seul flash asservi » (p. 55). Réglez le groupe de flashes sur A, B ou C (p. 59). Le flash ne se déclenchera pas s'il est réglé sur D ou E.

Une fois que le nombre de flashes asservis est augmenté ou que le déclenchement du flash maître est réglé sur Marche, la commande automatique est exécutée pour déclencher tous les flashes à la même puissance et pour garantir que la puissance de flash totale convient à l'exposition normale.

- Si l'un des flash maître ou flash asservi (groupe de flashes) n'est pas complètement chargé, < **CHARGE** > s'affiche sur l'écran LCD du flash maître. Veillez à prendre la photo après avoir vérifié que l'icône < **CHARGE** > ne s'affiche pas.
 - Si le voyant < **LINK** > est allumé en rouge, la transmission radio n'a pas pu être établie. Vérifiez à nouveau les canaux de transmission et les ID radio sans fil du flash maître et du flash asservi. Si vous ne parvenez pas à établir la connexion avec les mêmes réglages, éteignez puis rallumez le flash maître et le flash asservi.
-
- La couverture du flash maître/flash asservi est réglée sur 24 mm. Vous pouvez également régler manuellement la couverture du flash.
 - Pour déclencher également le flash maître, réglez le déclenchement du flash maître sur Marche à l'étape 5 (p. 53).
 - Vous pouvez appuyer sur le bouton de contrôle de la profondeur de champ de l'appareil photo pour déclencher la fonction lampe pilote (p. 36).
 - Lorsqu'un Speedlite est réglé en tant que flash maître, l'extinction automatique entre en vigueur au bout de 5 minutes environ.
 - Si la fonction d'extinction automatique d'un flash asservi s'active, appuyez sur le bouton de flash test du flash maître (p. 56) pour allumer le flash asservi. Notez que le flash test ne peut pas être exécuté pendant que la minuterie de l'appareil photo est activée.

Prise de vue avancée avec flash sans fil entièrement automatique

La correction d'exposition au flash et les autres réglages effectués sur le flash maître seront automatiquement réglés sur le ou les flashes asservis. Il n'est pas nécessaire d'effectuer les opérations sur le ou les flashes asservis. La prise de vue avec flash sans fil avec les réglages suivants peut être effectuée de la même façon que pour la prise de vue avec flash normale.

- **Correction d'exposition au flash** (🔧/p. 24)
- **Synchronisation à haute vitesse** (🔧/p. 26)
- **Mémorisation d'exposition au flash** (p. 25)
- **Flash manuel** (p. 34, 62)



- Vous pouvez également commander directement le flash asservi pour régler séparément la correction d'exposition au flash et la couverture du flash sur chaque flash asservi.
- Vous pouvez également procéder à la prise de vue avec bracketing d'exposition au flash et utiliser le flash stroboscopique au moyen du 430EX III-RT réglé en tant que flash asservi avec un flash maître pourvu des fonctions de bracketing d'exposition au flash et de flash stroboscopique.

Flashes maîtres

Vous pouvez utiliser plus de deux flashes maîtres (flashes maîtres + flashes asservis = 16 flashes maximum). En préparant plusieurs appareils photo sur lesquels sont fixés des flashes maîtres, vous pouvez procéder à la prise de vue avec flash sans fil en changeant d'appareils photo, mais en conservant le même éclairage (flashes asservis).

Notez que lorsque vous utilisez plus de deux flashes maîtres, la couleur du voyant <LINK> change selon l'ordre dans lequel les flashes sont allumés. Le premier flash maître (principal) est vert, et le deuxième et les suivants (secondaires) sont orange.



Si le voyant <LINK> est rouge, la connexion n'a pas pu être établie. Après avoir vérifié le canal de transmission et l'ID radio sans fil, éteignez chaque flash maître, puis rallumez-les.



Vous pouvez prendre des photos quel que soit le statut du flash maître principal et du flash maître secondaire.

A:B : Prise de vue avec plusieurs flashes sans fil et ratio de flash

Prise de vue avec flash automatique et deux groupes asservis

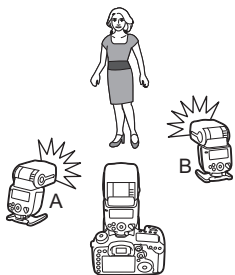

Groupes de flashes

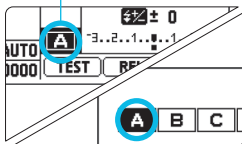



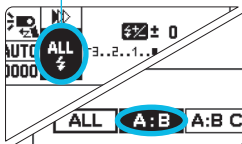

Commande du groupe de flashes







Vous pouvez séparer les flashes asservis en deux groupes de flashes, A et B, et régler l'équilibre de l'éclairage (ratio de flash) pour la prise de vue.

L'exposition est automatiquement contrôlée pour que la puissance de flash totale des groupes de flashes A et B entraîne une exposition normale.

1 Réglez le groupe des flashes asservis.

- Réglez les flashes asservis l'un après l'autre.
- Appuyez sur <  >.
- Tournez <  > pour sélectionner le symbole du groupe de flashes, puis appuyez sur <  >.
- Tournez <  > pour sélectionner < **A** > ou < **B** >, puis appuyez sur <  >.
- Réglez un flash sur < **A** > et l'autre sur < **B** >.

2 Réglez le flash maître sur < A:B >.

- Les procédures aux étapes 2 à 3 doivent être réglées sur le flash maître.
- Appuyez sur <  >.
- Tournez <  > pour sélectionner le symbole de commande du groupe de flashes, puis appuyez sur <  >.
- Tournez <  > pour sélectionner < **A:B** >, puis appuyez sur <  >.

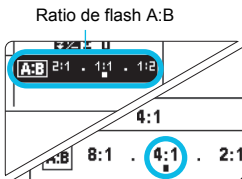

3 Réglez le ratio de flash A:B.

- Tournez <⊙> pour sélectionner le symbole du ratio de flash A:B, puis appuyez sur <⊙>.
- Tournez <⊙> pour régler le ratio de flash, puis appuyez sur <⊙>.

4 Prenez la photo.

- ▶ Les flashes asservis se déclenchent selon le ratio de flash défini.

Prise de vue avec flash automatique et trois groupes asservis

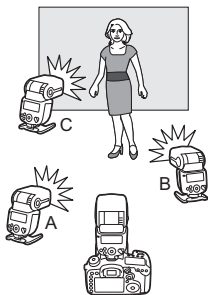

Vous pouvez ajouter le groupe de flashes C aux groupes de flashes A et B. Le groupe C s'avère pratique pour régler l'éclairage en vue d'éliminer l'ombre du sujet.

La procédure de réglage de base est la même que pour « Prise de vue avec flash automatique et deux groupes asservis ».

1 Réglez le flash asservi sur le groupe de flashes C.

- Réglez le flash asservi que vous souhaitez ajouter dans le groupe de flashes <C> comme à l'étape 1 de la page précédente.

2 Réglez le flash maître sur <A:B C>.

- Réglez la commande du groupe de flashes maîtres sur <A:B C> comme à l'étape 2 de la page précédente.

3 Réglez le ratio de flash A:B.

- Réglez le ratio de flash A:B comme à l'étape 3 ci-dessus.



Valeur de correction d'exposition au flash asservi C

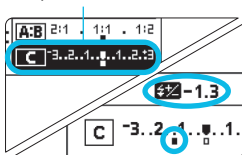

4 Réglez la valeur de correction d'exposition au flash pour le flash asservi C.

- Réglez-la sur le flash maître.
- Réglez la valeur selon vos besoins.
- Appuyez sur <⊙>.
- Tournez <⊙> pour sélectionner le symbole de la valeur de correction d'exposition au flash pour C, puis appuyez sur <⊙>.
- Tournez <⊙> pour régler la valeur de correction d'exposition au flash, puis appuyez sur <⊙>.

Commande de groupes

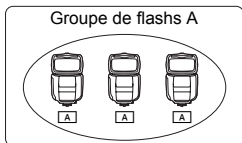

Si vous avez besoin d'une puissance de flash supérieure ou souhaitez obtenir un éclairage plus sophistiqué, vous pouvez augmenter le nombre de flashes asservis. Il vous suffit de régler un flash asservi supplémentaire dans le groupe de flashes (A, B ou C) dont vous souhaitez augmenter la puissance de flash. Vous pouvez augmenter le nombre de flashes asservis jusqu'à 15 flashes en tout.

Par exemple, si vous réglez un groupe de flashes avec trois flashes asservis sur <A>, les trois flashes sont traités et commandés comme un seul groupe de flashes A avec une grande puissance de flash.

- Pour déclencher les trois groupes de flashes A, B et C simultanément, réglez <A:B C>. Avec le réglage <A:B>, le groupe de flashes C ne se déclenche pas.
- Si vous photographiez avec le groupe de flashes C tourné directement sur le sujet principal, il peut en résulter une surexposition.



Les valeurs de ratio de flash 8:1 à 1:1 à 1:8 sont équivalentes aux valeurs 3:1 à 1:1 à 1:3 (par paliers d'une demi-valeur) lorsqu'elles sont converties en nombres IL.

M : Prise de vue avec plusieurs flashes sans fil et puissance du flash manuel

Cette section décrit la prise de vue sans fil (plusieurs flashes) en utilisant un flash manuel. Vous pouvez photographier avec un réglage de puissance de flash différent pour chaque flash asservi (groupe de flashes). Configurez tous les réglages sur le flash maître.



Commande du groupe de flashes

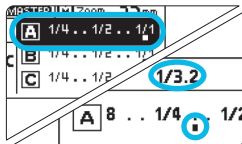
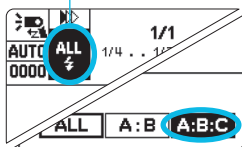

1 Réglez le mode de flash sur <M>.

- Appuyez sur le bouton <MODE> des touches de navigation <◀▶> du flash maître.
- Tournez <⊙> pour sélectionner <M>, puis appuyez sur <⊙>.

2 Réglez la commande du groupe de flashes.

- Appuyez sur <⊙>.
- Tournez <⊙> pour sélectionner le symbole de commande du groupe de flashes, puis appuyez sur <⊙>.
- Tournez <⊙> pour sélectionner le groupe à déclencher, puis appuyez sur <⊙>.
 - <ALL> : Régler tous les groupes sur la même puissance de flash
 - <A:B> : Régler la puissance de flash de A et B
 - <A:B:C> : Régler la puissance de flash de A, B et C

3 Réglez la puissance du flash.

- Tournez <⊙> pour sélectionner le symbole du groupe de flashes, puis appuyez sur <⊙>.
- Tournez <⊙> pour régler la puissance du flash, puis appuyez sur <⊙>.
- Avec <A:B> et <A:B:C>, répétez l'étape 3 pour régler la puissance de flash pour tous les groupes.

4 Prenez la photo.

- ▶ Chaque groupe se déclenche selon le ratio de flash défini.

ⓘ Avec <ALL> réglé, réglez A, B ou C comme groupe de flashes pour les flashes asservis (p. 59). Le flash ne se déclenche pas s'il est réglé sur D ou E.

Gr : Prise de vue dans un mode de flash différent pour chaque groupe

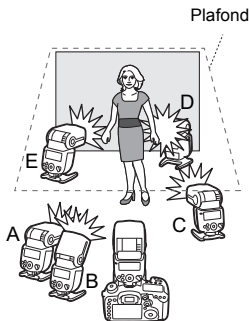

Si vous utilisez un appareil photo EOS DIGITAL commercialisé en 2012 et après, comme l'EOS-1D X, vous pouvez photographier dans un mode de flash différent pour chaque groupe de flashes pour un maximum de 5 groupes (A, B, C, D et E).

Les modes de flash réglables sont ① flash automatique E-TTL II/E-TTL, ② flash manuel et ③ mesure flash externe auto. Lorsque le mode de flash est ① ou ③, l'exposition est contrôlée pour obtenir une exposition normale pour le sujet principal en tant que groupe simple.

Cette fonction est destinée aux utilisateurs avancés qui s'y connaissent très bien en éclairage.

❗ La prise de vue avec flash sans fil en utilisant le mode de flash <Gr> est impossible avec les appareils photo commercialisés jusqu'en 2011 ou l'EOS REBEL T5/1200D. La prise de vue avec un maximum de 3 groupes (A, B et C) sera appliquée (p. 60).

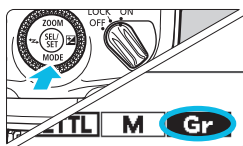

1 Réglez le mode de flash sur <Gr>.

- Appuyez sur le bouton <MODE> des touches de navigation <⬆> du flash maître.
- Tournez <⦿> pour sélectionner <Gr>, puis appuyez sur <⦿>.

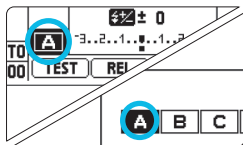

2 Réglez le groupe des flashes asservis.

- Réglez les flashes asservis l'un après l'autre.
- Appuyez sur <⦿>.
- Tournez <⦿> pour sélectionner le symbole du groupe de flashes, puis appuyez sur <⦿>.
- Tournez <⦿> pour sélectionner <A>, , <C>, <D> ou <E>, puis appuyez sur <⦿>.
- Réglez le groupe de flashes (A, B, C, D ou E) pour tous les flashes asservis.

Correction d'exposition au flash pour tous les groupes de flashes



Groupes de flashes

Mode flash

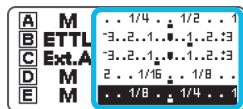
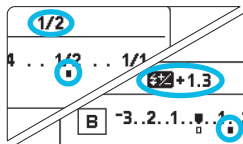
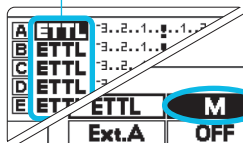

Puissance du flash/valeur de correction d'exposition au flash

3 Réglez chaque groupe de flashes.

- Réglez le mode de flash, la puissance du flash ou la valeur de correction d'exposition au flash de chaque groupe de flashes directement sur le flash maître.
- Appuyez sur <⊙>.
- Tournez <⊙> pour sélectionner le groupe de flashes à régler, puis appuyez sur <⊙>.

Réglage du mode de flash

- Tournez <⊙> pour sélectionner le mode de flash affiché à droite de <[A]> à <[E]>, puis appuyez sur <⊙>.
- Tournez <⊙> pour sélectionner le mode de flash, puis appuyez sur <⊙>.

Réglage de la puissance du flash et la valeur de correction d'exposition au flash

- Tournez <⊙> pour sélectionner la puissance du flash ou la valeur de correction d'exposition au flash, puis appuyez sur <⊙>.
- Si vous utilisez le mode <M>, réglez la puissance du flash. Si vous utilisez le mode <ETTL> ou <Ext.A> (mesure flash externe auto), réglez la valeur de la correction d'exposition au flash comme requis.
- Répétez l'étape 3 pour régler la fonction du flash de tous les groupes de flashes.
- Une fois les réglages terminés, appuyez sur le bouton <↶> pour revenir à l'écran de l'étape 3.
- Vous pouvez régler la correction d'exposition au flash pour l'ensemble du groupe de flashes en sélectionnant le symbole de correction d'exposition au flash <±> au moyen de l'écran à l'étape 3.

4 Prenez la photo.

- ▶ Chaque flash asservi se déclenche simultanément dans chaque mode de flash réglé.

- Alors que le mode de flash peut être réglé sur **<Ext.A>** mesure flash externe auto lorsque le 430EX III-RT est réglé en tant que flash maître, cette fonction est efficace si vous utilisez un flash asservi prenant en charge **<Ext.A>** (exemple : 600EX-RT).
- Le 430EX III-RT ne prend pas en charge **<Ext.A>**. Par conséquent, lorsque le mode de flash du flash maître est réglé sur **<Ext.A>**, les 430EX III-RT réglés comme flashes asservis ne sont pas déclenchés. Si vous utilisez le 430EX III-RT comme flash asservi et réglez le mode de flash avec le flash maître, ne réglez pas le mode de flash sur **<Ext.A>**.
- Lorsque le 430EX III-RT est réglé comme flash maître et que le mode de flash du groupe de flashes « A » est réglé sur **<Ext.A>**, le flash maître ne se déclenche pas même si le 430EX III-RT est réglé sur « Déclenchement du flash maître : marche » (p. 53).
- Lorsque le mode de flash est réglé sur **<ETTL>** ou **<Ext.A>**, l'exposition est contrôlée en tant que groupe simple pour obtenir l'exposition normale pour le sujet principal. Si vous photographiez avec plusieurs groupes de flashes tournés directement sur le sujet principal, il peut en résulter une surexposition.

- Pour **<Ext.A>**, consultez le mode d'emploi d'un Speedlite compatible avec la mesure du flash externe automatique.
- Si vous ne souhaitez pas qu'un groupe donné se déclenche, sélectionnez **<OFF>** lors du réglage du mode de flash à l'étape 3.
- L'ordre de déclenchement parmi les groupes de flashes n'a pas besoin d'être consécutif. Par exemple, vous pouvez régler A, C, E.
- Pour régler la puissance du flash ou la valeur de la correction d'exposition au flash, il suffit d'appuyer sur **<⊙>**, de sélectionner le groupe de flashes au moyen des touches de navigation **<⬅>** et de tourner **<⊙>** (P.Fn-08/p. 88).

Flash test et fonction lampe pilote avec un flash asservi

Dans la prise de vue sans fil par transmission radio, vous pouvez déclencher le flash test et la fonction lampe pilote (p. 36) depuis un 430EX III-RT réglé comme flash asservi.

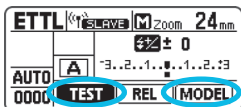

Sélectionnez **<TEST>** ou **<MODEL>**.

- Appuyez sur **<⊙>** du flash asservi.
- Tournez **<⊙>** pour sélectionner **<TEST>** ou **<MODEL>**, puis appuyez sur **<⊙>**.
- ▶ Un signal de flash est envoyé depuis le flash asservi vers le flash maître, et un flash test du système sans fil ou la fonction lampe pilote est déclenchée.

- La fonction lampe pilote n'est pas disponible depuis un flash asservi avec les appareils photo commercialisés jusqu'en 2011 ou l'EOS REBEL T5/1200D.
- Pour les précautions relatives à la fonction lampe pilote, voir page 36.
- Lorsque C.Fn-02-1 est réglé sur le flash maître, la fonction lampe pilote ne sera pas déclenchée même si vous sélectionnez < **MODEL** >.



En présence de plus de deux flashes maîtres (p. 58), le signal de flash est envoyé au flash maître principal avec le voyant < **LINK** > allumé en vert.

Déclenchement à distance depuis un flash asservi

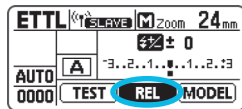
Lorsque vous utilisez un appareil photo EOS DIGITAL commercialisé en 2012 et après, comme l'EOS-1D X, vous pouvez utiliser le déclenchement à distance (prise de vue par télécommande) depuis un 430EX III-RT réglé comme flash asservi pendant la prise de vue sans fil par transmission radio.



Sélectionnez < **REL** >.

- Appuyez sur <  > du flash asservi.
- Tournez <  > pour sélectionner < **REL** >, puis appuyez sur <  >.
- ▶ Un signal de déclenchement est envoyé depuis le flash asservi vers le flash maître, et la photo est prise.

- Le déclenchement à distance n'est pas disponible depuis un flash asservi avec les appareils photo commercialisés jusqu'en 2011 ou l'EOS REBEL T5/1200D.
- La prise de vue n'est pas possible si la mise au point automatique ne peut être obtenue. Il est recommandé de placer le sélecteur de mode de mise au point de l'objectif sur < **MF** >, de faire manuellement la mise au point sur le sujet, puis de déclencher.

- Le déclenchement à distance est exécuté « image par image » indépendamment du réglage du mode d'acquisition de l'appareil photo.
- En présence de plus de deux flashes maîtres (p. 58), le signal de déclenchement est envoyé au flash maître principal avec le voyant < **LINK** > allumé en vert.

Prise de vue liée par transmission radio

Lorsque vous utilisez un appareil photo EOS DIGITAL commercialisé en 2012 et après (sauf l'EOS REBEL T5/1200D), comme l'EOS-1D X, vous pouvez procéder à la prise de vue liée, laquelle déclenche automatiquement l'obturateur d'un ensemble appareil photo asservi en le liant à l'ensemble appareil photo maître. Vous pouvez procéder à la prise de vue liée avec un maximum de 16 flashes comprenant à la fois des flashes maîtres et des flashes asservis. Ceci se révèle pratique si vous souhaitez photographier un sujet sous plusieurs angles à la fois. Pour procéder à la prise de vue liée, fixez un Speedlite ou un transmetteur Speedlite prenant en charge la prise de vue sans fil par transmission radio vers l'appareil photo.

Notez que si vous utilisez le flash avec un appareil photo commercialisé jusqu'en 2011 ou l'EOS REBEL T5/1200D, l'ensemble ne peut être utilisé que comme « ensemble appareil photo maître ». L'ensemble ne peut pas être utilisé uniquement comme « ensemble appareil photo asservi ».

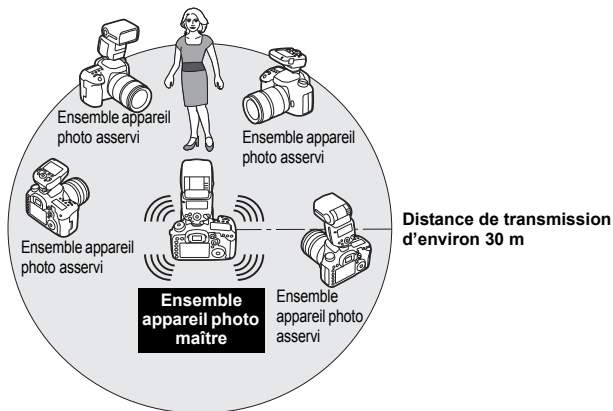

Avant de procéder aux opérations de la page suivante, fixez un Speedlite ou un transmetteur sur tous les appareils photo qui seront utilisés pour la prise de vue liée. Pour en savoir plus sur le réglage d'autres appareils, consultez leur mode d'emploi.



L'association d'un appareil photo EOS et d'un flash 430EX III-RT réglés avec la fonction de prise de vue liée est appelée « ensemble appareil photo maître » ou « ensemble appareil photo asservi ».

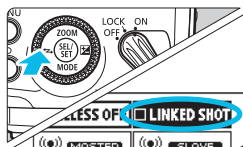

1 Sélectionnez le mode de prise de vue liée.

- Appuyez sur le bouton <↔> des touches de navigation <⬅➡>.
 - Tournez <⦿> pour sélectionner <LINKED SHOT>, puis appuyez sur <⦿>.
- ▶ L'affichage devient <LINKED SHOT>.



2 Réglez le flash maître/asservi.

- Tournez <⦿> pour sélectionner <MASTER> ou <SLAVE>, puis appuyez sur <⦿>.

Prise de vue liée



Canal de transmission/
ID radio sans fil

3 Réglez le canal de transmission et l'ID radio sans fil.

- Pour en savoir plus sur la procédure de réglage, voir pages 50 à 53.

4 Réglez les fonctions de prise de vue de l'appareil photo.

5 Réglez tous les Speedlite.

- Réglez tous les Speedlite pour procéder à la prise de vue liée sur le « flash maître » ou le « flash asservi » en prise de vue liée.
- Réglez les transmetteurs de la même façon si vous en utilisez un dans la prise de vue liée.

- Lorsque vous changez le réglage de « flash asservi » à « flash maître » à l'étape 2, les autres Speedlite (ou transmetteurs) réglés auparavant comme « flash maître » deviennent automatiquement « flash asservi ».

6 Installez les ensembles appareil photo asservi.

- Installez tous les ensembles appareil photo asservi à une distance d'environ 30 m de l'ensemble appareil photo maître.
- Vérifiez que les voyants <LINK> des flashes asservis sont allumés en vert.

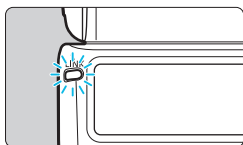

7 Prenez la photo.

- Vérifiez que le voyant <LINK> du flash maître est allumé en vert et prenez la photo.
- ▶ Les ensembles appareil photo asservi sont déclenchés en liaison avec le déclenchement de l'ensemble appareil photo maître.
- ▶ Après avoir pris des photos avec la prise de vue liée, les voyants <LINK> des flashes asservis s'allument brièvement en orange.



- Pour annuler la prise de vue liée, changez le réglage sur <□ LINKED SHOT> de l'étape 1 sur les Speedlite un par un.
- Vous pouvez utiliser cette fonction comme télécommande pour la prise de vue liée sans fixer de Speedlite sur un appareil photo. Appuyez sur <⊙> sur le flash maître et sélectionnez <REL> pour déclencher tous les ensembles appareil photo asservi.
- Pendant la prise de vue liée, l'extinction automatique entre en vigueur au bout d'environ 5 minutes pour le flash maître et les flashes asservis. Notez que lorsque l'intervalle de la prise de vue liée est de 5 minutes ou plus, il est nécessaire de régler « Extinction automatique » sur « Arrêt » à la fois sur le flash maître et les flashes asservis (C.Fn-01-1, p. 83).

- Il est recommandé de placer les sélecteurs de mode de mise au point des objectifs fixés sur les appareils photo asservis sur <MF> et de prendre la photo avec la mise au point manuelle. Si vous ne parvenez pas à obtenir la mise au point avec l'autofocus, la prise de vue liée n'est pas possible avec les ensembles appareil photo asservi correspondants.
- Il y a un bref temps d'inertie entre le déclenchement des ensembles appareil photo asservi et le déclenchement de l'ensemble appareil photo maître. Une prise de vue en parfaite synchronisation est impossible.
- Vous pouvez déclencher le Speedlite pendant la prise de vue liée lorsque P.Fn-07-1 est réglé (p. 88), mais il se peut que l'exposition correcte ne soit pas obtenue ou qu'une exposition irrégulière se produise si vous déclenchez plusieurs Speedlite simultanément pendant la prise de vue liée.
- Lorsque [Émission éclair] dans [Contrôle Speedlite externe] ou [Contrôle du flash] est réglé sur [Désactivée] (p. 42), la prise de vue liée n'est pas possible.
- Lorsque vous exécutez la prise de vue liée avec une image de Visée par l'écran affichée et avec P.Fn-07-0 réglé (p. 88), réglez [Pdv VÉ silen.] sur le menu de l'ensemble appareil photo maître sur [Désactivé]. Si [Mode 1] ou [Mode 2] est réglé, les ensembles appareil photo asservi ne se déclencheront pas.
- La distance de transmission peut être plus courte selon les conditions, comme l'emplacement des flashes asservis, l'environnement ambiant et les conditions météo.
- La fonction de prise de vue liée est semblable à la fonction de prise de vue liée présente sur les transmetteurs sans fil de la série WFT. Cependant, la prise de vue liée ne peut pas être exécutée en association avec la série WFT. Par ailleurs, le temps d'inertie du déclenchement est différent de celui de la prise de vue liée réalisée avec la série WFT.

Prise de vue liée avec la fonction Visée par l'écran

La prise de vue liée dans le statut Visée par l'écran n'est pas possible lorsque le Speedlite réglé sur P.Fn-07-0 est fixé à l'un des appareils photo ci-dessous réglés comme ensemble appareil photo maître.

Procédez à la prise de vue liée après avoir permuté la prise de vue avec Visée par l'écran sur la prise de vue par le viseur ou réglé le Speedlite sur P.Fn-07-1.

EOS REBEL T6S/760D, EOS REBEL T6i/750D, EOS REBEL T5i/700D,
EOS REBEL T4i/650D, EOS REBEL T3i/600D, EOS REBEL T2i/550D,
EOS REBEL T1i/500D, EOS REBEL XSi/450D, EOS REBEL XS/1000D

5

Photographie avec flash sans fil : Transmission optique

Ce chapitre décrit la prise de vue avec flash sans fil au moyen de la fonction asservie sans fil par transmission optique.

Pour connaître les accessoires nécessaires pour la prise de vue sans fil par transmission optique, voir la cartographie du système (p. 90).

 Lorsque le mode de prise de vue de l'appareil photo est réglé sur un mode entièrement automatique ou un mode de la zone élémentaire, les opérations de ce chapitre ne sont pas disponibles. Réglez le mode de prise de vue de l'appareil photo sur **<P>**, **<Tv>**, **<Av>**, **<M>** ou **** (Mode de la zone de création).

- 
- La fonction asservie sans fil par transmission optique est disponible à la fois avec le Speedlite 430EX III-RT et le Speedlite 430EX III.
 - Vous pouvez commander sans fil un flash 430EX III-RT/430EX III réglé comme flash asservi sans fil par transmission optique au moyen d'un appareil pourvu de la fonction maître sans fil par transmission optique (p. 91).
 - L'appareil pourvu de la fonction maître sans fil par transmission optique est appelé « maître », tandis que le 430EX III-RT/430EX III commandé sans fil est appelé « asservi ».

⚡ Prise de vue avec flash sans fil par transmission optique

L'utilisation d'un appareil Canon pourvu d'une fonction maître sans fil par transmission optique et d'un flash 430EX III-RT/430EX III réglé comme flash asservi rend la prise de vue avec un éclairage par plusieurs flashes sans fil aussi facile qu'avec un flash normal automatique E-TTL II/E-TTL. Le système est conçu de sorte que les réglages du flash maître soient automatiquement définis sur le 430EX III-RT/430EX III (flash asservi) commandé sans fil. Vous n'avez donc pas besoin d'effectuer les opérations sur le flash asservi pendant la prise de vue (sauf s'il est réglé comme flash asservi individuel, p. 78).

Pour en savoir plus sur la manière de procéder à la prise de vue avec flash sans fil par transmission optique, consultez le mode d'emploi de l'appareil pourvu de la fonction maître.

Emplacement et champ d'action (Exemples de prise de vue avec flash sans fil)

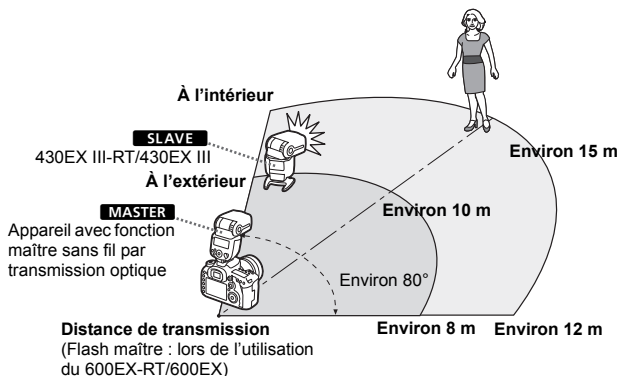

- ⚠ Pour éviter de gêner la transmission, ne placez pas d'obstacles entre le flash maître et le flash asservi.
- La distance de transmission dépend du flash maître utilisé. Consultez le mode d'emploi du flash maître.
- Avant la prise de vue, effectuez un flash test (p. 18) et un essai de prise de vue.

📌 Placez le flash asservi en utilisant le mini-socle fourni (p. 14).



- Tournez le capteur sans fil pour transmission (p. 10) du flash asservi vers le flash maître au moyen de la fonction de flash indirect (p. 28).
- Lorsque vous photographiez à l'intérieur, étant donné que le signal de transmission est réfléchi sur les murs, le fonctionnement est possible même avec un positionnement légèrement imprécis.

Réglages sans fil

Pour procéder à la prise de vue avec flash au moyen de la fonction asservie sans fil par transmission optique, configurez les réglages comme suit.

Réglage du flash asservi

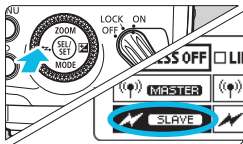

Réglez sur **< ⚡ SLAVE >**.

- Utilisez et réglez le flash que vous souhaitez sélectionner comme flash asservi.
- Appuyez sur le bouton **< ⚡ >** des touches de navigation **< ⬆ >**.
- Tournez **< ⌚ >** pour sélectionner **< ⚡ SLAVE >**, puis appuyez sur **< ⌚ >**.



Pour la prise de vue avec flash normale, sélectionnez **< WIRELESS OFF >** pour effacer les réglages sans fil (flash asservi).

Réglage du canal de transmission

Pour éviter les interférences avec les systèmes de flash sans fil par transmission optique utilisés par d'autres photographes, vous pouvez changer de canal de transmission. **Réglez le même canal pour le flash maître et le flash asservi.**

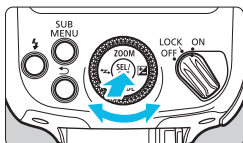

Réglez un canal.

- Appuyez sur **< ⌚ >**.
- Tournez **< ⌚ >** pour sélectionner le symbole du canal, puis appuyez sur **< ⌚ >**.

Canal de transmission

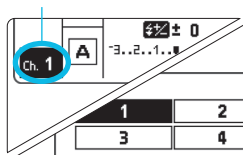

- Tournez < > pour sélectionner un canal entre les canaux « **1** » et « **4** », puis appuyez sur < >.

⚠ Si les canaux de transmission du flash maître et du flash asservi sont différents, le flash asservi ne se déclenchera pas. Réglez-les sur le même numéro.

Fonction Mémoire

Vous pouvez sauvegarder les réglages sans fil sur le flash asservi pour y accéder ultérieurement. Utilisez chaque flash asservi séparément à votre guise pour enregistrer ou rappeler ses réglages.

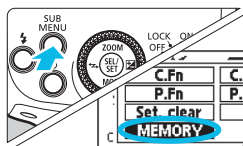

1 Sélectionnez < **MEMORY** >.

- Appuyez sur le bouton < **SUB MENU** >.
- Tournez < > pour sélectionner < **MEMORY** >, puis appuyez sur < >.



2 Sauvegardez ou chargez les réglages.

- Tournez < > pour sélectionner < **SAVE** > (sauvegarde) ou < **LOAD** > (charge), puis appuyez sur < >.
- Sélectionnez < **OK** >.
- ▶ Les réglages sont sauvegardés (mis en mémoire) ou les réglages sauvegardés sont définis.

ETTL : Prise de vue avec flash sans fil entièrement automatique

Cette section décrit la prise de vue élémentaire sans fil entièrement automatique lors de l'utilisation d'un appareil (maître) pourvu de la fonction maître sans fil par transmission optique et d'un 430EX III-RT/430EX III réglé comme flash asservi.

Pour en savoir plus sur la prise de vue avec flash sans fil par transmission optique et la procédure de fonctionnement du flash maître, consultez le mode d'emploi de l'appareil maître.



1 Réglez le flash maître.

- Réglez l'appareil pourvu de la fonction maître comme flash maître sans fil par transmission optique.

2 Réglez le flash asservi.

- Réglez le 430EX III-RT/430EX III qui sera commandé sans fil depuis le flash maître comme flash asservi (p. 73).
- A, B ou C peuvent être réglés comme groupe de flashes.

3 Réglez un canal.

- Si les canaux du flash maître et du flash asservi sont différents, réglez-les sur le même numéro (p. 73).

4 Placez l'appareil photo et le flash.

- Placez-les dans le champ indiqué à la page 72.

5 Réglez le mode de flash sur <ETTL>.

- Réglez le mode de flash du flash maître sur <ETTL>.
- Le flash asservi est automatiquement réglé sur <ETTL> pendant la prise de vue via la commande depuis le flash maître.
- Vérifiez que la commande du groupe de flashes est réglée sur <ALL> (aucun contrôle de ratio du flash réglé : **RATIO OFF**).



6 Vérifiez que le flash est prêt.

- Une fois le flash asservi prêt, l'émetteur du faisceau d'assistance AF clignote à intervalles d'environ 1 seconde.
- Vérifiez que le voyant de flash recyclé du flash maître est allumé.

7 Vérifiez la performance.

- Déclenchez un flash test depuis le flash maître.
- ▶ Le flash asservi se déclenche. S'il ne se déclenche pas, vérifiez qu'il se trouve dans la portée de transmission (p. 72).

8 Prenez la photo.

- Réglez l'appareil photo et prenez la photo comme pour une prise de vue avec flash normale.

⚠ En présence d'une lampe fluorescente ou d'un moniteur d'ordinateur à proximité d'un flash asservi, cette source lumineuse peut être à l'origine d'un dysfonctionnement du flash asservi et de son déclenchement inopiné.

- 📄 La couverture du flash asservi est réglée sur 24 mm. Vous pouvez également régler manuellement la couverture du flash.
- Si la fonction d'extinction automatique du flash asservi s'active, appuyez sur le bouton de flash test du flash maître pour allumer le flash asservi.

Prise de vue avancée avec flash sans fil entièrement automatique

Étant donné que la correction d'exposition au flash et les autres réglages effectués sur le flash maître seront automatiquement réglés sur le ou les flashes asservis, il n'est pas nécessaire de commander le flash asservi. La prise de vue avec flash sans fil avec les réglages suivants peut être effectuée de la même façon que pour la prise de vue avec flash normale.

- **Correction d'exposition au flash** (🔧/p. 24)
- **Synchronisation à haute vitesse** (🔧/p. 26)
- **Mémorisation d'exposition au flash** (p. 25)
- **Flash manuel** (p. 34, 78)



- Vous pouvez également commander directement le flash asservi pour régler séparément la correction d'exposition au flash et la couverture du flash sur chaque flash asservi.
- Vous pouvez également procéder à la prise de vue avec bracketing d'exposition au flash et utiliser le flash stroboscopique au moyen du 430EX III-RT/430EX III réglé en tant que flash asservi si le flash maître est pourvu des fonctions de bracketing d'exposition au flash et de flash stroboscopique.

Réglage du groupe de flashes

Réglez le groupe de flashes lors de la prise de vue à deux groupes (A, B) ou trois groupes (A, B, C) au moyen d'un 430EX III-RT/430EX III réglé comme flashes asservis.

Groupe de flashes

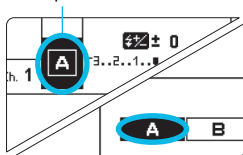

Réglez le groupe des flashes asservis.

- Réglez les flashes asservis l'un après l'autre.
- Appuyez sur <⊙>.
- Tournez <⊙> pour sélectionner le symbole du groupe de flashes, puis appuyez sur <⊙>.
- Tournez <⊙> pour sélectionner <A>, ou <C>, puis appuyez sur <⊙>.

Vous pouvez utiliser directement le flash asservi pour régler manuellement la puissance du flash. Cette fonction s'appelle flash asservi individuel. Elle s'avère pratique lorsque, par exemple, vous utilisez le Speedlite Transmitter ST-E2 (vendu séparément) pour déclencher le flash manuel sans fil.

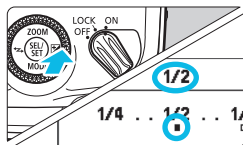
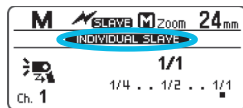
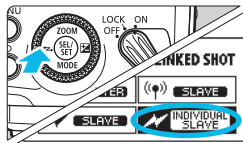

1 Réglez le flash asservi individuel.

- Appuyez sur le bouton <↔> des touches de navigation <⬠>.
- Tournez <⦿> pour sélectionner <⚡ INDIVIDUAL SLAVE>, puis appuyez sur <⦿>.
- ▶ <INDIVIDUAL SLAVE> apparaît sur l'écran LCD.
- ▶ Le mode de flash est réglé sur <M>.

2 Réglez la puissance du flash.

- Appuyez sur le bouton <⏏> des touches de navigation <⬠>.
- Tournez <⦿> pour régler la puissance du flash, puis appuyez sur <⦿>.

Un flash asservi réglé comme flash asservi individuel ne peut pas recevoir de commande de mode de flash du flash maître. Le flash est toujours déclenché à la puissance de flash réglée manuellement.

6

Personnalisation du Speedlite

Ce chapitre explique comment personnaliser le Speedlite avec les fonctions personnalisées (C.Fn) et les fonctions personnelles (P.Fn).

 Lorsque le mode de prise de vue de l'appareil photo est réglé sur un mode entièrement automatique ou un mode de la zone élémentaire, les opérations de ce chapitre ne sont pas disponibles. Réglez le mode de prise de vue de l'appareil photo sur <P>, <Tv>, <Av>, <M> ou (Mode de la zone de création).

C.Fn / P.Fn : Réglage des fonctions personnalisées et personnelles

Vous pouvez personnaliser les fonctions du Speedlite selon vos préférences de prise de vue. C'est ce qu'on appelle fonctions personnalisées et fonctions personnelles. Les fonctions personnelles sont des fonctions personnalisables propres au 430EX III-RT/430EX III.

C.Fn : Fonctions personnalisées

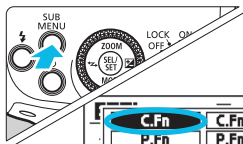

1 Affichez l'écran Fonctions personnalisées.

- Appuyez sur le bouton < SUB MENU >.
- Tournez < ZOOM > pour sélectionner < C.Fn >, puis appuyez sur < ZOOM SEL/SET >.
- ▶ L'écran Fonctions personnalisées s'affiche.

2 Sélectionnez un élément à régler.

- Tournez < ZOOM > pour sélectionner un élément (numéro) à régler.

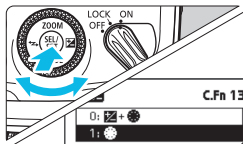

3 Changez le réglage.

- Appuyez sur < ZOOM SEL/SET >.
- ▶ Le réglage est affiché.
- Tournez < ZOOM > pour sélectionner le réglage souhaité, puis appuyez sur < ZOOM SEL/SET >.
- Appuyez sur le bouton < ZOOM SEL/SET > pour appliquer le réglage.

P.Fn : Fonctions personnelles

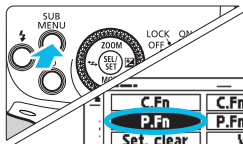

1 Affichez l'écran Fonctions personnelles.

- Sélectionnez < P.Fn > et appuyez sur < ZOOM SEL/SET > comme à l'étape 1 pour les fonctions personnalisées.
- ▶ L'écran Fonctions personnelles s'affiche.

2 Réglez la fonction.

- Réglez les fonctions personnelles en procédant comme aux étapes 2 et 3 pour les fonctions personnalisées.

Liste des fonctions personnalisées

Numéro	Fonction		Page
C.Fn-00		Affichage indicateur distance	p. 83
C.Fn-01		Coupure alimentation automatique	
C.Fn-02		Fonction lampe pilote	
C.Fn-08		Faisceau d'assistance AF	p. 84
C.Fn-10		Minuterie coupure automatique esclave	
C.Fn-11		Annulation coupure automatique esclave	
C.Fn-13		Réglage de correction d'exposition au flash	
C.Fn-21		Gestion de la lumière	p. 85
C.Fn-22		Rétroéclairage de l'écran LCD	
C.Fn-23		Vérification charge du flash asservi	

Liste des fonctions personnelles

Numéro	Fonction		Page
P.Fn-01		Contraste affichage écran LCD	p. 86
P.Fn-02		Couleur du rétroéclairage de l'écran LCD : prise de vue normale	
P.Fn-03		Couleur du rétroéclairage de l'écran LCD : flash maître	
P.Fn-04		Couleur du rétroéclairage de l'écran LCD : flash asservi	
P.Fn-05		Méthode d'émission du faisceau d'assistance AF	p. 87
P.Fn-06		Flash rapide	
P.Fn-07		Déclenchement du flash pendant la prise de vue liée	p. 88
P.Fn-08		Modifications des réglages de la molette	

Effacement de toutes les fonctions personnalisées/personnelles

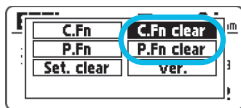

Vous pouvez effacer toutes les fonctions personnalisées ou fonctions personnelles en sélectionnant < **C.Fn clear** > ou < **P.Fn clear** > sur l'écran de gauche, et en sélectionnant < **OK** >.

- Même si vous effacez toutes les fonctions personnalisées, C.Fn-00 ne sera pas supprimé.
- P.Fn-03 et 07 ne s'affichent pas sur le Speedlite 430EX III.

 Vous pouvez régler ou réinitialiser toutes les fonctions personnalisées du Speedlite sur l'écran de menu de l'appareil photo (p. 44).

C.Fn : Réglage des fonctions personnalisées

C.Fn-00 : m/ft (Affichage indicateur distance)

Vous pouvez sélectionner l'affichage de l'indicateur de distance sur l'écran LCD en mètres ou pieds.

0 : m (mètres (m))

1 : ft (pieds (ft))

C.Fn-01 : (Coupure alimentation automatique)

Si vous n'utilisez pas le Speedlite pendant 90 secondes environ, il s'éteint automatiquement pour économiser l'énergie. Vous pouvez désactiver cette fonction.

0 : ON (Activée)

1 : OFF (Désactivée)



- Si la température de la tête de flash augmente en raison d'un déclenchement consécutif du flash ou autre, il se peut que l'extinction automatique prenne plus de temps à s'activer.
- Pendant la prise de vue sans fil par transmission radio avec flash maître (p. 57) ou pendant la prise de vue liée (p. 69), l'extinction automatique entre en vigueur au bout d'environ 5 minutes.

C.Fn-02 : MODELING (Fonction lampe pilote)

0 :  (Activée (par bouton PDC))

Appuyez sur le bouton de contrôle de la profondeur de champ de l'appareil photo pour déclencher la fonction lampe pilote.

1 :  (Activée (bouton test flash))

Appuyez sur le bouton de flash test du Speedlite pour déclencher la fonction lampe pilote.

2 :  (Activée (par les 2 boutons))

Appuyez sur le bouton de contrôle de la profondeur de champ de l'appareil photo ou sur le bouton de flash test du Speedlite pour déclencher la fonction lampe pilote.

3 : OFF (Désactivée)

Désactive la fonction lampe pilote.

C.Fn-08 : AF (Faisceau d'assistance AF)

0 : ON (Activé)

1 : OFF (Désactivé)

Ceci permet de désactiver l'émission du faisceau d'assistance AF depuis le Speedlite.

 Le symbole du flash affiché avec C.Fn-08 réglé change selon le réglage de P.Fn-05 (p. 87).

C.Fn-10 : (Minuterie coupure automatique esclave)

Vous pouvez modifier le délai pour l'extinction automatique du flash asservi. Veuillez noter que lorsque l'extinction automatique du flash asservi entre en vigueur,  s'affiche sur l'écran LCD. Réglez cette fonction sur chaque flash asservi.

0 : 60min (60 minutes)

1 : 10min (10 minutes)

C.Fn-11 : → (Annulation coupure automatique esclave)

Lorsque vous appuyez sur le bouton de flash test du flash maître, vous pouvez mettre sous tension les flashes asservis dans le statut d'extinction automatique. Vous pouvez changer l'heure à laquelle les flashes asservis dans le statut d'extinction automatique acceptent cette fonction. Réglez cette fonction sur chaque flash asservi.



0 : 8h (Sous 8 heures)

1 : 1h (Sous 1 heure)

C.Fn-13 : (Réglage de correction d'exposition au flash)

0 :  +  (Touche Speedlite + molette)

1 :  (Molette Speedlite uniquement)

Vous pouvez directement régler la valeur de la correction d'exposition au flash et la puissance du flash en tournant  sans appuyer sur le bouton  des touches de navigation .

C.Fn-21 :  /  /  (Gestion de la lumière)

Vous pouvez changer la distribution de la lumière du flash (couverture du flash) du Speedlite en connexion avec l'angle de champ photographié lorsque la couverture du flash est réglée sur  (automatique).

0 :  (Standard)

La couverture de flash optimale pour l'angle de champ photographié est automatiquement réglée.

1 :  (Priorité au nombre-guide)

Même si le contour de l'image est légèrement plus sombre qu'avec le réglage 0, ceci se révèle pratique pour donner priorité à la puissance du flash. La couverture du flash est automatiquement réglée sur un angle de champ légèrement plus réduit, mais ayant une focale plus grande que l'angle de champ actuellement photographié. L'affichage devient .

2 :  (Couverture uniforme)



Même si la distance effective de la prise de vue avec flash devient légèrement plus courte qu'avec le réglage 0, ceci se révèle pratique pour réduire le vignettage sur le contour de l'image. La couverture du flash est automatiquement réglée sur un angle de champ légèrement plus ample que l'angle de champ actuellement photographié. L'affichage devient .

C.Fn-22 :  (Rétroéclairage de l'écran LCD)

L'écran LCD s'allume lors de l'utilisation des boutons ou des molettes. Vous pouvez modifier ce réglage de rétroéclairage.

0 : 12sec (Allumé 12 sec.)**1 : OFF (Rétroéclairage désactivé)****2 : ON (Rétroéclairage toujours activé)****C.Fn-23 :   (Vérification charge du flash asservi)**

Lorsque le flash asservi est complètement chargé pendant la prise de vue avec flash sans fil, l'émetteur du faisceau d'assistance AF du flash asservi clignote. Vous pouvez désactiver cette opération. Réglez cette fonction sur chaque flash asservi.

0 :  /  (Faisceau d'assistance AF, lampe )**1 :  (Lampe )**

P.Fn : Réglage des fonctions personnelles

P.Fn-01 : (Contraste affichage écran LCD)

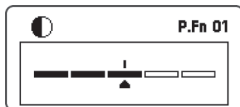

Vous pouvez ajuster le contraste de l'écran LCD selon 5 niveaux.

P.Fn-02 : (Couleur du rétroéclairage de l'écran LCD : prise de vue normale)

Vous pouvez sélectionner la couleur du rétroéclairage de l'écran LCD pour la prise de vue normale (prise de vue avec flash monté sur l'appareil photo).

0 : GREEN (Vert)

1 : ORANGE (Orange)

P.Fn-03 : (Couleur du rétroéclairage de l'écran LCD : flash maître)

Vous pouvez sélectionner la couleur du rétroéclairage de l'écran LCD pour le Speedlite réglé comme flash maître pour la prise de vue avec flash sans fil au moyen de la transmission radio ou la prise de vue liée. P.Fn-03 ne s'affiche pas sur le Speedlite 430EX III.

0 : GREEN (Vert)

1 : ORANGE (Orange)

P.Fn-04 : (Couleur du rétroéclairage de l'écran LCD : flash asservi)

Vous pouvez sélectionner la couleur du rétroéclairage de l'écran LCD pour le Speedlite réglé comme flash asservi pour la prise de vue avec flash sans fil au moyen de la transmission radio ou optique ou la prise de vue liée.

0 : ORANGE (Orange)

1 : GREEN (Vert)

P.Fn-05 : / AF (Méthode d'émission du faisceau d'assistance AF)

Vous pouvez sélectionner la méthode d'émission du faisceau d'assistance AF.

0 : (Petite série d'éclairs déclenchés par le flash)

Le faisceau d'assistance AF, qui utilise une petite série d'éclairs, est émis (p. 22).

1 : (Infrarouge)

Le faisceau d'assistance AF infrarouge visant le collimateur AF central est émis. Placez le sujet au centre du viseur et faites la mise au point. La portée effective est d'environ 0,7 à 8 m.



- Lorsque 1 est réglé, sélectionnez manuellement le collimateur AF central. Lorsqu'un collimateur AF autre que le collimateur AF central est sélectionné, la mise au point avec le faisceau d'assistance AF n'est pas possible (le faisceau d'assistance AF n'est pas émis).
- Lorsque le filtre couleur est fixé (p. 37), le faisceau d'assistance AF, qui utilise une série de petits éclairs, n'est pas émis. Si le faisceau d'assistance AF est nécessaire, réglez la valeur sur 1.

P.Fn-06 : QUICK (Flash rapide)

Vous pouvez régler ou non le déclenchement du flash lorsque le voyant de flash recyclé est allumé en vert (avant que le flash soit complètement chargé) pour réduire le délai d'attente de la charge. Le flash rapide fonctionne également pendant la prise de vue en continu.

0 : ON (Activé)

1 : OFF (Désactivé)



Si le flash rapide est déclenché pendant la prise de vue en continu, une sous-exposition est possible étant donné que la puissance du flash diminue.

P.Fn-07 : LINKED SHOT (Déclenchement du flash pendant la prise de vue liée)

Lorsque vous utilisez la fonction de prise de vue liée (p. 67), vous pouvez régler de déclencher ou non le flash fixé sur l'appareil photo. Réglez cette option sur chaque flash que vous utiliserez dans la prise de vue liée. P.Fn-07 ne s'affiche pas sur le Speedlite 430EX III.

0 : OFF (Désactivé)

Le flash ne se déclenche pas pendant la prise de vue liée.



1 : ON (Activé)

Le flash se déclenche pendant la prise de vue liée.

 Si vous déclenchez plusieurs Speedlite simultanément pendant la prise de vue liée, il se peut que l'exposition adéquate ne soit pas obtenue ou qu'une exposition irrégulière en découle.

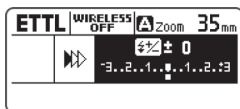
P.Fn-08 : DIRECT (Modifications des réglages de la molette)





Lorsque  est enfoncé et que l'écran affiche les réglages comme illustré à gauche, vous pouvez choisir que les fonctions suivantes soient réglées directement en tournant simplement .

0 : OFF (Désactivée)

Il s'agit de la procédure normale de fonctionnement.

1 : ON (Activée)

Vous pouvez spécifier directement les réglages en sélectionnant simplement les symboles de « valeur de la correction d'exposition au flash », « puissance du flash manuel », « commande du groupe de flashes », « ratio de flash », « mode de flash pour chaque groupe de flashes dans le regroupement de flashes » et « groupe de flashes asservis » au moyen des touches de navigation  et en tournant .

7

Référence

Ce chapitre fournit une cartographie du système, un guide de dépannage, l'utilisation du Speedlite avec des appareils photo de type B, etc.

Système 430EX III-RT/430EX III

Prise de vue avec flash sans fil

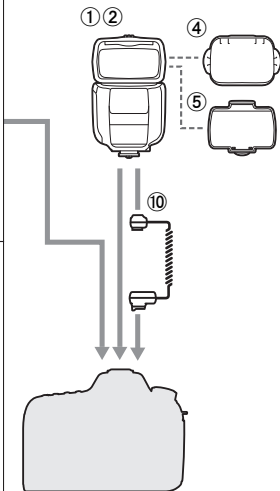
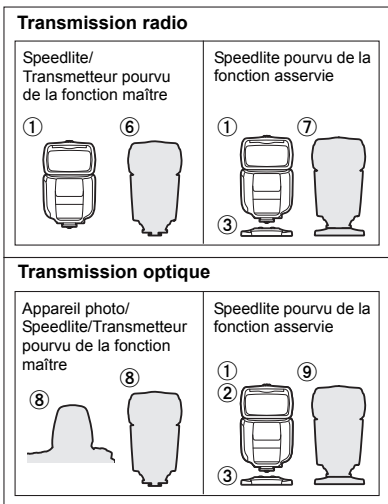

- ① Speedlite 430EX III-RT
- ② Speedlite 430EX III
- ③ Mini-socket (fourni avec le 430EX III-RT/430EX III)
- ④ Diffuseur SBA-E2 (fourni avec le 430EX III-RT/430EX III)
- ⑤ Filtre couleur SCF-E2 (fourni avec le 430EX III-RT/430EX III)

- ⑥ **Appareil pourvu de la fonction maître sans fil par transmission radio**
600EX-RT et ST-E3-RT
- ⑦ **Speedlite pourvu de la fonction asservie sans fil par transmission radio**
600EX-RT
- ⑧ **Appareil pourvu de la fonction maître sans fil par transmission optique**
600EX-RT, 600EX, 580EX II, 580EX, 550EX, 90EX, MT-24EX, MR-14EX II, MR-14EX, ST-E2 et les appareils photo EOS DIGITAL avec fonction maître sans fil par transmission optique par flash intégré
- ⑨ **Speedlite pourvu de la fonction asservie sans fil par transmission optique**
600EX-RT, 600EX, 580EX II, 580EX, 550EX, 430EX II, 430EX, 420EX, 320EX, 270EX II
- ⑩ **Adaptateur sabot TTL externe OC-E3**
Permet de raccorder le 430EX III-RT/430EX III à l'appareil photo à une distance allant jusqu'à 60 cm environ.



Lorsque vous utilisez un Speedlite sans fonction de changement de groupes de flashes (A, B, C) dans ⑨, vous pouvez utiliser le Speedlite comme flash asservi dans le groupe de flashes A pendant la prise de vue avec flash sans fil (vous ne pouvez pas l'utiliser comme flash asservi dans le groupe de flash B ou C).



Restriction de déclenchement du flash suite à une hausse de température

Si des flashes consécutifs ou la fonction lampe pilote sont déclenchés de manière répétée à de brefs intervalles, la température de la tête de flash, des piles et de la zone à proximité du compartiment à piles peut augmenter. Les déclenchements répétés du flash activent automatiquement la restriction de déclenchement du flash pour éviter que la surchauffe ne détériore ou n'endommage la tête de flash.

Pendant la restriction de déclenchement du flash, une icône d'avertissement s'affiche pour indiquer la hausse de la température, et l'intervalle de déclenchement (auquel la prise de vue avec flash peut être effectuée) est automatiquement réglé entre 8 et 25 secondes environ.

Avertissement de hausse de la température

Lorsque la température interne du Speedlite augmente, l'avertissement s'affiche à deux niveaux.

Affichage	Niveau 1 (Intervalle de déclenchement : environ 8 secondes)	Niveau 2 (Intervalle de déclenchement : environ 25 secondes)
Icône		
Écran LCD	Rouge (allumé)	Rouge (clignote)

Nombre de flashes consécutifs et temps de repos

Le tableau suivant indique le nombre de flashes consécutifs jusqu'à l'affichage de l'avertissement et le temps de repos nécessaire (à titre indicatif) jusqu'à ce que la prise de vue avec flash normale puisse reprendre.

Fonction	Nombre de flashes consécutifs pour atteindre l'avertissement de niveau 1 (indication)	Durée de l'intervalle nécessaire (indication)
Flashes consécutifs* (p. 15)	32 fois ou plus	20 minutes ou plus
Fonction lampe pilote (p. 36)		

* À pleine puissance.



- Même si l'avertissement de niveau 1 n'est pas affiché, l'intervalle de déclenchement est prolongé à mesure que la tête de flash commence à chauffer.
- Si l'avertissement de niveau 2 s'affiche, attendez au moins 30 minutes avant d'utiliser le flash.
- Pour les précautions sur le nombre de déclenchements du flash, voir page 15 (flashes consécutifs) ou page 36 (fonction lampe pilote).
- Si l'avertissement de niveau 2 s'affiche et si le déclenchement à distance (p. 66), le flash de test ou l'éclairage pilote du flash (p. 65) est exécuté par un flash asservi, l'intervalle de déclenchement sera d'environ 40 secondes.
- Ne touchez pas la tête de flash, les piles ou la zone à proximité du compartiment à piles immédiatement après le déclenchement de flashes consécutifs ou de la fonction lampe pilote. Vous risqueriez de vous brûler en les touchant. Avant de remplacer les piles, assurez-vous qu'elles ont refroidi.
- Lorsque C.Fn-22-1 est réglé (p. 85), l'avertissement avec le rétroéclairage rouge de l'écran LCD ne s'affiche pas même si la température de la tête de flash augmente.

Guide de dépannage

En cas de problème avec le flash, consultez d'abord ce guide de dépannage. Si ce guide de dépannage ne vous permet pas de résoudre le problème, adressez-vous à votre revendeur ou au Service Après-Vente Canon le plus proche.

● Prise de vue normale

L'alimentation ne s'allume pas.

- Veillez à insérer les piles dans le bon sens (p. 16).
- Assurez-vous que le couvercle du compartiment à piles est fermé (p. 16).
- Remplacez les piles par des neuves.

Le Speedlite ne se déclenche pas.

- Insérez complètement le sabot de fixation sur la griffe porte-accessoires de l'appareil photo, faites glisser le taquet de verrouillage vers la droite et fixez solidement le Speedlite sur l'appareil photo (p. 17).
- Si l'indication < **CHARGE** > reste affichée pendant 40 secondes environ ou plus, remplacez les piles (p. 16).
- Si les contacts électriques du Speedlite ou de l'appareil photo sont sales, essuyez-les (p. 10) avec un chiffon sec, etc.
- Si vous déclenchez plusieurs flashes consécutifs de manière répétée dans un court laps de temps provoquant la hausse de la température de la tête de flash et la restriction du déclenchement du flash, l'intervalle de déclenchement augmente (p. 92).

L'appareil s'éteint automatiquement.

- La fonction d'extinction automatique du Speedlite s'est activée. Appuyez sur le déclencheur à mi-course ou appuyez sur le bouton de flash test (p. 18).

Les images sont sous-exposées ou surexposées.

- Si le sujet principal apparaît très sombre ou très clair, réglez la correction d'exposition au flash (p. 24).
- Si un objet fortement réfléchissant se trouve dans le champ, utilisez la mémorisation d'exposition au flash (p. 25).
- Avec la synchronisation à haute vitesse, plus la vitesse d'obturation est rapide, plus le nombre-guide devient petit. Rapprochez-vous du sujet (p. 26).

La partie inférieure de la photo est sombre.

- Déplacez-vous à au moins 0,7 mètre du sujet.
- Retirez le pare-soleil, s'il est installé.

Le contour de la photo semble sombre.

- Réglez la couverture du flash sur <A> (automatique) (p. 32).
- Lorsque vous utilisez le réglage manuel pour la couverture du flash, réglez une couverture de flash plus ample que l'angle de champ photographié (p. 32).
- Vérifiez que C.Fn-21-1 n'est pas réglé (p. 85).

La photo est très floue.

- Lorsque le mode de prise de vue est réglé sur le mode <Av> exposition automatique avec priorité à l'ouverture et que la scène est sombre, la synchronisation lente est automatiquement activée (la vitesse d'obturation est plus lente). Utilisez un trépied ou réglez le mode de prise de vue sur Programme AE <P> ou le mode entièrement automatique (p. 21). Veuillez noter que vous pouvez également régler la vitesse de synchronisation dans [Vitesse synchro en mode Av] (p. 42).

La couverture du flash n'est pas automatiquement réglée.

- Réglez la couverture du flash sur <A> (automatique) (p. 32).
- Insérez complètement le sabot de fixation sur la griffe porte-accessoires de l'appareil photo, faites glisser le taquet de verrouillage vers la droite et fixez solidement le Speedlite sur l'appareil photo (p. 17).

La couverture du flash ne peut pas être manuellement réglée.

- Retirez le diffuseur (p. 30).
- Rétractez le volet grand-angle (p. 33).

Le faisceau d'assistance AF ne se déclenche pas.

- Lorsque le filtre couleur est fixé, le faisceau d'assistance AF, qui utilise une série de petits éclairs, n'est pas émis. Réglez P.Fn-05-1 (p. 87).

Les fonctions ne peuvent pas être réglées (**LOCKED** affiché).

- Réglez le mode de prise de vue de l'appareil photo sur <P>, <Tv>, <Av>, <M> ou (Mode de la zone de création).
- Placez le commutateur d'alimentation sur la position <ON>.

● Prise de vue avec flash sans fil par transmission radio

La prise de vue sans fil ne fonctionne pas.

- Si vous utilisez un « Speedlite 430EX III » qui n'est pas pourvu de la fonction de transmission radio, la prise de vue avec flash sans fil au moyen de la transmission radio n'est pas disponible. Procédez à la prise de vue avec flash au moyen de la fonction asservie sans fil par transmission optique.

Le flash asservi ne se déclenche pas.

- Réglez le flash maître sur <(") **MASTER** > et le flash asservi sur <(") **SLAVE** > (p. 50).
- Réglez les canaux de transmission et les ID radio sans fil du flash maître et du flash asservi sur les mêmes numéros (p. 50 à 52).
- Vérifiez que le flash asservi se trouve dans la portée de transmission du flash maître (p. 46).
- Le flash intégré de l'appareil photo ne peut pas être utilisé comme flash maître pendant la prise de vue sans fil par transmission radio.
- Le 430EX III-RT ne prend pas en charge <Ext.A> mesure flash externe auto (p. 65).

Le flash asservi ne se déclenche pas ou est émis subitement à pleine puissance.

- Procédez au balayage des canaux de transmission et réglez le canal ayant le meilleur signal de réception (p. 52).
- Placez le flash asservi à un endroit ayant la vue la plus dégagée possible du flash maître.
- Dirigez l'avant du boîtier principal du flash asservi vers le flash maître.

Les photos sont surexposées.

- Si vous utilisez la prise de vue avec flash automatique et trois groupes de flashes A, B et C, ne déclenchez pas le flash avec le groupe C dirigé vers le sujet principal (p. 61).
- Si vous photographiez dans un mode de flash différent réglé pour chaque groupe de flashes, ne déclenchez pas le flash avec plusieurs groupes de flashes réglés sur <ETTL> ou <Ext.A> en pointant vers le sujet principal (p. 65).

<Tv> s'affiche.

- Réglez la vitesse d'obturation une valeur plus lente que la vitesse synchro du flash (p. 49).

Le rétroéclairage de l'écran LCD s'allume et s'éteint.

- L'écran LCD du flash maître s'éclaire ou s'éteint en fonction du statut de charge du flash maître ou des flashes asservis (groupes de flashes). Voir « Rétroéclairage de l'écran LCD » à la page 54.

● Prise de vue liée

L'exposition standard n'est pas obtenue/Une exposition inégale est obtenue.

- Si vous déclenchez plusieurs Speedlite simultanément pendant la prise de vue liée, il se peut que l'exposition adéquate ne soit pas obtenue ou qu'une exposition irrégulière en découle. Il est recommandé de régler le déclenchement d'un seul Speedlite ou d'utiliser un retardateur pour espacer le déclenchement des flashes.

● Prise de vue avec flash sans fil par transmission optique

Le flash asservi ne se déclenche pas.

- Réglez le flash asservi sur <⚡ SLAVE> (p. 73).
- Réglez les canaux de transmission du flash maître et du flash asservi sur les mêmes numéros (p. 73).
- Vérifiez que le flash asservi se trouve dans la portée de transmission du flash maître (p. 72).
- Dirigez le capteur sans fil du flash asservi vers le flash maître (p. 72).
- Si le flash maître et le flash asservi sont trop proches, il se peut que la transmission ne s'établisse pas correctement.
- Si vous utilisez le flash intégré de l'appareil photo comme flash maître, soulevez-le et réglez [Fonc. sans fil] sur l'écran [Réglage fonct. flash intégré] de l'appareil photo.

Caractéristiques techniques

● Type

Type :	Flash automatique E-TTL II/E-TTL Flash Speedlite à fixation sur sabot
Appareils photo compatibles :	Appareils photo EOS de type A (flash automatique E-TTL II/E-TTL) * Le flash automatique n'est pas possible si vous utilisez des appareils photo EOS de type B.

● Tête de flash (émetteur de lumière)

Nombre guide :	Environ 43 (avec une couverture de flash de 105 mm, 100 ISO en mètres) * Sans filtre de couleur ou diffuseur
Couverture du flash :	Prend en charge un angle de champ photographié avec une distance focale d'objectif de 24 à 105 mm (avec le volet grand-angle utilisé : 14 mm) • Réglage automatique (Règle automatiquement la couverture du flash selon l'angle de champ photographié et la taille du capteur d'image.) • Réglage manuel
Flash indirect :	90° vers le haut, 150° à gauche, 180° à droite Le diffuseur fourni peut être utilisé
Durée du flash :	Flash normal : Environ 1,8 ms ou moins, flash rapide : 2,3 ms ou moins
Transmission des informations sur la température de couleur :	Informations sur la température de couleur de la lumière du flash transmises à l'appareil photo lorsque le flash se déclenche
Filtre couleur :	Le filtre couleur fourni peut être utilisé

● Contrôle de l'exposition

Système du contrôle de niveau d'exposition :	Flash automatique E-TTL II/E-TTL, flash manuel
Portée effective du flash : (avec un objectif de EF50mm f/1,4 à 100 ISO)	Flash normal : Environ 0,7 à 23,6 m Flash rapide : Environ 0,7 à 13,6 m (au nombre-guide 19,1, en mètres) Synchronisation à haute vitesse : Environ 0,7 à 12,8 m (à 1/250 seconde)
Correction d'exposition au flash :	±3 valeurs par paliers d'un tiers ou d'une demi-valeur
Mémorisation d'exposition au flash :	Possible avec le bouton multifonction ou les boutons de mémorisation d'exposition au flash/mémorisation d'exposition de l'appareil photo
Synchronisation à haute vitesse :	Possible * Pendant la prise de vue sans fil par transmission radio, la synchronisation haute vitesse est possible uniquement avec les appareils photo EOS DIGITAL commercialisés en 2012 ou après (sauf avec l'EOS REBEL T5/1200D).
Flash manuel :	Puissance 1/1 - 1/128 (par paliers d'un tiers de valeur)
Fonction lampe pilote :	Déclenchée avec le bouton de contrôle de la profondeur de champ de l'appareil photo ou le bouton de flash test du Speedlite

● Recharge du flash

Intervalle de déclenchement	Flash normal : Environ 0,1 à 3,5 secondes, Flash rapide : Environ 0,1 à 2,5 secondes
(Temps de recharge) :	* Avec des piles alcalines AA/LR6
Voyant de flash recyclé :	S'allume en rouge : flash normal disponible S'allume en vert : flash rapide disponible

● Faisceau d'assistance AF

Méthode d'émission :	Permutable dans les fonctions personnelles entre les flashes intermittents (une série de petits éclairs) et le faisceau d'assistance AF infrarouge
Émission d'une petite série d'éclairs :	Prise en charge pendant la prise de vue par le viseur et le mode rapide pendant la prise de vue avec Visée par l'écran ou l'enregistrement vidéo Distance effective : Au centre : environ 0,7 à 4 m ; sur la périphérie : 0,7 à 3,5 m
Faisceau d'assistance AF infrarouge :	Collimateur AF central dans le viseur pris en charge Distance effective : Environ 0,7 à 8 m

● Fonction maître/asservi sans fil par transmission radio (430EX III-RT uniquement)

Fréquence :	2405 à 2475 MHz
Système de modulation :	Modulation primaire : OQPSK, Modulation secondaire : DS-SS
Réglages sans fil :	Maître/asservi
Canal :	Auto, canaux 1 à 15
ID radio sans fil :	0000 à 9999
Commande du flash asservi :	Jusqu'à 5 groupes (A, B, C, D, E), jusqu'à 15 flashes
Réglage du flash asservi :	Groupe de flashes A, B, C, D, E
Distance de transmission :	Environ 30 m * En l'absence d'obstacles ou d'obstructions entre le flash maître et les flashes asservis sans brouillage radio avec d'autres appareils * La distance de transmission peut être plus courte selon l'emplacement relatif des flashes, l'environnement ambiant, les conditions météo ou autre.
Contrôle du ratio de flash :	1:8 - 1:1 - 8:1, par palier d'une demi-valeur
Confirmation du flash asservi prêt :	Le statut de charge du flash asservi et l'icône de flash asservi recyclé s'affichent sur l'écran LCD du flash maître, l'émetteur du faisceau d'assistance AF clignote et le voyant de flash recyclé s'allume sur le flash asservi
Prise de vue liée :	Possible

● Fonction asservie sans fil par transmission optique

Méthode de connexion :	Impulsion optique
Réglages sans fil :	Flash asservi
Canal :	Canaux 1 à 4
Réglage du flash asservi :	Groupe de flashes A, B, C
Angle de réception :	$\pm 40^\circ$ à l'horizontale et $\pm 30^\circ$ à la verticale, face au flash maître
Indication de flash asservi prêt :	L'émetteur du faisceau d'assistance AF clignote et le voyant de flash recyclé s'allume sur le flash asservi

● Fonctions personnalisables

Fonctions personnalisées :	10 types
Fonctions personnelles :	430EX III-RT : 8 types / 430EX III : 6 types

● Source d'alimentation

Source d'alimentation du Speedlite :	Quatre piles alcalines AA/LR6 * Des piles AA/HR6 Ni-MH peuvent être utilisées
Autonomie des piles (nombre de flashes) :	Environ 180 à 1200 fois * Avec des piles alcalines AA/LR6
Durée de la prise de vue sans fil par transmission radio :	Environ 9 heures en continu * Avec le déclenchement du flash maître sur Arrêt, en utilisant des piles alcalines AA/LR6
Extinction automatique :	Extinction après environ 90 secondes d'inactivité * S'il est réglé comme flash maître sans fil par transmission radio ou en prise de vue liée : environ 5 minutes * S'il est réglé comme flash asservi : environ 60 minutes

● Dimensions et poids

Dimensions (L x H x P) :	Environ 70,5 x 113,8 x 98,2 mm
Poids :	430EX III-RT : Environ 295 g, 430EX III : Environ 290 g (Speedlite uniquement, sans les piles)

● Environnement d'utilisation

Plage de température de fonctionnement :	0 °C à 45 °C
Humidité de fonctionnement :	85 % ou moins

- Toutes les spécifications ci-dessus sont basées sur les normes d'essai de Canon.
- Les caractéristiques techniques et l'aspect physique sont sujets à modifications sans préavis.

Nombre-guide (100 ISO, portée approx. en mètres)**Flash normal (pleine puissance)/Flash rapide**

Couverture du flash (mm)	14	24	28	35
Flash normal (pleine puissance)	14,0	22,0	24,0	28,0
Flash rapide	Identique à environ 1/2 à 1/3 de la pleine puissance			

Couverture du flash (mm)	50	70	80	105
Flash normal (pleine puissance)	33,0	40,0	41,0	43,0
Flash rapide	Identique à environ 1/2 à 1/3 de la pleine puissance			

Flash manuel

Puissance du flash	Couverture du flash (mm)			
	14	24	28	35
1/1	14,0	22,0	24,0	28,0
1/2	9,9	15,6	17,0	19,8
1/4	7,0	11,0	12,0	14,0
1/8	5,0	7,8	8,5	9,9
1/16	3,5	5,5	6,0	7,0
1/32	2,5	3,9	4,2	5,0
1/64	1,8	2,8	3,0	3,5
1/128	1,2	1,9	2,1	2,5

Puissance du flash	Couverture du flash (mm)			
	50	70	80	105
1/1	33,0	40,0	41,0	43,0
1/2	23,3	28,3	29,0	30,4
1/4	16,5	20,0	20,5	21,5
1/8	11,7	14,1	14,5	15,2
1/16	8,3	10,0	10,3	10,8
1/32	5,8	7,1	7,3	7,6
1/64	4,1	5,0	5,1	5,4
1/128	2,9	3,5	3,6	3,8

Utilisation d'un appareil photo de type B

Cette section décrit les fonctions disponibles et non disponibles lors de l'utilisation du Speedlite 430EX III-RT/430EX III avec un appareil photo de type B (appareil photo argentique EOS prenant en charge le flash automatique A-TTL/TTL).

Bien que <ETTL> s'affiche sur l'écran LCD du flash lorsque le Speedlite est fixé à un appareil photo de type B, le flash

automatique n'est pas disponible. Si vous prenez une photo dans ce statut, le flash se déclenchera toujours à pleine puissance.

Fonctions disponibles avec les appareils photo de type B

- Flash manuel
- Synchronisation sur le deuxième rideau

Fonctions non disponibles avec les appareils photo de type B

- Flash automatique E-TTL II/E-TTL/TTL
- Correction d'exposition au flash Speedlite
- Mémorisation d'exposition au flash
- Synchronisation à haute vitesse
- Flash rapide
- Fonction lampe pilote
- Prise de vue avec flash sans fil avec transmission radio
- Prise de vue liée

Fonction sans fil par transmission radio

■ Pays et régions autorisant l'utilisation de la fonction sans fil par transmission radio

L'utilisation de la fonction sans fil par transmission radio est restreinte dans certains pays et régions, et son utilisation illégale peut être passible de sanctions dans le cadre des réglementations nationales et locales. Pour éviter d'enfreindre les réglementations sur la fonction sans fil par transmission radio, visitez le site Web de Canon pour vérifier où son utilisation est autorisée.

Veuillez noter que Canon ne saurait être tenu responsable de tout problème découlant de l'utilisation de la fonction sans fil par transmission radio dans d'autres pays ou régions.

■ Numéro de modèle

430EX III-RT : DS401121 (comprenant le modèle avec module sans fil par transmission radio : CH9-1216)

**Complies with
IDA Standards
DB00671**

Cet appareil est installé avec le module sans fil par transmission radio, certifié conforme aux normes définies par IDA Singapour.

Le présent appareil est conforme à la partie 15 des règles de la FCC et aux normes des CNR d'Industrie Canada applicables aux appareils radio exempts de licence.

L'exploitation est autorisée aux deux conditions suivantes :

- (1) l'appareil ne doit pas produire de brouillage, et
- (2) l'appareil doit accepter tout brouillage subi, même si le brouillage est susceptible d'en compromettre le fonctionnement.

Cet équipement est conforme aux limites d'exposition aux rayonnements énoncées pour un environnement non contrôlé et respecte les règles les radioélectriques (RF) de la FCC lignes directrices d'exposition et d'exposition aux fréquences radioélectriques (RF) CNR-102 de l'IC. Cet équipement émet une énergie RF très faible qui est considérée conforme sans évaluation du débit d'absorption spécifique (DAS).

Par la présente Canon Inc. déclare que l'appareil 430EX III-RT, CH9-1216 est conforme aux exigences essentielles et aux autres dispositions pertinentes de la directive 1999/5/CE.

Veillez vous adresser à l'adresse suivante pour obtenir la Déclaration de conformité originale :

CANON EUROPA N.V.

Bovenkerkerweg 59, 1185 XB Amstelveen, The Netherlands

CANON INC.

30-2, Shimomaruko 3-chome, Ohta-ku, Tokyo 146-8501, Japan



CAN ICES-3 (B) / NMB-3 (B)

Ne pas exposer l'appareil aux gouttes ni aux éclaboussures d'eau.
Ne pas exposer les piles à une chaleur excessive, par exemple en plein soleil.
Ne pas recharger des piles sèches.



Union Européenne, Norvège, Islande et Liechtenstein uniquement.

Ce symbole indique que ce produit ne doit pas être jeté avec les ordures ménagères, conformément à la directive DEEE (2012/19/UE) et à la réglementation de votre pays. Ce produit doit être confié au distributeur à chaque fois que vous achetez un produit neuf similaire, ou à un point de collecte mis en place par les collectivités locales pour le recyclage des Déchets des Équipements Électriques et Électroniques (DEEE). Le traitement inapproprié de ce type de déchet risque d'avoir des répercussions sur l'environnement et la santé humaine, du fait de la présence de substances potentiellement dangereuses généralement associées aux équipements électriques et électroniques. Parallèlement, votre entière coopération dans le cadre de la mise au rebut correcte de ce produit favorisera une meilleure utilisation des ressources naturelles. Pour plus d'informations sur les points de collecte des équipements à recycler, contactez vos services municipaux, les autorités locales compétentes, le plan DEEE approuvé ou le service d'enlèvement des ordures ménagères. Pour plus d'informations sur le retour et le recyclage des produits DEEE, consultez le site:

www.canon-europe.com/weee.

Index

A
Affich. indicateur distance ... 20, 34, 83
Appareil photo de type A 2
Appareil photo de type B 102
Av (exposition automatique avec priorité à l'ouverture)..... 21
Avertissement 92

B
Balayage 52
Bouton sans fil 11, 50, 73

C
C.Fn 80, 81, 83
Canal de transmission 50, 73
Champ d'action (transmission) du flash 46, 72
Commande de groupes 61
Commande du flash 40
Commutateur d'alimentation 18
Configuration du système 90
Correction d'exposition au flash 24, 42, 58, 77
Couverture du flash 32, 85

D
Déclenchement à distance 66
Déclenchement par groupe 63
Diffuseur 30
Distance de transmission.... 46, 48, 72

E
Écran LCD 12
Contraste 86
Couleur du rétroéclairage 86
Rétroéclairage 19, 54, 85
Émetteur de lumière (tête de flash) 10, 28
Emplacements du flash 46, 72
E-TTL II (mesure du flash) 42
Étui 14
Extinction automatique 18, 83, 84

F
Faisceau d'assistance AF 22, 81, 84, 87
Filtre couleur 14, 37, 90
Flash asservi 13, 45, 71
Indication de charge... 54, 56, 76, 85
Réglage du flash asservi 50, 73
Flash asservi individuel 78
Flash automatique E-TTL II/E-TTL 20, 21
Flash automatique TTL 102
Flash indirect 28
Flash maître 13, 45, 71
Réglage du flash maître 50
Flash manuel 34, 62
Flash manuel mesuré 35
Flash normal 16, 101
Flash rapide 16, 18, 87
Flash test 18, 56, 65, 76
Fonction de verrouillage 19
Fonction lampe pilote 36, 65
Fonction Mémoire 54, 74
Fonctions personnalisées (C.Fn) 80, 81, 83
Fonctions personnelles (P.Fn) 80, 81, 86

G
Gestion de la lumière 85
Griffe porte-accessoires 17, 32
Groupes de flashes 59, 60, 62, 63, 77

H
Hausse de température 92

I
Icône ☆ (zone de création) 4
ID radio sans fil 50, 51
INDIVIDUAL SLAVE 13, 78
Intervalle de déclenchement ... 16, 92

L
LINK 11, 53, 56
LOCK 19

- M**
- M (exposition manuelle).....21
 - M (Flash manuel).....34, 62
 - Marche/Arrêt du déclenchement du flash maître53
 - Mémorisation d'exposition au flash25
 - Mesure du flash42
 - Mode flash12, 20, 34, 42
- N**
- Niveau d'exposition au flash12, 24, 35
 - Nombre de flashes.....16
 - Nombre-guide101
- P**
- P (Programme d'exposition automatique).....20
 - P.Fn.....80, 81, 86
 - Photographie avec flash entièrement automatique20
 - Piles16
 - Portée effective du flash12, 20
 - Prise de vue avec flash sans fil par transmission optique.....71
 - Prise de vue avec flash sans fil par transmission radio.....45
 - Déclenchement par groupe63
 - Deux groupes entièrement automatiques (A:B).....59
 - Flash manuel62
 - Trois groupes entièrement automatiques (A:B C).....60
 - Un flash asservi entièrement automatique.....55
 - Prise de vue avec réflecteur29
 - Prise de vue liée13, 67, 88
 - Prise de vue sans fil.....45, 71
 - Puissance du flash.....34, 62
- R**
- Ratio de flash
 - Deux groupes (A:B).....59
 - Trois groupes (A:B C).....60
 - Recharge du flash18
 - Réglage automatique du zoom selon la taille du capteur d'image.....22
 - Réglages de synchronisation de l'obturateur42
 - Réglages des fonctions39
 - Réglage des fonctions du flash39
 - Réglages sans fil50, 73
 - Réinitialisation des réglages (retour aux réglages par défaut)38, 41
 - Restriction de déclenchement du flash92
 - Retardateur de 12 ou 16 secondes4
- S**
- Synchronisation à haute vitesse26, 49, 58, 77
 - Synchronisation sur 1er rideau.....42
 - Synchronisation sur 2e rideau.....27
- T**
- Tête de flash (émetteur de lumière).....10, 28
 - Tout effacer.....44, 82
 - Transmetteur67, 90
 - Transmission des informations sur la température de couleur22
 - Tv (exposition automatique avec priorité à l'obturation).....21
- V**
- Vitesse d'obturation21
 - Vitesse de synchronisation21, 42, 49
 - Vitesse synchro du flash42, 49
 - Vitesse synchro en mode Av42
 - Volet grand-angle33
 - Voyant de flash recyclé18, 56, 87
- Z**
- Zone de création4, 23, 39, 45, 71, 79
 - Zoom32

Canon

Les descriptions dans ce mode d'emploi datent de juin 2015. Pour obtenir des informations sur la compatibilité avec des produits lancés après cette date, contactez un Service Après-Vente Canon. Pour le mode d'emploi le plus récent, consultez le site Web de Canon.