



MARQUE: RUSSELL HOBBS

REFERENCE: 20950-56 3 EN 1

CODIC: 4007247



# Russell Hobbs



Bedienungsanleitung	2	pokyny (Slovenčina)	39
mode d'emploi	6	instrukcja	42
instructies	9	upute	45
istruzioni per l'uso	12	navodila	48
instrucciones	15	οδηγίες	51
instruções	18	utasítások	54
brugsanvisning	21	talimatlar	57
bruksanvisning (Svenska)	24	instrucțiuni	60
bruksanvisning (Norsk)	27	инструкции (Български)	63
käyttöohjeet	30	instructions	66
инструкции (Русский)	33	تعليمات للاستخدام	71
pokyny (Čeština)	36		

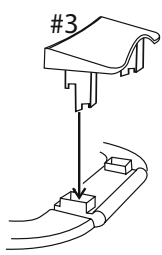
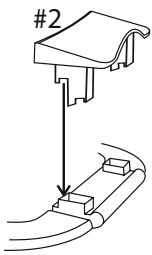
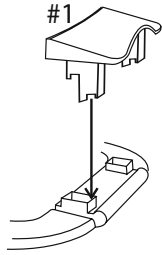
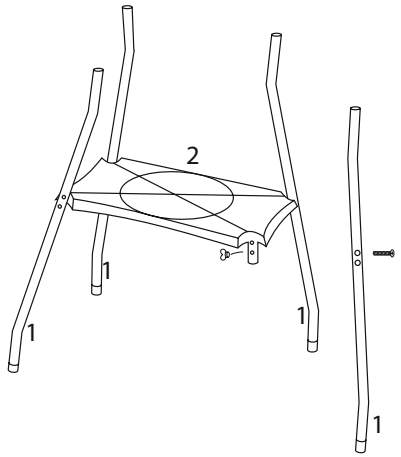
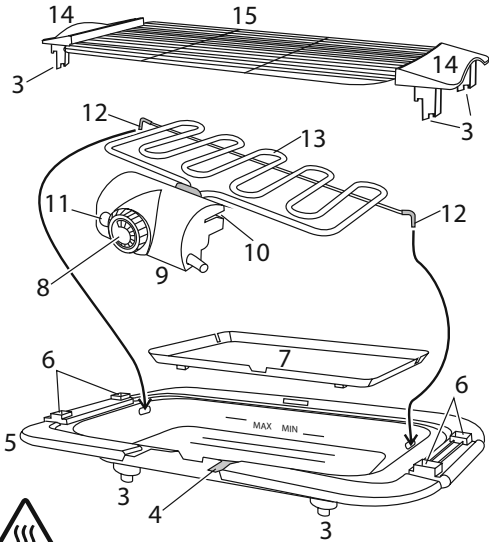

Lisez les instructions, conservez-les et transférez-les si vous transférez l'appareil. Retirez tous les emballages avant utilisation.

## PRÉCAUTIONS IMPORTANTES

Suivez les précautions essentielles de sécurité, à savoir:

1 Cet appareil peut être utilisé par des enfants âgés de 8 ans et plus et par des personnes aux aptitudes physiques, sensorielles ou mentales réduites ou ne possédant pas l'expérience et les connaissances suffisantes, pour autant que ces personnes soient supervisées/aient reçu des instructions et soient conscientes des risques encourus. Les enfants ne peuvent pas jouer avec l'appareil. Le nettoyage et l'entretien par l'utilisateur ne doivent pas être effectués par des enfants, à moins qu'ils ne soient âgés de plus de 8 ans et qu'ils soient supervisés. Tenez l'appareil et le câble hors de portée des enfants de moins de 8 ans.

 Les surfaces de l'appareil vont s'échauffer.

2 N'utilisez pas de charbon de bois ou tout autre combustible dans cet appareil.

3 Ne pas remplir avec plus de 2 litres d'eau.

4 Veillez à ne pas connecter l'appareil via une minuterie ou un système de télécommande.

5 L'appareil est approprié pour une utilisation à l'extérieur.

6 L'appareil doit être connecté à une prise de terre.

7 L'appareil doit être connecté moyennant un dispositif à courant résiduel (DDR), avec un courant résiduel nominal non supérieur à 30 mA.

8 Examinez le câble pour détecter tout signe d'endommagement avant chaque utilisation.

9 Veillez à ne pas utiliser l'appareil si le câble est endommagé.

10 Si le câble est abîmé, vous devez le faire remplacer par le fabricant, un de ses techniciens agréés ou une personne également qualifiée, pour éviter tout danger.

 N'immergez pas l'unité de commande / résistance dans un liquide.

11 Veillez à ne pas utiliser l'appareil à proximité ou sous des matériaux combustibles (par exemple, des rideaux).

12 Posez l'appareil sur une surface stable, à niveau et résistante à la chaleur.

13 Laissez un espace libre d'au moins 50 mm autour de l'appareil.

14 Cuisinez la viande, la volaille et les dérivés (viande hachée, hamburgers, etc.) jusqu'à ce que le jus soit clair. Cuisinez le poisson jusqu'à ce que la chair soit opaque.

<b>schémas</b>	6 embases	12 clavette
1 support	7 réflecteur	13 résistance
2 plateau	8 thermostat	14 poignée
3 pieds	9 unité de commande / résistance	15 grill
4 guide	10 fente	
5 base	11 voyant	

- 15 Utilisez l'appareil uniquement pour cuisiner de la nourriture.
- 16 N'utilisez pas l'appareil s'il est endommagé ou s'il ne fonctionne pas correctement.

### pour un usage domestique uniquement

#### MONTAGE

- 1 Vous pouvez utiliser l'appareil avec ou sans les supports.
- 2 Les supports sont obliques de telle sorte que l'espace entre la partie inférieure des supports est plus grand que l'espace situé entre la partie supérieure des supports.
- 3 Alignez les trous des supports avec les trous dans les coins du plateau.
- 4 Vissez les vis dans les supports, puis dans le plateau.
- 5 Vissez les écrous papillons sur les extrémités des vis, sous le plateau.
- 6 Insérez les parties supérieures des supports dans les pieds situés sous la base.
- 7 Vous pouvez réaliser cette opération plus facilement si vous retournez la base.
- 8 Tenez fermement les écrous et serrez les vis avec un tournevis.
- 9 Ne serrez pas trop fort.
- 10 Remplissez la base avec de l'eau froide jusqu'à un niveau situé entre la marque MIN (1,6 litre) et la marque MAX (2 litres).
- 11 Placez le réflecteur dans la base.
- 12 Prenez l'unité de commande/résistance.
- 13 Inclinez-la légèrement pour élever son côté gauche.
- 14 Introduisez le guide de la base dans l'extrémité de la fente située sur le côté droit de l'unité de commande/résistance.
- 15 Baissez la résistance vers la base, insérez la clavette de droite dans le trou situé du côté droit de la base, puis insérez la clavette de gauche dans le trou situé sur la gauche.
- 16 Les côtés du réflecteur comportent des fentes pour accueillir la tige de la clavette.
- 17 L'unité de commande doit maintenant être entièrement appuyée sur la base
- 18 L'unité de commande / résistance est dotée d'un interrupteur de sécurité qui empêche son fonctionnement quand celle-ci est mal positionnée.

#### **19 Réglage du grill à la hauteur souhaitée.**

- 20 Pour une hauteur maximale, déplacez le grill à votre droite et accrochez le bord droit des pieds au bord droit des embases (#1).
- 21 Pour une hauteur intermédiaire, déplacez le grill à votre gauche et accrochez le bord gauche des pieds au bord gauche des embases (#2).
- 22 Pour une hauteur minimale, centrez chaque pied dans son embase (#3).
- 23 Plus les aliments sont proches de la résistance, plus la cuisson sera rapide, mais méfiez-vous : ils vont aussi brûler plus rapidement.

#### PRÉCHAUFFEZ

- 24 Mettez la fiche dans la prise de courant.
- 25 Réglez le thermostat sur la température souhaitée (1-5).
- 26 Le voyant s'allume, puis s'allume et s'éteint de pair avec la régulation de température.
- 27 Attendez que le voyant s'éteigne avant de commencer à cuire les aliments.
- 28 Cuisinez la viande, la volaille et les dérivés (viande hachée, hamburgers, etc.) jusqu'à ce que le jus soit clair.



29 Cuisinez le poisson jusqu'à ce que la chair soit opaque.

30 Vérifiez le niveau d'eau et versez de l'eau si ce niveau descend nettement en-dessous de la partie inférieure du réflecteur.

### **SOINS ET ENTRETIEN**

31 Débranchez l'appareil et laissez-le refroidir avant de le nettoyer ou de le ranger.

32 Nettoyez l'unité de commande / résistance à l'aide d'un chiffon humide.

33 Lavez à la main les autres pièces.

34 N'utilisez pas de tampon à récurer, de laine d'acier ou de carrés de savon.

### **PROTECTION ENVIRONNEMENTALE**

Afin d'éviter des problèmes environnementaux ou de santé occasionnés par les substances dangereuses contenues dans les appareils électriques et électroniques, les appareils présentant ce symbole ne peuvent pas être éliminés avec les déchets ménagers, mais doivent faire l'objet d'une récupération sélective en vue de leur réutilisation ou recyclage.